

indoor
led collections
2018

CINI&NILS

Indice

Index

2	Made in Italy
6	Passepartout55 sopratavolo
14	Passepartout25 sopratavolo
20	Passepartout terra
26	Passepartout parete
34	Acqua
42	Incontro
52	Assolo
56	Cuboled
60	miniTensoSferico
66	TensoStilo
73	Schede tecniche Technical sheets

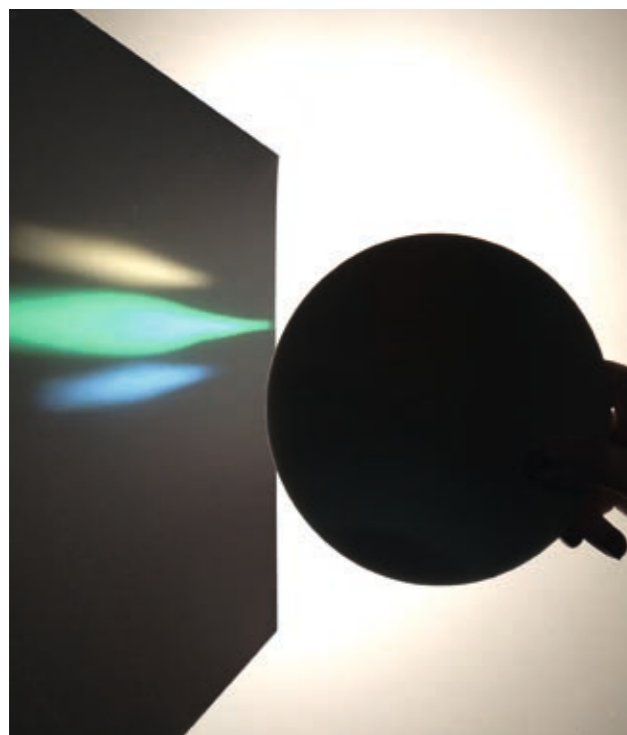

Cini&Nils nasce nel 1969 e la qualità è sempre stata uno dei suoi punti di forza. La missione dell'azienda, sin dalla sua origine, è puntare all'eccellenza sia nel campo della progettazione che nella produzione rigorosamente Made in Italy. Cini&Nils è una boutique creativa in cui le idee, frutto di un lungo percorso di ricerca, vengono sapientemente trasformate in prodotti dall'ufficio R&S grazie al suo know-how acquisito in decenni di esperienza. Con l'avvento della tecnologia LED evolve anche l'approccio di Cini&Nils verso la luce: si aprono nuovi scenari luminosi ottenuti attraverso continui studi di interazione fra differenti componenti e la nuova sorgente luminosa. Il valore dei prodotti Cini&Nils risiede principalmente nella sperimentazione sia a livello progettuale che produttivo. L'azienda collabora con designer le cui idee concorrono nel superare i tradizionali schemi e con fornitori italiani che condividono la stessa cura del dettaglio e la stessa voglia di intraprendere nuove strade produttive. Per questi motivi Cini&Nils è realmente parte attiva del "Made in Italy" e, allo stesso modo, creatrice di innovazione industriale nel segno dell'estetica. Alla fine del processo produttivo, ogni lampada, prima di essere immessa sul mercato, supera rigorosi controlli di qualità in modo da garantire eccellenza e alte prestazioni.

Cini&Nils was established in 1969 and quality has always been one of its strong points. From the very start, the company's mission has been to aim for excellence in both design and production, strictly Made in Italy. Cini&Nils is a creative boutique where ideas are nurtured in a long process of research, before being skilfully transformed into products by the R&D department, applying the know-how it has learned in decades of experience. With the advent of the LED technology, Cini&Nils' approach to lighting has also evolved, opening up new lighting scenarios devised in continuous studies of how different components interact with the new source of illumination. The most valuable facet of Cini&Nils products is their basis in experimentation in both design and production. The firm partners with designers whose ideas contribute to breaking out of traditional strategies and with Italian suppliers who share the same dedication to detail and the same desire to venture along new paths of production. This explains why Cini&Nils is a truly active part of Made in Italy and, at the same time, a creator of industrial innovation inspired by aesthetics. At the end of the production process, every lamp has to pass strict quality tests before being sent to the market, so as to guarantee its excellence and high performance.

Das 1969 gegründete Unternehmen Cini&Nils zeichnet sich seit jeher durch die Qualität seiner Produkte aus. Die Mission des Unternehmens besteht seit seiner Entstehung in herausragendem Design und erstklassiger Fertigungsqualität. Die Produktion erfolgt komplett in Italien. Cini&Nils ist eine Kreativwerkstatt, in der über lange Zeit herangereifte Ideen mit Hilfe unserer Entwicklungsabteilung und ihrem über Jahrzehnte erworbenen Know-how zu herausragenden Produkten verwandelt werden. Mit dem Aufkommen der LED-Technologie hat sich auch die Einstellung



Ribrucciatura bordo anello Componi200 / Componi200 ring rim glazing / Rand-Neubrennen des Rings der Componi200 /
Rebrûlage du bord de l'anneau Componi200 / Pulido al fuego borde anillo Componi200
Molatura anello Componi200 / Componi200 ring grinding / Schliff des Rings der Componi200 /
Moulure de l'anneau Componi200 / Amoladura anillo Componi200

Made in Italy

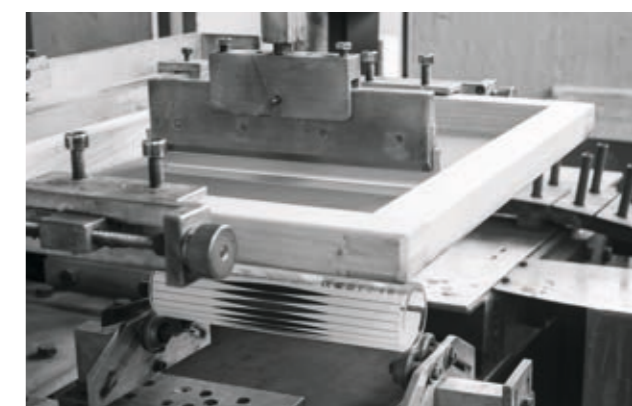
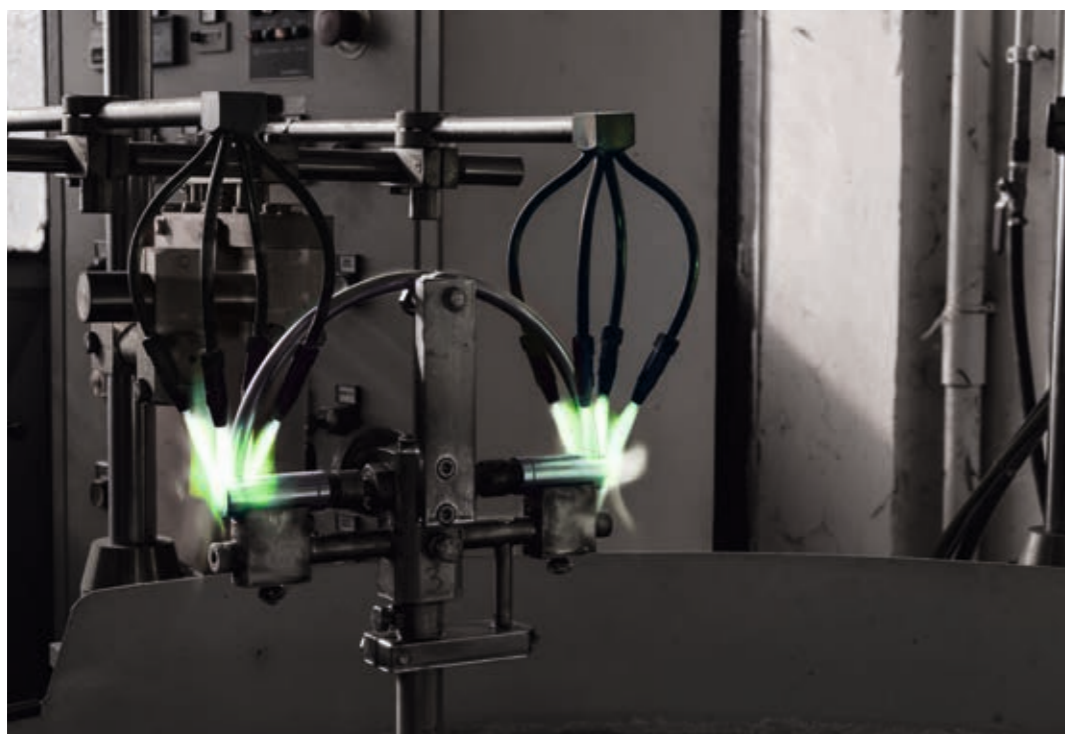

von Cini&Nils zum Lichtdesign weiterentwickelt: Dank unserer fortlaufenden Forschungsarbeit eröffnen sich immer wieder neue Horizonte für die Kombination dieses Leuchtmittels mit verschiedenen Bauteilen und Materialien. Der besondere Wert der Cini&Nils Produkte liegt vor allem in den zukunftsweisenden Szenarien, die sie sowohl im Design wie in der Produktionstechnik erschaffen. Cini&Nils arbeitet mit Designern zusammen, die mit ihren Ideen die altbekannten Grenzen überwinden, sowie mit italienischen Zulieferern, die sich in puncto Perfektionismus und Innovation von der selben Leidenschaft leiten lassen wie wir. Somit ist Cini&Nils ein wahrhaftiger Vertreter des „Made in Italy“ und gleichermaßen ein Vorreiter der industriellen Innovation im Zeichen der Ästhetik. Am Ende des Fertigungsprozesses wird jede unserer Leuchten einer strengen Qualitätskontrolle unterzogen, damit sie Exzellenz und maximales Leistungsvermögen garantiert.

Cini&Nils est né en 1969 et la qualité a toujours été un de ses points de force. Depuis sa création, la mission de l'entreprise a été de viser l'excellence tant dans le domaine du design que dans la production rigoureusement Made in Italy. Cini&Nils est une boutique créative où les idées, fruit d'un long parcours de recherche sont savamment transformées en produits par le bureau R&S, grâce à son know-how acquis par une expérience de plusieurs décennies. Avec l'avènement de la technologie LED, l'approche de Cini&Nils s'oriente aussi vers la lumière avec de nouveaux scénarios d'éclairage, obtenus grâce aux études continues d'interaction entre les différentes composantes et la nouvelle source lumineuse. La valeur des produits Cini&Nils réside principalement dans l'expérimentation dans le processus du projet et de la production. L'entreprise cultive sa collaboration avec de prestigieux designers, proposant le dépassement des schémas traditionnels et avec des fournisseurs italiens partageant le même soin du détail et la même envie d'entreprendre de nouvelles voies productives. Pour ces motifs Cini&Nils a un rôle réellement actif dans le "Made in Italy" et est aussi créatrice d'innovation industrielle

dans le signe de l'esthétique. À la fin du processus de production chaque lampe, avant d'être introduite sur le marché a passé avec succès la rigoureuse procédure de tests de contrôle de qualité pour en garantir l'excellence et les plus hautes performances.

Cini&Nils nace en 1969 y la calidad siempre ha sido una de sus fortalezas. La misión de la empresa, desde sus orígenes, es apuntar a la excelencia, tanto en el campo del proyecto como en la producción, rigurosamente Made in Italy. Cini&Nils es una boutique creativa en que las ideas, fruto de un largo camino de investigación, son transformadas con gran sabiduría en productos por el departamento de I&D gracias a su know-how adquirido en decenas de años de experiencia. Con la llegada de la tecnología LED progresa también el enfoque de Cini&Nils respecto a la luz: se abren nuevos escenarios luminosos obtenidos a través de continuos estudios de interacción entre diferentes componentes y la nueva fuente luminosa. El valor de los productos Cini&Nils está principalmente en su experimentación, tanto a nivel de proyecto como productivo. La compañía colabora con diseñadores cuyas ideas contribuyen a superar los esquemas tradicionales, y con proveedores italianos que comparten el mismo esmero por el detalle y el mismo deseo de explorar nuevos rumbos productivos. Por estas razones Cini&Nils es realmente parte activa del "Made in Italy" y, al mismo tiempo, creadora de innovación industrial en el nombre de la estética. Al final del proceso productivo cada lámpara, antes de ser lanzada al mercado, supera estrictos controles de calidad de modo de garantizar excelencia y altas prestaciones.

Ribrucciatura e sagomatura bordo vetro Gradi / Gradi glass rim glazing and shaping / Neubrennen und Formung des Glas-Rands der Gradi / Rebrûlage et moulure du bord du verre Gradi / Pulido al fuego y perfilado borde vidrio Gradi
Saldobrasatura automatica archetto Gradi / Automatic Gradi arc brazing / Automatisches Hartlöten des Bogens der Gradi / Soudo-brasage automatique du petit arc Gradi / Soldadura automática fuerte por aleación arco Gradi

Saldobrasatura manuale archetto Gradi / Manual Gradi arc brazing / Manuelles Hartlöten des Bogens der Gradi / Soudo-brasage manuel du petit arc Gradi / Soldadura manual fuerte por aleación arco Gradi
Serigrafia vetro Gradi / Gradi glass screen printing / Siebdruck des Glas der Gradi / Sérigraphie du verre Gradi / Serigrafía vidrio Gradi

Passepartout55 sopratavolo

Luta Bettonica, 2017

Sospensione sopratavolo per interni a doppia emissione luminosa con doppia accensione e dimmerabilità: diretta localizzata verso il basso, indiretta verso l'alto. Il disco centrale in acciaio lucidato a specchio è accostato a un ampio anello disponibile in quattro diverse finiture: ottone lucido, cromo lucido, smalto ottone opaco e smalto cromo opaco. L'indice di resa cromatica della luce superiore a 90 rispetta la naturale percezione dei colori e la combinazione delle due sorgenti luminose rende la luce corretta ed equilibrata.

A twin light-emission luminaire for interiors with direct downlighting and indirect uplighting, designed to be suspended above the table, with double switching and dimmer. The central mirror-polished steel disc pairs with a large ring available in four different finishes: polished brass, polished chrome, matt brass enamel and matt chrome enamel. At a value over 90, the light's chromatic yield index respects the natural perception of colours, while the combination of the two light sources generates light that is correct and balanced.

Hängeleuchte für Innenräume mit zweifacher Lichtausgabe und zweifacher Schalt- und Dimmbarkeit: direktes Punktlicht nach unten und Indirektlicht nach oben. Die mittlere Scheibe aus spiegelpoliertem Stahl ist mit einem großen Ring versehen, der in vier Ausführungen erhältlich ist: Messing glanzpoliert, Chrom glanzpoliert, matte Messing-Emaillelackierung und matte Chrom-Emaillelackierung. Der R_a -Farbwiedergabeindex > 90 gewährleistet eine natürliche Farbwahrnehmung, während die Kombination der beiden Lichtquellen für hohen und ausgewogenen Beleuchtungskomfort sorgt.

Lampe d'intérieurs suspendue sur table à double émission lumineuse avec double allumage et gradation: directe localisée vers le bas, indirecte vers le haut. Le disque central en acier poli-miroir est disposé à côté d'un grand anneau disponible en quatre finitions différentes: laiton poli, chrome poli, émail laiton mat et émail chromé mat. L'indice de rendu de couleur de la lumière supérieure à 90 respecte la perception naturelle des couleurs et la combinaison des deux sources lumineuses rend la lumière correcte et équilibrée.

Suspensión para interiores, ideal para iluminar la mesa con doble emisión luminosa, doble encendido y posibilidad de regulación de intensidad: luz directa localizada hacia abajo, indirecta hacia arriba. El disco central de acero pulido a espejo está combinado con un ancho anillo externo. Disponible en cuatro acabados: latón brillante, cromo brillante, esmaltado latón mate y esmaltado cromo mate. El índice de rendimiento cromático de la luz superior a 90 respeta la natural percepción de los colores y la combinación de las dos fuentes luminosas hace que la luz sea correcta y equilibrada.



Passerpartout55 sopratavolo polished brass

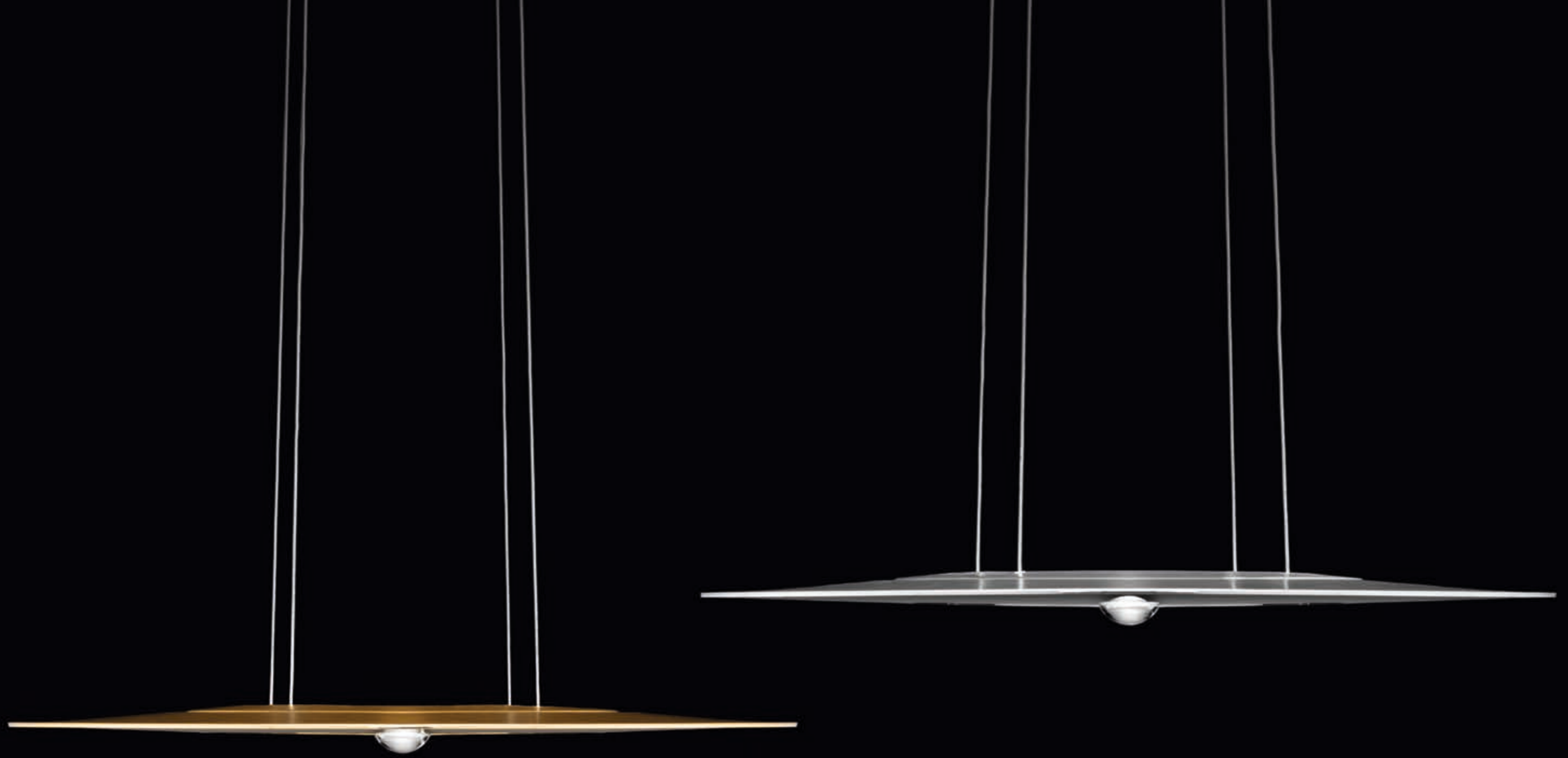

Passepartout55 sopratavolo polished brass
and polished chrome



Passepartout55 sopratavolo polished chrome



Passepartout55 sopratavolo matt brass enamel
and matt chrome enamel

Passepartout25 sopratavolo

Luta Bettonica, 2017

Sospensione sopratavolo per interni, dimmerabile a doppia emissione luminosa: diretta localizzata verso il basso, indiretta verso l'alto. Passepartout25 sopratavolo è disponibile nelle finiture ottone lucido con struttura smaltata ottone opaco; cromo lucido, smalto nero o bianco lucido con struttura in alluminio diamantato. L'indice di resa cromatica superiore a 90 rispetta la naturale percezione dei colori e la combinazione delle due sorgenti rende la luce equilibrata. E' disponibile un accessorio per il rosone che permette di collegare più lampade in serie.

A twin light-emission luminaire for interiors with direct downlighting and indirect uplighting, designed to be suspended above the table and with dimmer. Passepartout25 sopratavolo is available in a polished brass finish with a structure in matt brass enamel or a polished chrome or polished black or white enamel finish with a structure in diamond-finished aluminium. At a value over 90, the light's chromatic yield index respects the natural perception of colours, while the combination of the two light sources generates balanced light. An accessory for the ceiling rose enables multiple luminaires to be connected in series.

Hängeleuchte für Innenräume mit zweifacher dimmbarer Lichtausgabe: direktes Punktlicht nach unten und Indirektlicht nach oben. Passepartout25 sopratavolo ist in den Ausführungen Messing glanzpoliert mit matter Messing-Emaillelackierung des Tragelements; Chrom glanzpoliert, Hochglanz-Emaillelackierung schwarz oder weiß, Tragelement aus diamantgeschliffenem Aluminium erhältlich. Der R_a-Farbwiedergabeindex > 90 gewährleistet eine natürliche Farbwahrnehmung, während die Kombination der beiden Lichtquellen für ausgewogenen Beleuchtungskomfort sorgt. Für die Rosette ist ein Zubehörteil erhältlich, das die Installation mehrerer Leuchten in Reihe erlaubt.

Luminaire à suspension d'intérieurs, réglable avec double émission de lumière: à éclairage direct localisé vers le bas, à éclairage indirect vers le haut. Passepartout25 sopratavolo est disponible dans une finition laiton poli avec structure en laiton mat émaillé; chrome poli, émail noir ou blanc poli avec structure en aluminium finition diamant. L'indice de rendu des couleurs supérieur à 90 respecte la perception naturelle des couleurs et la combinaison des deux sources rend la lumière équilibrée. Un accessoire pour la rosette est disponible, ce qui permet de relier plusieurs lampes en série.

Suspensión para interiores, ideal para iluminar la mesa con posibilidad de regulación de intensidad y doble emisión luminosa: directa localizada hacia abajo, indirecta hacia arriba. Passepartout25 sopratavolo está disponible en varios acabados: latón brillante con estructura esmaltada latón mate; cromo brillante, esmaltado negro o blanco brillante con estructura en aluminio adiamantado. El índice de rendimiento cromático superior a 90 respeta la natural percepción de los colores y la combinación de las dos fuentes luminosas hace que la luz sea equilibrada. Está disponible con un accesorio para el florón que permite conectar varias lámparas en serie.

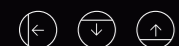

Passepartout25 sopratavolo polished brass
and polished black enamel



Passepartout25 sopratavolo polished black enamel

Passepartout25 sopratavolo polished chrome +
Passepartout25 rosone90



Passepartout25 sopratavolo polished white enamel



Passepartout25 sopratavolo polished brass
Passepartout55 sopratavolo polished brass

Passepartout terra

Luta Bettonica, 2016

Lampada da terra per interni a luce indiretta con dimmer sensoriale. Passepartout terra è disponibile nelle finiture ottone lucido con struttura smaltata ottone opaco; cromo lucido con struttura in alluminio diamantato e stelo cromo satinato; nero e bianco lucido con struttura in alluminio diamantato e stelo in accordo laccato lucido. L'indice di resa cromatica della luce superiore a 90 rispetta la naturale percezione dei colori e il sensore di prossimità nello stelo gestisce accensione, spegnimento e dimmerazione con il passaggio e il soffermarsi della mano.

A floor lamp for interiors emitting indirect light, with a sensory dimmer. Passepartout terra is available in a polished brass finish with a structure in matt brass enamel, a polished chrome finish with a structure in diamond-finished aluminium and the upright in brushed chrome, and a polished black or white finish with a structure in diamond-finished aluminium and the upright in matching polished enamel. At a value over 90 the light's chromatic yield index respects the natural perception of colours, while the proximity sensor in the upright manages the switching on and off and dimming functions when a hand is moved or stays still in the vicinity.

Stehleuchte für Innenräume mit Indirektlicht, mit Berührungsdimmer. Passepartout terra ist in den Ausführungen Messing glanzpoliert mit matter Messing-Emallelackierung des Tragelements; Chrom glanzpoliert mit Tragelement aus diamantgeschliffenem Aluminium und satinierem Chromschaft; Hochglanz schwarz und weiß mit Tragelement aus diamantgeschliffenem Aluminium und Schaft in passender Hochglanzlackierung erhältlich. Der R_a -Farbwiedergabeindex > 90 gewährleistet eine natürliche Farbwahrnehmung; dank des Näherungssensors im Schaft lässt sich die Leuchte durch einfache Berührung ein- und ausschalten sowie durch längere Berührung dimmen.

Lampe de sol d'intérieur à lumière indirecte avec gradateur sensoriel. Passepartout terra est disponible dans les finitions laiton poli avec structure en laiton mat émaillé; chrome poli avec structure en aluminium finition diamant et tige en chrome satiné; noir et blanc poli avec structure en aluminium finition diamant et tige en accord laqué poli. L'indice de rendu des couleurs supérieur à 90 respecte la perception naturelle des couleurs et le capteur de proximité dans la tige gère l'allumage, l'extinction et la gradation par effleurement de la main.

Lámpara de pie para interiores, de luz indirecta con regulación sensorial de intensidad. Passepartout terra está disponible en acabados latón brillante con estructura esmaltada latón mate; cromo brillante con estructura en aluminio adiamantado y pie en cromo satinado; negro y blanco brillante con estructura en aluminio adiamantado y pie en combinación lacado brillante. El índice de rendimiento cromático de la luz superior a 90 respeta la natural percepción de los colores y el sensor de proximidad puesto en el pie de la lámpara permite encender, apagar y regular la intensidad de la luz simplemente pasando o deteniendo la mano cerca de él.

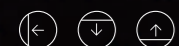

Passepartout terra polished brass



Passepartout terra polished brass



Passepartout terra polished chrome



Passepartout terra polished brass, polished chrome,
polished white enamel and polished black enamel

Passepartout parete

Luta Bettonica, 2015

Lampada da parete per interni dimmerabile a luce indiretta. Passepartout parete, sottile ed elegante, è disponibile nella finitura ottone lucido con struttura in colore opaco e nelle finiture cromo, nero, bianco e rosso lucido con struttura in alluminio diamantato. L'indice di resa cromatica della luce è disponibile nella versione ad alta fedeltà di percezione dei colori naturali con valore 95 o ad alta efficienza luminosa con valore 80.

A wall lamp for interiors emitting indirect light, with a dimmer. Passepartout parete is a slimline, elegant luminaire available in a polished brass finish with a matt structure and in a polished chrome, black, red or white finish with a structure in diamond-finished aluminium. In the high-fidelity natural colour perception version, the light has a chromatic yield index of 95, while the high light efficiency version has a value of 80.

Dimmbare Wandleuchte für Innenräume mit indirekter Lichtausgabe. Die schlank und elegant geformte Passepartout parete ist in der Ausführung Messing glanzpoliert mit mattfarbigem Tragelement sowie in den Ausführungen Chrom, schwarz, weiß und rot Hochglanz mit Tragelement aus diamantgeschliffenem Aluminium erhältlich. Lieferbar mit besonders natürlicher Farbwahrnehmung (R_a -Farbwiedergabeindex 95) oder hohem Beleuchtungswirkungsgrad (R_a -Farbwiedergabeindex 80).

Lampe murale d'intérieurs à lumière indirecte, avec gradateur. Passepartout parete, mince et élégante, disponible dans une finition en laiton poli avec une structure en couleur mate et dans les finitions chrome, noir, blanc et rouge poli, avec une structure en aluminium finition diamant. L'indice de rendu des couleurs de la lumière est disponible dans la version haute-fidélité de perception des couleurs naturelles avec une valeur de 95 ou de haute efficacité lumineuse avec une valeur de 80.

Lámpara de pared para interiores, de luz indirecta, con posibilidad de regular la intensidad. Passepartout parete, fina y elegante, está disponible con acabado latón brillante con estructura en color mate y en acabados cromo, negro, blanco y rojo brillante con estructura en aluminio adiamantado. El índice de rendimiento cromático de la luz está disponible en la versión de alta fidelidad de percepción de los colores naturales con valor 95 o de alta eficiencia luminosa con valor 80.





Passepartout parete polished red enamel



Passepartout parete polished chrome



Passepartout parete polished white enamel





Passepartout parete polished brass

Acqua

Luta Bettonica, 2014

Acqua si arricchisce di nuove finiture come l'oro e l'argento opaco effetto anodizzato, e come foglia oro e argento dal classico effetto materico e screpolato dato dai fogli in oro e argento puro applicati manualmente su ogni singolo pezzo. Acqua ha ricevuto tre riconoscimenti internazionali: il Miaw ai Muuz International Awards 2015 nella categoria Lighting, la Menzione Speciale al Premio Codega 2016, il Best of Category Lighting agli Archiproducts Design Awards 2016.

Acqua bursts back on the scene with new finishes, including matt gold and silver with an anodised look and gold or silver leaf with the classical peeling effect of the material that comes when pure gold or silver leaf is applied to each individual piece by hand. Acqua has won three international awards: the 2015 Miaw at the Muuz International Awards in the Lighting category, a Special Mention at the 2016 Codega Award and the Best of Lighting Category at the 2016 Archiproducts Design Awards.

Acqua wird nun durch neue Ausführungen erweitert, wie Gold und Mattsilber mit Eloxiereffekt sowie Gold- und Silberblatt mit klassischem, rissigen Struktureffekt, der durch die Blätter aus reinem Gold und Silber entsteht, die einzeln von Hand aufgetragen werden. Acqua wurde mit drei internationalen Design-Preisen ausgezeichnet: dem MIAW-Preis der MUUUZ International Awards 2015 in der Kategorie Lighting, einer besonderen Erwähnung beim CODEGA-Preis 2016 sowie dem Preis Best of Category Lighting bei den Archiproducts Design Awards 2016.

Acqua s'enrichit de nouvelles finitions en or et argent effet anodisé opaque, et de feuille en or et argent au classique aspect matérique et craquelé résultant des feuilles en or et argent pur appliqués manuellement sur chaque pièce. Acqua a reçu trois prix internationaux: le Miaw aux Muuz International Awards 2015 dans la catégorie Lighting, la Mention Spéciale au Prix Codega 2016, le Best of Category Lighting aux Archiproducts Design Awards 2016.

Acqua se enriquece con nuevos acabados como el dorado y el plateado mate con efecto anodizado, y como hojas de oro y plata con el clásico efecto matérico y resquebrajado dado por la aplicación manual de láminas de oro y de plata pura en cada una de las piezas. Acqua ha recibido tres reconocimientos internacionales: el Miaw en los Muuz International Awards 2015 en la categoría Lighting, la Mención especial en el Premio Codega 2016 y el Best of Category Lighting en los Archiproducts Design Awards 2016.



Acqua matt gold



Acqua uno rosone + Acqua corpo
illuminante uplight (x8) matt gold



Acqua tre rosone + Acqua corpo
illuminante uplight (x8) matt silver



Acqua rosone incasso (x13) + Acqua corpo
illuminante uplight (x4) + Acqua corpo illuminante
downlight (x10) matt gold



Acqua due rosone + Acqua corpo
illuminante uplight (x3) silver leaf



Acqua due rosone + Acqua corpo
illuminante uplight (x8) gold leaf

Incontro

Luta Bettonica, 2015

Lampada da parete e da plafone per interni a luce riflessa e indiretta. Incontro, caratterizzata da due lingue estroflesse in metallo laccato che si incontrano sottili alle loro estremità, è disponibile nelle finiture oro opaco, argento opaco e bianco. La sorgente LED, mai visibile, permette l'installazione a tutte le altezze e l'orientamento in qualsiasi direzione. Disponibile in versione dimmerabile con indice di resa cromatica 90 ad alta fedeltà di percezione dei colori naturali, oppure in versione on/off con indice di resa cromatica 80 ad alta efficienza luminosa.

A wall and ceiling lamp for interiors emitting reflected and indirect light. Featuring a pair of slim lacquered metal tabs that splay outwards and come to meet at their extremities, Incontro is available with matt gold, matt silver and white finishes. The LED light source is never visible and enables the lamp to be installed at any height on the wall or ceiling and pointing in any direction. Available in a dimmer version with a high-fidelity natural colour perception yield of 90 or in an on/off high light efficiency version with a colour yield of 80.

Wand- und Deckenleuchte für Innenräume mit reflektiertem und Indirektlicht. Die charakteristische Besonderheit von Incontro sind ihre zwei nach außen gebogenen dünnen Bänder aus lackiertem Metall, die sich an den Enden vereinen; erhältlich in den Ausführungen mattgold, mattsilber oder weiß. Da das LED-Leuchtmittel aus keinem Blickwinkel sichtbar ist, lässt sich die Leuchte in jeder beliebigen Höhe und Ausrichtung installieren. Erhältlich als dimmbare Ausführung mit besonders natürlicher Farbwahrnehmung (R_a -Farbwiedergabeindex 90) oder als ON/OFF-Ausführung mit hohem Beleuchtungswirkungsgrad (R_a -Farbwiedergabeindex 80).

Lampe d'intérieur de mur et de plafond à lumière réfléchie et indirecte. Incontro, doté d'une paire de languettes métalliques minces en métal laqué qui s'ouvrent vers l'extérieur est disponible dans les finitions or mat, argent mat ou blanc. La source LED, jamais visible, permet d'installer la lampe à n'importe quelle hauteur sur le mur ou le plafond et de l'orienter dans n'importe quelle direction. Disponible en version réglable avec un indice de rendu des couleurs de 90 à haute-fidélité de perception des couleurs naturelles, ou en version avec un indice de rendu des couleurs de 80 à haute efficacité lumineuse.

Lámpara de pared o de techo para interiores, de luz refleja e indirecta. Incontro, caracterizada por dos lenguas extravertidas de metal lacado que convergen, finas, en sus extremos, está disponible en los acabados dorado mate, plateado mate o blanco. La fuente LED, nunca a la vista, permite que se instale a cualquier altura y que se pueda orientar en cualquier dirección. Disponible en versión regulable con dimmer, con índice de rendimiento cromático 90 de alta fidelidad de percepción de los colores naturales, o bien en versión on/off con índice de rendimiento cromático 80 de alta eficiencia luminosa.

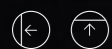





Incontro white



Incontro matt gold





Assolo

Luta Bettonica, 2013

La famiglia Assolo si arricchisce delle nuove finiture nero opaco e oro opaco. Il nero profondo valorizza l'essenzialità del cerchio perfetto con un segno grafico netto e definito. L'oro opaco ne accentua la classicità della forma, scalda e valorizza l'ambiente con raffinatezza. Le due finiture convivono con eleganza anche in combinazione tra loro.

The Assolo family is adding new matt black and matt gold finishes. The deep black emphasises the understatement of the perfect circle with a clear, well-defined graphic sign. The matt gold accentuates its classical form, adding warmth and value to the interior with a touch of class. The two finishes can also cohabit elegantly in combination with each other.

Die Familie Assolo wird durch die neuen Ausführungen Mattschwarz und Mattgold erweitert. Das tiefe Schwarz hebt die essenzielle Schlichtheit der perfekten Ringform hervor. Die Mattgold-Ausführung betont die klassische Form, während sie dem umgebenden Raum Wärme und Eleganz verleiht. Die beiden Ausführungen lassen sich auch stilvoll miteinander kombinieren.

La famille Assolo s'enrichit de nouvelles finitions noir opaque et or opaque. Le noir total valorise l'essentialité de la circonference parfaite avec un signe graphique net et défini. L'or opaque accentue le classicisme de la forme et réchauffe l'ambiance en la valorisant avec son charme. Les deux finitions cohabitent avec élégance même en combinaison entre elles.

La familia Assolo se enriquece de nuevos acabados negro mate y dorado mate. El negro profundo valoriza la esencialidad del círculo perfecto con un signo gráfico neto y definido. El dorado mate acentúa lo clásico de la forma, valoriza y hace más cálido el ambiente con distinción. Los dos acabados conviven con elegancia incluso cuando se combinan entre ellos.



Assolo43 soffitto matt gold
Assolo70 terra matt black

Cuboled

Franco Bettonica, Mario Melocchi 1972-2013

Cuboled e Cuboluce sono disponibili in diverse finiture, ultima novità è la finitura gold. La perfetta geometria del cubo incontra l'eleganza senza tempo dell'oro opaco.

Cuboled and Cuboluce are available with a variety of finishes: the latest new entry is the gold finish. The cube's perfect geometry meets the timeless elegance of matt gold.

Die Würfelleuchten Cuboled und Cuboluce sind in zahlreichen Ausführungen erhältlich. Hinzugekommen ist nun der Gold-Look. Die perfekt geometrische Würfelform vereint sich hier mit der zeitlosen Eleganz des Mattgolds.

Cuboled et Cuboluce sont disponibles en différentes finitions, la finition gold est la dernière nouveauté. La géométrie parfaite du cube rencontre l'élégance intemporelle de l'or opaque.

Cuboled y Cuboluce están disponibles en varios acabados, última novedad es el acabado gold. La perfecta geometría del cubo encuentra la elegancia sin tiempo del dorado mate.





Books on the shelf include: ZERO, PAUL KLEE, RITRATTI DI DONNA, Picasso, ELBETTA EDITRICE, SISIA, Le Corbusier 1897-1965, Peter Sains, La ricerca di una nuova architettura, ALBERTO GIACOMETTI, CORPORATE PROFILES GRAPHICS, INDUSTRIAL CHIC, IL GRUPPO BRUKE, Albero di luce, GRAPHIS DESIGN, ELLIOTT ERWITT PERSONAL BEST, CONTAINER ATLAS, THE DECORATING BOOK GILLIAT & PANTHEON, and THE BARN.

Cuboled matt gold

miniTensoSferico

Luta Bettonica, 2016

miniTensoApparecchio LED su cavi a 230V a doppia emissione per luce diretta e indiretta. Disponibile in versione bianco e argento, è corredato da calotte in metacrilato trasparente con lenti concentranti per luce puntuale oppure da calotte in metacrilato opalescente per luce diffusa. L'elegante forma sferica di soli 14 cm è ideale in piccoli e medi ambienti. Apparecchio munito di TensoClic, connettore brevettato a perforazione d'isolante.

miniTensoApparecchio LED is a 230V cable-mounted fitting with dual emission for direct and indirect light. Available in white and silver versions, this luminaire is fitted with a transparent methacrylate cap with focusing lenses for accent lighting or with an opalescent methacrylate cap for diffused light. Measuring only 14 cm across, the elegant sphere is ideal for small and medium-sized interiors. The luminaire is fitted with TensoClic, the patented insulation-piercing connector.

LED-miniTensoLeuchte an 230V-Spannkabeln, mit zweifacher Lichtausgabe für Direkt- und Indirektlicht. Erhältlich in den Ausführungen weiß und silbern sowie ausgestattet mit Halbkugeln aus transparentem Methacrylat mit Linsen für Punktlicht bzw. mit halbtransparenten Halbkugeln aus Methacrylat für Streulicht. Die elegante Kugelform von nur 14 cm Durchmesser ist ideal für kleine bis mittelgroße Räume. Mit TensoClic, dem patentierten, die Kabelisolierung durchdringenden Steckanschluss.

miniTensoApparecchio LED sur câbles 230V à double émission pour un éclairage direct et indirect. Disponible en version blanc et argent, il est équipé de calottes en méthacrylate transparent avec des lentilles concentriques pour une lumière ponctuelle ou des calottes en méthacrylate opalescent pour une lumière diffuse. L'élégante forme sphérique de seulement 14 cm est idéale pour le décor de petits ou moyens espaces. Appareil équipé de TensoClic, connecteur breveté à perforation d'isolation.

miniTensoApparecchio LED sobre cables de 230V de doble emisión para luz directa e indirecta. Disponible en versión color blanco y plateado, está provisto de casquetes de metacrilato transparente con lentes que concentran los rayos de luz para una luz puntual, o de casquetes de metacrilato opalescente para luz difusa. La elegante forma esférica de solo 14 cm es ideal en ambientes pequeños y medianos. Aparato provisto de TensoClic, conector patentado que perfora el aislante.



miniTensoSferico trasparente silver



miniTensoSferico opalescente white



miniTensoSferico trasparente silver



TensoStilo

Luta Bettonica, 2016

TensoApparecchio LED a tensione di rete senza alimentatore, su cavi a 230V, composto da un corpo illuminante a doppia emissione per un'illuminazione diretta e indiretta diffusa. Forma essenziale, lineare, adatta ad ambienti contract. TensoStilo è disponibile in finitura bianco e argento con diffusori in metacrilato opalescente. Apparecchio munito di TensoClic, connettore brevettato a perforazione d'isolante.

TensoApparecchio LED is a cable-mounted fitting that takes 230V mains voltage, needs no supply unit and comprises a dual emission lighting body for combined direct and indirect diffused lighting. Its uncluttered linear form is well suited to contract interiors. TensoStilo is available in a choice of white or silver finishes, with opalescent methacrylate diffusers. The luminaire is fitted with TensoClic, the patented insulation-piercing connector.

LED-TensoLeuchte mit Netzspannung ohne Transformator, an 230V-Spannung, bestehend aus einem Leuchtenkörper mit zweifacher Lichtausgabe für Direkt- und Indirekt-/Streulicht. Die schlichte, lineare Form eignet sich gut für den Objektbereich. TensoStilo ist in den Ausführungen Weiß und Silber mit Lichtverteiler aus halbtransparentem Methacrylat erhältlich. Mit TensoClic, dem patentierten, die Kabelisolierung durchdringenden Steckanschluss.

TensoApparecchio LED, à tension de secteur sans ballast, sur câbles 230V, composé d'un corps éclairant à double émission pour un éclairage direct et indirect diffus. Forme essentielle, linéaire, approprié pour une ambiance contract. TensoStilo est disponible en finition blanche et argentée avec diffuseurs en méthacrylate opalescent. Appareil équipé de TensoClic, connecteur breveté à perforation d'isolation.

TensoApparecchio LED con tensión de red sin alimentador, sobre cables de 230V, compuesto por un cuerpo iluminante de doble emisión para una iluminación directa e indirecta difusa. Forma esencial, lineal, adecuada para ambientes contract. TensoStilo está disponible con acabado blanco y plateado con difusores en metacrilato opalescente. Aparato provisto de TensoClic, conector patentado que perfora el aislante.







TensoStilo silver

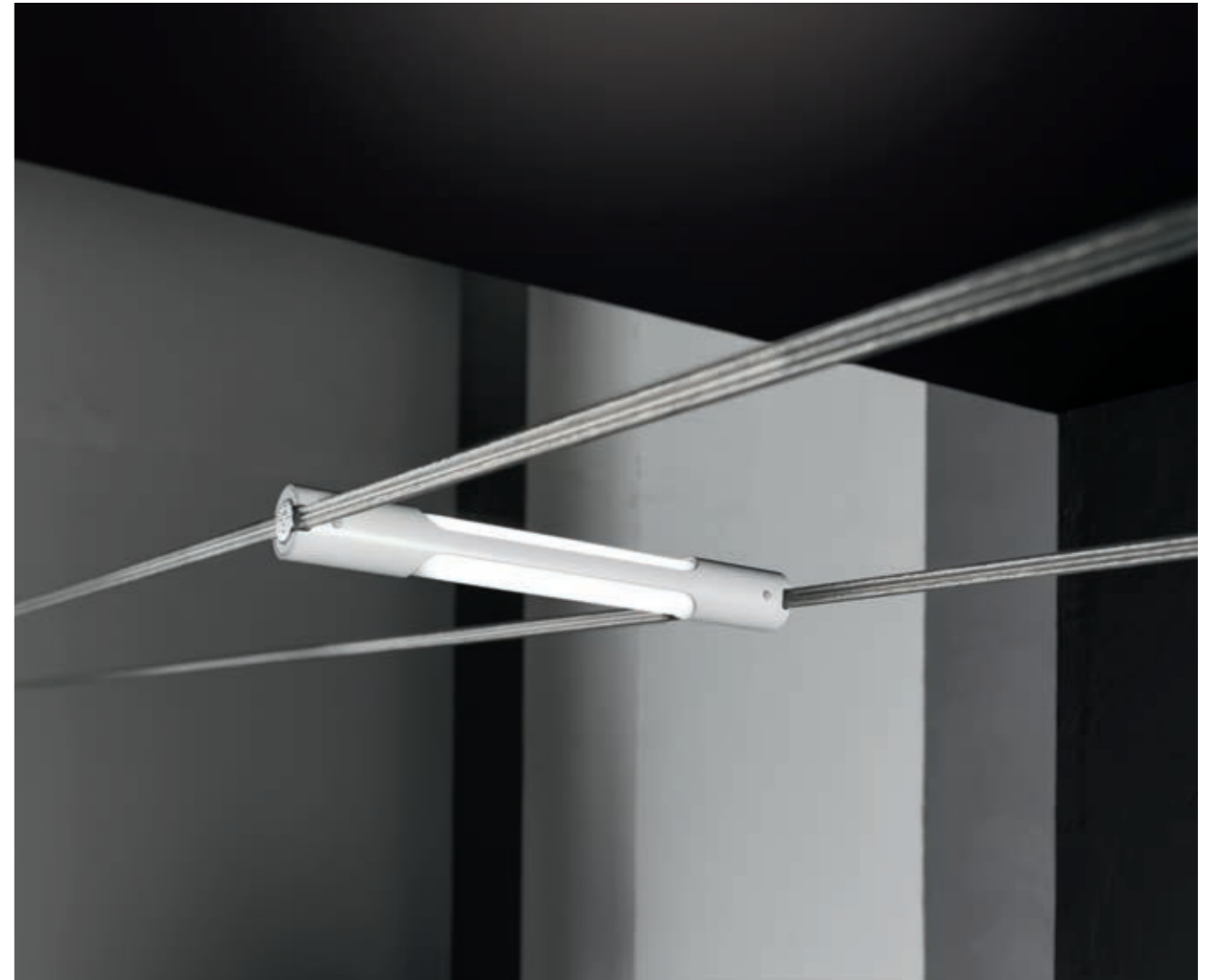

TensoStilo white

Schede tecniche

Technical sheets



Passepartout55 sopratavolo cromo lucido

1180 cromo lucido e inox specchio / polished chrome and mirror-finish stainless steel / glanzverchromt und Edelstahl spiegelpoliert / chrome brillant et acier inoxydable miroir / cromo brillante y acero inoxidable pulido a espejo

Passepartout55 sopratavolo ottone lucido

1181 ottone lucido e inox specchio / polished brass and mirror-finish stainless steel / glanzpoliertes Messing und Edelstahl spiegelpoliert / laiton brillant et acier inoxydable miroir / latón brillante y acero inoxidable pulido a espejo

Passepartout55 sopratavolo cromo opaco

1182 smalto cromo opaco e inox specchio / matt chrome enamel and mirror-finish stainless steel / matte Chrom-Emaillelackierung und Edelstahl spiegelpoliert / émail chrome mat et acier inoxydable miroir / esmaltado cromo mate y acero inoxidable pulido a espejo

Passepartout55 sopratavolo ottone opaco

1183 smalto ottone opaco e inox specchio / matt brass enamel and mirror-finish stainless steel / matte Messing-Emaillelackierung und Edelstahl spiegelpoliert / émail laiton mat et acier inoxydable miroir / esmaltado latón mate y acero inoxidable pulido a espejo

Luce diretta e indiretta / Direct and indirect light / direktes und indirektes Licht / Lumière directe et indirecte / Luz directa y indirecta

lower emission
led 13W
1.300 lm / 2.800K / CRI = 92 /
upper emission
led 16W
1.500 lm / 2.800K / CRI = 90

double switch
dimnable / phase cut

energy label type 1 (p.87)
CE IP20

kg 5,0

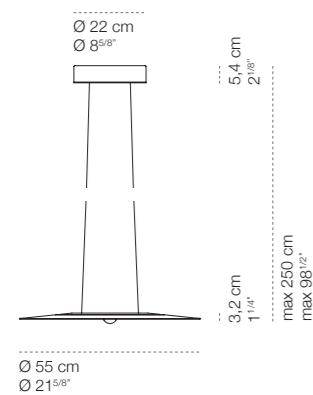

Passepartout25 sopratavolo bianco lucido

1121 anello smalto bianco lucido, struttura alluminio diamantato / ring in polished white enamel, structure in diamond-finished aluminium / Ring mit weißer Hochglanz-Emaillelackierung, Tragelement aus diamantgeschliffenem Aluminium / anneau en émail blanc brillant, structure en aluminium diamanté / anillo en esmalte blanco brillante, estructura de aluminio adiamantado

Passepartout25 sopratavolo nero lucido

1122 anello smalto nero lucido, struttura alluminio diamantato / ring in polished black enamel, structure in diamond-finished aluminium / Ring mit schwarzer Hochglanz-Emaillelackierung, Tragelement aus diamantgeschliffenem Aluminium / anneau en émail noir brillant, structure en aluminium diamanté / anillo en esmalte noir brillante, estructura de aluminio adiamantado

Passepartout25 sopratavolo cromo lucido

1120 anello cromo lucido, struttura alluminio diamantato / ring in polished chrome, structure in diamond-finished aluminium / Ring glanzverchromt, Tragelement aus diamantgeschliffenem Aluminium / anneau en chrome brillant, structure en aluminium diamanté anillo de cromo brillante, estructura de aluminio adiamantado

Passepartout25 sopratavolo ottone lucido

1123 anello ottone lucido, struttura smalto ottone opaco / ring in polished brass, structure in matt brass enamel / Ring aus glanzpoliertem Messing, Tragelement mit matter Messing-Emaillelackierung / anneau en laiton brillant, structure en émail laiton opaque / anillo de latón brillante, estructura en esmalte latón mate

Luce diretta e indiretta / Direct and indirect light / direktes und indirektes Licht / Lumière directe et indirecte / Luz directa y indirecta

lower emission
led 9W
1.000 lm / 2.800K / CRI = 92
upper emission
led 2x5W
2x600 lm / 2.800K / CRI = 90

dimnable / phase cut

energy label type 1 (p.87)

CE IP20

kg 2,0

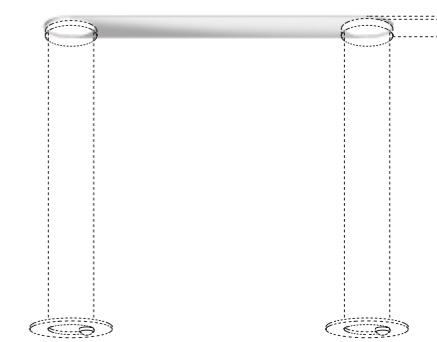
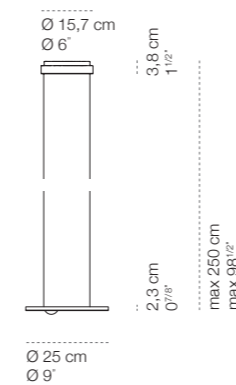

Passepartout25 rosone 90

1130 smalto cromo opaco per lampade: / matt chrome enamel for luminaires: / matte Chrom-Emaillelackierung für Leuchten: / émail chrome opaque pour lampes: / esmalte cromo mate para lámparas:
1121 bianco / white / weiß / blanc / blanco
1122 nero / black / schwarz / noir / negro
1120 cromo / chrome / Chrom / chromé / cromo

1131 smalto ottone opaco per lampada: / matt brass enamel for luminaire: / matte Messing-Emaillelackierung für Leuchte: / émail laiton opaque pour lampe: / esmalte latón mate para lámpara:
1123 ottone / brass / Messing / laiton / latón

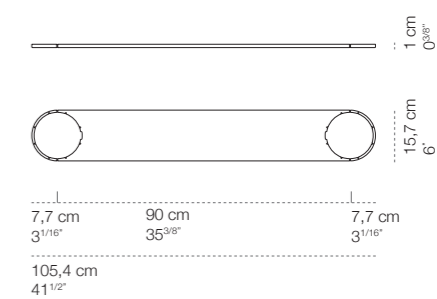



Passepartout terra bianco lucido

1171 anelli e stelo smalto bianco lucido, struttura alluminio diamantato e satinato / rings and stem in polished white enamel, structure in satin and diamond-finished aluminium / Ringe und Schaft mit weißer Hochglanz-Emaillelackierung, Tragelement aus Aluminium, diamantgeschliffen und satiniert / anneaux et tige en émail blanc brillant, structure en aluminium diamanté et satiné / anillos y pie en esmalte blanco brillante, estructura de aluminio adiamantado y satinado

Passepartout terra nero lucido

1172 anelli e stelo smalto nero lucido, struttura alluminio diamantato e satinato / rings and stem in polished black enamel, structure in satin and diamond-finished aluminium / Ringe und Schaft mit schwarzer Hochglanz-Emaillelackierung, Tragelement aus Aluminium, diamantgeschliffen und satiniert / anneaux et tige en émail noir brillant, structure en aluminium diamanté et satiné / anillos y pie en esmalte negro brillante, estructura de aluminio adiamantado y satinado

Passepartout terra cromo lucido

1170 anelli cromo lucido, stelo e struttura acciaio satinato e alluminio diamantato / rings in polished chrome, stem and structure in satin-finish steel and diamond-finished aluminium / Ringe glanzverchromt, Schaft und Tragelement aus satiniertem Stahl und diamantgeschliffenem Aluminium / anneaux en chrome brillant, tige et structure en acier satiné et aluminium diamanté / anillos de cromo brillante, pie y estructura de acero satinado y aluminio adiamantado

Passepartout terra ottone lucido

1173 anelli ottone lucido, stelo e struttura ottone smalto opaco / rings in polished brass, stem and structure in matt brass enamel / Ringe aus glanzpoliertem Messing, Schaft und Tragelement mit matter Messing-Emaillelackierung / anneaux en laiton brillant, tige et structure en émail laiton opaque / anillos de latón brillante, pie y estructura en esmalte latón mate

Luce indiretta / Indirect light / Indirektes Licht /
Lumière indirecte / Luz indirecta

led 35W
3.600 lm / 2.800K / CRI = 92
integrated touchless dimmer

energy label type 1 (p.87)
CE IP20

kg 7,0

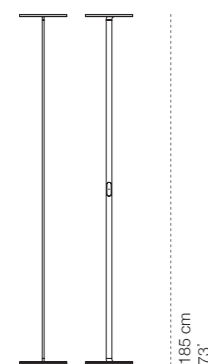

Ø 25 cm
Ø 9^{7/8}"

185 cm
73"

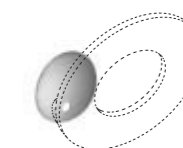

Passepartout bianco lucido

smalto bianco e struttura alluminio / white enamelled and structure of aluminium / weiß lackiert und Struktur Aluminium / émail blanc et structure en aluminium / pintado blanco y estructura aluminio

1151 CRI ≥ 80
led 18W
2.200 lm / 2.800K / dimmable / phase-cut

1151H CRI = 95
led 18W
1.700 lm / 2.800K / dimmable / phase-cut

Passepartout rosso lucido

smalto rosso e struttura alluminio / red enamelled and structure of aluminium / rot lackiert und Struktur Aluminium / émail rouge et structure en aluminium / pintado rojo y estructura aluminio

1152 CRI ≥ 80
led 18W
2.200 lm / 2.800K / dimmable / phase-cut

1152H CRI = 95
led 18W
1.700 lm / 2.800K / dimmable / phase-cut

Passepartout nero lucido

smalto nero e struttura alluminio / black enamelled and structure of aluminium / schwarz lackiert und Struktur Aluminium / émail noir et structure en aluminium / pintado negro y estructura aluminio

1153 CRI ≥ 80
led 18W
2.200 lm / 2.800K / dimmable / phase-cut

1153H CRI = 95
led 18W
1.700 lm / 2.800K / dimmable / phase-cut

Passepartout cromo lucido

cromo lucido e struttura alluminio / shiny chrome and structure of aluminium / Glanzverchromt und Struktur Aluminium / chromé brillant et structure en aluminium / cromo brillante y estructura aluminio

1150 CRI ≥ 80
led 18W
2.200 lm / 2.800K / dimmable / phase-cut

1150H CRI = 95
led 18W
1.700 lm / 2.800K / dimmable / phase-cut

Passepartout ottone lucido

ottone lucido e struttura finitura ottone / shiny brass and structure brass finish / Glanz-Messing und Struktur messingfarbe / laiton brillant et structure en finition laiton / latón brillante y estructura acabado latón

1161 CRI ≥ 80
led 18W
2.200 lm / 2.800K / dimmable / phase-cut

1161H CRI = 95
led 18W
1.700 lm / 2.800K / dimmable / phase-cut

Luce indiretta / Indirect light / Indirektes Licht /
Lumière indirecte / Luz indirecta

energy label type 1 (p.87)

CE IP20

kg 0,9

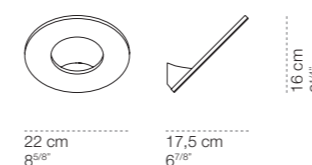

22 cm
8^{5/8}"

17,5 cm
6^{7/8}"

16 cm
6^{1/4}"

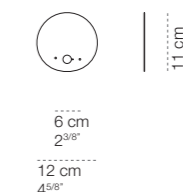

6 cm
2^{3/8}"

12 cm
4^{5/8}"

Piastra per scatole di derivazione: / junction box cover plate: / Abdeckplatte zum Abzweigkasten: /
plaque de recouvrement pour boîte de dérivation: /
placa de cobertura para caja de conexión:

1155 argento per lampade: / silver for luminaires: /
Silber für Leuchten: / argent pour lampes: /
plateado para lámparas:

1151/1151H bianco / white / weiß / blanc /
blanco

1152/1152H rosso / red / rote / rouge /
rojo

1153/1153H nero / black / schwarz / noir /
negro

1150/1150H cromo / chrome / Chrom /
chromé / cromo

1163 ottone per lampada: / brass for luminaire: /
Messing für Leuchte: / laiton pour lampe: /
latón para lámpara:

1161/1161H ottone / brass / Messing /
laiton / latón

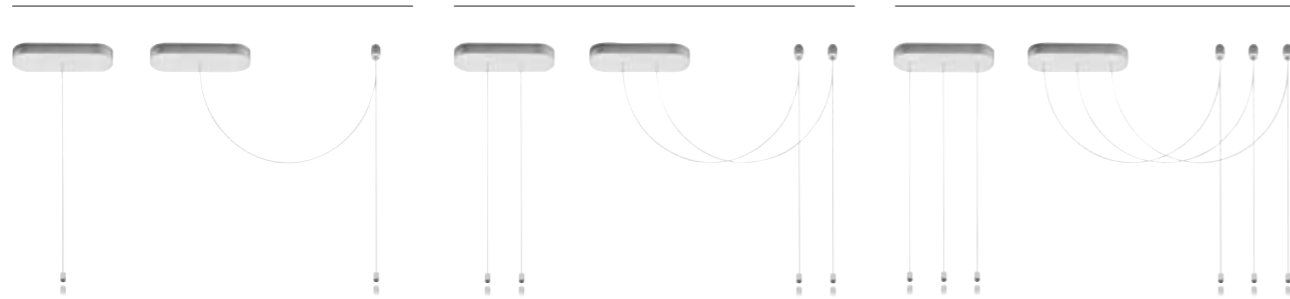

Acqua uno rosone

470 bianco / white / weiß / blanc / blanco
 G470 oro opaco / matt gold / Gold matt / or mat / oro mate
 S470 argento opaco / matt silver / Silber matt / argent mat / plata mate

■ **on demand**
 foglia oro o foglia argento / gold leaf or silver leaf / Blattgold oder Blattsilber / feuille d'or ou feuille d'argent / choja de oro o hoja de plata

Acqua uno decentrata rosone

471 bianco / white / weiß / blanc / blanco
 G471 oro opaco / matt gold / Gold matt / or mat / oro mate
 S471 argento opaco / matt silver / Silber matt / argent mat / plata mate

■ **on demand**
 foglia oro o foglia argento / gold leaf or silver leaf / Blattgold oder Blattsilber / feuille d'or ou feuille d'argent / choja de oro o hoja de plata

CE IP20

kg 1,2

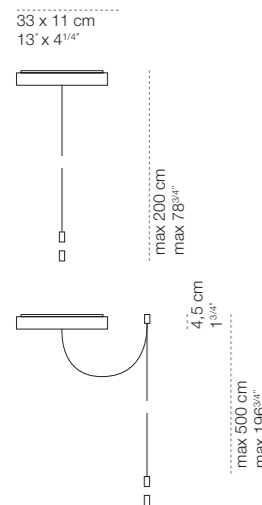

Acqua due rosone

469 bianco / white / weiß / blanc / blanco
 G469 oro opaco / matt gold / Gold matt / or mat / oro mate
 S469 argento opaco / matt silver / Silber matt / argent mat / plata mate

■ **on demand**
 foglia oro o foglia argento / gold leaf or silver leaf / Blattgold oder Blattsilber / feuille d'or ou feuille d'argent / choja de oro o hoja de plata

Acqua due decentrata rosone

472 bianco / white / weiß / blanc / blanco
 G472 oro opaco / matt gold / Gold matt / or mat / oro mate
 S472 argento opaco / matt silver / Silber matt / argent mat / plata mate

■ **on demand**
 foglia oro o foglia argento / gold leaf or silver leaf / Blattgold oder Blattsilber / feuille d'or ou feuille d'argent / choja de oro o hoja de plata

CE IP20

kg 1,25

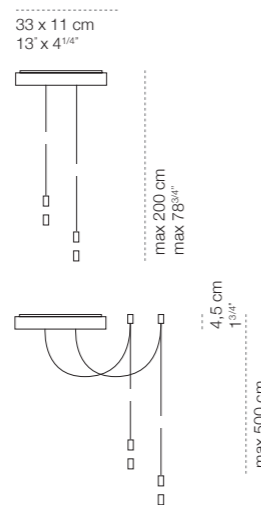

Acqua tre rosone

468 bianco / white / weiß / blanc / blanco
 G468 oro opaco / matt gold / Gold matt / or mat / oro mate
 S468 argento opaco / matt silver / Silber matt / argent mat / plata mate

■ **on demand**
 foglia oro o foglia argento / gold leaf or silver leaf / Blattgold oder Blattsilber / feuille d'or ou feuille d'argent / choja de oro o hoja de plata

Acqua tre decentrata rosone

473 bianco / white / weiß / blanc / blanco
 G473 oro opaco / matt gold / Gold matt / or mat / oro mate
 S473 argento opaco / matt silver / Silber matt / argent mat / plata mate

■ **on demand**
 foglia oro o foglia argento / gold leaf or silver leaf / Blattgold oder Blattsilber / feuille d'or ou feuille d'argent / choja de oro o hoja de plata

CE IP20

kg 1,3

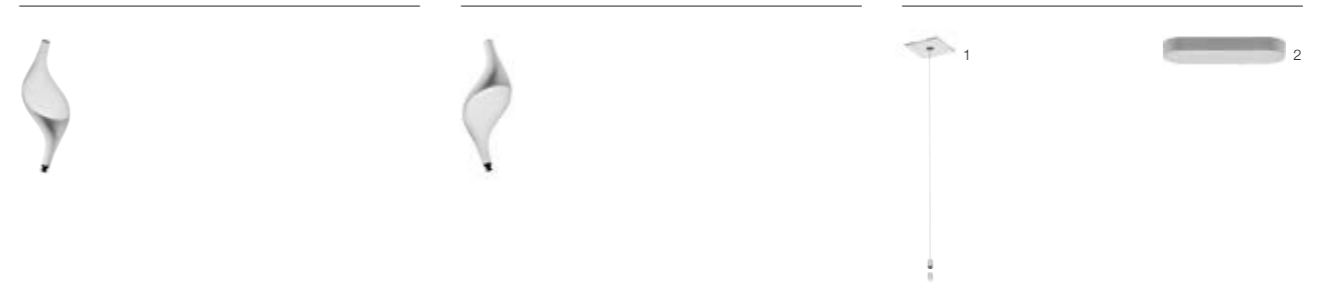
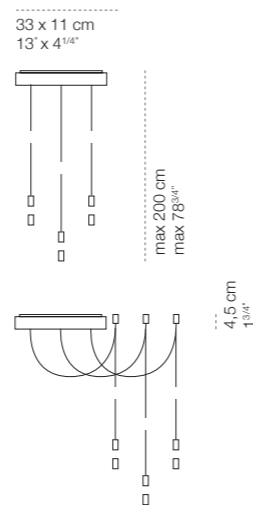

Acqua corpo illuminante uplight CRI ≥ 80

460 bianco / white / weiß / blanc / blanco
 G460 oro opaco / matt gold / Gold matt / or mat / oro mate
 S460 argento opaco / matt silver / Silber matt / argent mat / plata mate

■ **on demand**
 foglia oro o foglia argento / gold leaf or silver leaf / Blattgold oder Blattsilber / feuille d'or ou feuille d'argent / choja de oro o hoja de plata

led 5,6W
 650 lm / 2.800K / dimmable / push button

Acqua corpo illuminante uplight CRI = 95

460H bianco / white / weiß / blanc / blanco
 G460H oro opaco / matt gold / Gold matt / or mat / oro mate
 S460H argento opaco / matt silver / Silber matt / argent mat / plata mate

■ **on demand**
 foglia oro o foglia argento / gold leaf or silver leaf / Blattgold oder Blattsilber / feuille d'or ou feuille d'argent / choja de oro o hoja de plata

led 5,6W
 520 lm / 2.800K / dimmable / push button

Luce indiretta / Indirect light / Indirektes Licht / Lumière indirecte / Luz indirecta

energy label type 1 (p.87)

CE IP20

kg 0,4

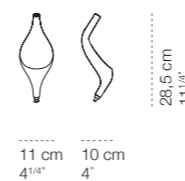

Acqua corpo illuminante downlight CRI ≥ 80

459 bianco / white / weiß / blanc / blanco
 G459 oro opaco / matt gold / Gold matt / or mat / oro mate
 S459 argento opaco / matt silver / Silber matt / argent mat / plata mate

■ **on demand**
 foglia oro o foglia argento / gold leaf or silver leaf / Blattgold oder Blattsilber / feuille d'or ou feuille d'argent / choja de oro o hoja de plata

led 5,6W
 650 lm / 2.800K / dimmable / push button

Acqua corpo illuminante uplight CRI = 95

459H bianco / white / weiß / blanc / blanco
 G459H oro opaco / matt gold / Gold matt / or mat / oro mate
 S459H argento opaco / matt silver / Silber matt / argent mat / plata mate

■ **on demand**
 foglia oro o foglia argento / gold leaf or silver leaf / Blattgold oder Blattsilber / feuille d'or ou feuille d'argent / choja de oro o hoja de plata

led 5,6W
 520 lm / 2.800K / dimmable / push button

Luce diretta / Direct light / Direktes Licht / Lumière directe / Luz directa

energy label type 1 (p.87)

CE IP20

kg 0,4

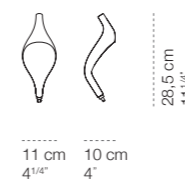

Acqua rosone incasso (1)

452 bianco / white / weiß / blanc / blanco
 G452 oro opaco / matt gold / Gold matt / or mat / oro mate
 S452 argento opaco / matt silver / Silber matt / argent mat / plata mate

■ **on demand**
 foglia oro o foglia argento / gold leaf or silver leaf / Blattgold oder Blattsilber / feuille d'or ou feuille d'argent / choja de oro o hoja de plata

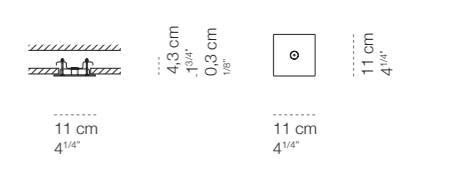

Acqua rosone remoto (2)

461 bianco / white / weiß / blanc / blanco
 G461 oro opaco / matt gold / Gold matt / or mat / oro mate
 S461 argento opaco / matt silver / Silber matt / argent mat / plata mate

■ **on demand**
 foglia oro o foglia argento / gold leaf or silver leaf / Blattgold oder Blattsilber / feuille d'or ou feuille d'argent / choja de oro o hoja de plata

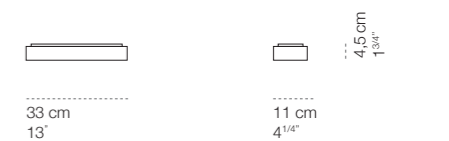

Per gli accessori "cavo rosone remoto" e "guida cavo" visita cinenilis.com / visit cinenilis.com for "cavo rosone remoto" and "guida cavo" accessories / Für die Zubehöre "cavo rosone remoto" und "guida cavo" besuch cinenilis.com / Pour les accessoires "cavo rosone remoto" et "guida cavo" visite cinenilis.com / Para los accesorios "cavo rosone remoto" y "guida cavo" visita cinenilis.com

Incontro / Luta Bettonica, 2015



Incontro parete|soffitto

410 bianco / white / weiß / blanc / blanco

411 oro opaco / matt gold / Gold matt / or mat / oro mate

412 argento opaco / matt silver / Silber matt / argent mat / plata mate

led 15W
1.700 lm / 2.800K / CRI = 90 / dimmable / phase-cut

Luce indiretta / Indirect light / Indirektes Licht /
Lumière indirecte / Luz indirecta

energy label type 1 (p.87)
CE IP20

kg 1,15

Incontro ON/OFF parete|soffitto

413 bianco / white / weiß / blanc / blanco

414 oro opaco / matt gold / Gold matt / or mat / oro mate

415 argento opaco / matt silver / Silber matt / argent mat / plata mate

led 13W
1.800 lm / 2.800K / CRI ≥ 80 / not dimmable

Luce indiretta / Indirect light / Indirektes Licht /
Lumière indirecte / Luz indirecta

energy label type 1 (p.87)
CE IP20

kg 1,15

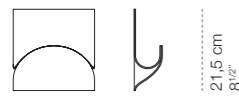

21,5 cm
8 1/2"

7,5 cm
3"

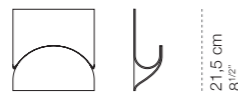

21,5 cm
8 1/2"

7,5 cm
3"

Assolo / Luta Bettonica, 2013



Assolo70 terra

G1572 oro opaco / matt gold / Gold matt / or mat / oro mate

led 27W
2.900 lm / 2.800K / CRI = 92 / in-line dimmer

Luce indiretta / Indirect light / Indirektes Licht /
Lumière indirecte / Luz indirecta

energy label type 1 (p.87)
CE IP20

kg 6,3

Assolo43 appoggio

G1567 oro opaco / matt gold / Gold matt / or mat / oro mate

led 27W
2.900 lm / 2.800K / CRI = 92 / in-line dimmer

Luce indiretta / Indirect light / Indirektes Licht /
Lumière indirecte / Luz indirecta

energy label type 1 (p.87)
CE IP20

kg 4,4

Assolo appoggio

1559 oro opaco / matt gold / Gold matt / or mat / oro mate

led 10W
1.000 lm / 2.800K / CRI ≥ 80 / touch dimmer

Luce indiretta / Indirect light / Indirektes Licht /
Lumière indirecte / Luz indirecta

energy label type 1 (p.87)
CE IP20

kg 0,9

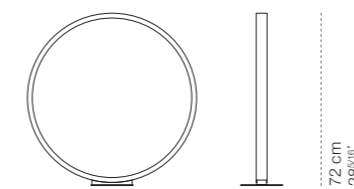

Ø 70 cm
Ø 27 9/16"

17,5 cm
6 7/8"

72 cm
28 3/8"

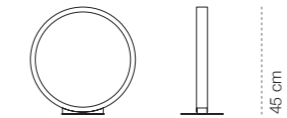

Ø 43 cm
Ø 17"

17,5 cm
6 7/8"

45 cm
17 3/4"



Ø 20 cm
Ø 7 7/8"

9,5 cm
3 3/4"

20,7 cm
8 1/4"

Assolo / Luta Bettonica, 2013

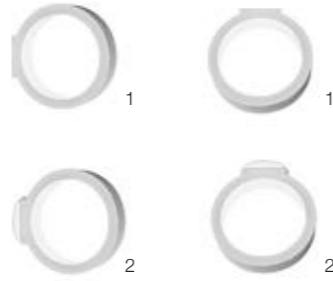
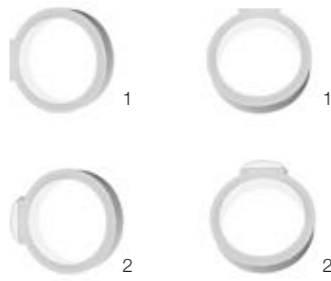

Assolo parete|soffitto

1554 oro opaco / matt gold / Gold matt / or mat / oro mate (1)

1555 oro opaco con piastra tonda / matt gold with round wall plate / Gold matt mit runder Wandplatte / or mat avec ronde plaque mural / oro mate con placa redonda (2)

led 16W
1.300 lm / 2.800K / CRI ≥ 80 / dimmable / phase cut

Luce indiretta / Indirect light / Indirektes Licht / Lumière indirecte / Luz indirecta

energy label type 1 (p.87)
CE IP20

kg 0,8

Junction box plate (optional) *

1558 oro opaco / matt gold / Gold matt / or mat / oro mate

Assolo ON/OFF parete|soffitto

1556 oro opaco / matt gold / Gold matt / or mat / oro mate (1)

1557 oro opaco con piastra tonda / matt gold with round wall plate / Gold matt mit runder Wandplatte / or mat avec ronde plaque mural / oro mate con placa redonda (2)

led 16W
1.300 lm / 2.800K / CRI ≥ 80 / not dimmable

Luce indiretta / Indirect light / Indirektes Licht / Lumière indirecte / Luz indirecta

energy label type 1 (p.87)
CE IP20

kg 0,8

Junction box plate (optional) *

1558 oro opaco / matt gold / Gold matt / or mat / oro mate

Assolo43 sospesa

G1566 oro opaco / matt gold / Gold matt / or mat / oro mate

1563H nero / black / schwarz / noir / negro

led 27W
2.900 lm / 2.800K / CRI = 92 / dimmable / phase cut

Luce indiretta / Indirect light / Indirektes Licht / Lumière indirecte / Luz indirecta

energy label type 1 (p.87)
CE IP20

kg 3,5

Piastra tonda (optional) **

G1569 oro opaco / matt gold / Gold matt / or mat / oro mate

B1569 nero / black / schwarz / noir / negro

Assolo70 sospesa

G1571 oro opaco / matt gold / Gold matt / or mat / oro mate

1574H nero / black / schwarz / noir / negro

led 27W
2.900 lm / 2.800K / CRI = 92 / dimmable / phase cut

Luce indiretta / Indirect light / Indirektes Licht / Lumière indirecte / Luz indirecta

energy label type 1 (p.87)
CE IP20

kg 5,4

Piastra tonda (optional) **

G1569 oro opaco / matt gold / Gold matt / or mat / oro mate

B1569 nero / black / schwarz / noir / negro

Assolo43 soffitto

G1565 oro opaco / matt gold / Gold matt / or mat / oro mate

1562H nero / black / schwarz / noir / negro

led 27W
2.900 lm / 2.800K / CRI = 92 / dimmable / phase cut

Luce indiretta / Indirect light / Indirektes Licht / Lumière indirecte / Luz indirecta

energy label type 1 (p.87)
CE IP20

kg 3,0

Piastra tonda (optional) **

G1569 oro opaco / matt gold / Gold matt / or mat / oro mate

B1569 nero / black / schwarz / noir / negro

Assolo70 soffitto

G1570 oro opaco / matt gold / Gold matt / or mat / oro mate

1564H nero / black / schwarz / noir / negro

led 27W
2.900 lm / 2.800K / CRI = 92 / dimmable / phase cut

Luce indiretta / Indirect light / Indirektes Licht / Lumière indirecte / Luz indirecta

energy label type 1 (p.87)
CE IP20

kg 4,9

Piastra tonda (optional) **

G1569 oro opaco / matt gold / Gold matt / or mat / oro mate

B1569 nero / black / schwarz / noir / negro

Per le altre finiture visita cinienils.com / For other finishes visit cinienils.com / Für die andere Ausführungen besuch cinienils.com / Pour les autres finitions visite cinienils.com / Para los otros acabados visita cinienils.com

Per le altre finiture visita cinienils.com / For other finishes visit cinienils.com / Für die andere Ausführungen besuch cinienils.com / Pour les autres finitions visite cinienils.com / Para los otros acabados visita cinienils.com

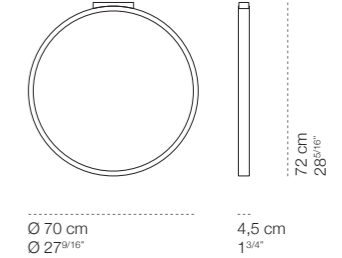
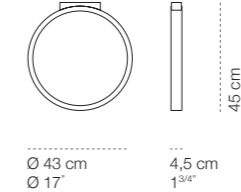
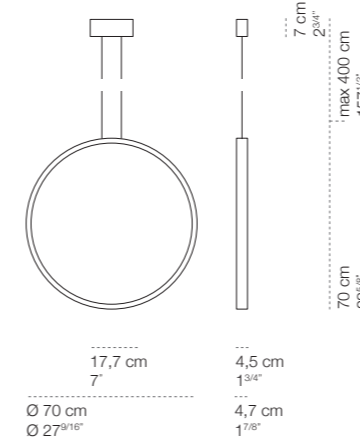
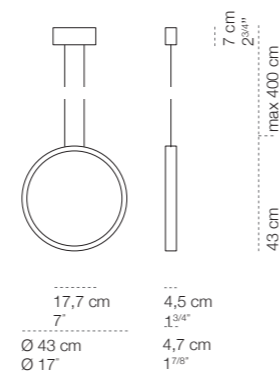
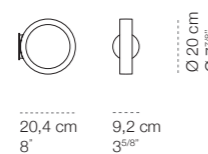
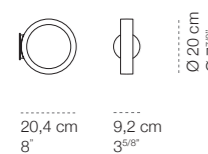
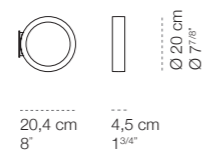
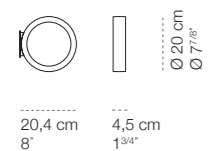

* 8,5 cm x 8,5 cm / 3 3/8" X 3 3/8"
piastra per scatole di derivazione (anche Olanda) con interasse fori 8,1 cm / lid for junction box (also for Netherlands) with holes set at 8,1 cm intervals / Abdeckplatte für Abzweigkasten (selbst Nederland) mit Lochabstand 8,1 cm / plaque pour boîtes de dérivation (même Olanda) avec entraxe 8,1 cm / plancha para cajas de derivación (incluido Holanda) con intreeje orificios de 8,1 cm

** Ø 18 cm / 7 1/8"
piastra per scatole di derivazione (anche Olanda) con interasse fori 8,1 cm / lid for junction box (also for Netherlands) with holes set at 8,1 cm intervals / Abdeckplatte für Abzweigkasten (selbst Nederland) mit Lochabstand 8,1 cm / plaque pour boîtes de dérivation (même Olanda) avec entraxe 8,1 cm / plancha para cajas de derivación (incluido Holanda) con intreeje orificios de 8,1 cm

Cuboled, Cuboluce

/ Franco Bettonica, Mario Melocchi, 1972-2013



Cuboled oro opaco*

249L oro opaco / matt gold / Gold matt / or mat / oro mate with European plug
U249L oro opaco / matt gold / Gold matt / or mat / oro mate with UK adapter

Luce indiretta / Indirect light / Indirektes Licht / Lumière indirecte / Luz indirecta

led 2W
 2.700K / CRI = 90

energy label type 1 (p.87)
 CE IP20

kg 0,5

* also available with USA plug adapter

Cuboluce oro opaco*

249 oro opaco / matt gold / Gold matt / or mat / oro mate with European plug
U249 oro opaco / matt gold / Gold matt / or mat / oro mate with UK adapter

Luce indiretta / Indirect light / Indirektes Licht / Lumière indirecte / Luz indirecta

E14 led 3W
 2.700K / CRI ≥ 80

bulb included
 energy label type 3 (p.87)

CE IP20

kg 0,5

* also available with USA plug adapter

Per le altre finiture visita cinienils.com / For other finishes visit cinienils.com / Für die andere Ausführungen besuch cinienils.com / Pour les autres finitions visite cinienils.com / Para los otros acabados visita cinienils.com

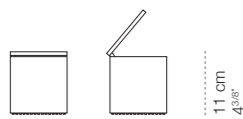

10x10 cm
 4'x4'

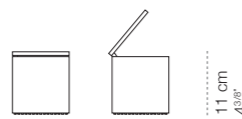

10x10 cm
 4'x4'

miniTenso

/ Luta Bettonica, 2016



miniTensoSferico trasparente

340 bianco / white / weiß / blanc / blanco
342 argento / silver / Silber / argent / plateado

Luce diretta e indiretta concentrata / Direct and indirect concentrated light / Direktes und indirektes konzentriertes Licht / Lumière directe et indirecte concentrée / Luz directa y indirecta concentrada

led 2x8W
 2x1.100 lm / 2.800K / CRI ≥ 80 / dimmable / phase cut

energy label type 1 (p.87)
 CE IP40

kg 0,9

miniTensoSferico ON/OFF trasparente

344 bianco / white / weiß / blanc / blanco
346 argento / silver / Silber / argent / plateado

Luce diretta e indiretta concentrata / Direct and indirect concentrated light / Direktes und indirektes konzentriertes Licht / Lumière directe et indirecte concentrée / Luz directa y indirecta concentrada

led 2x8W
 2x1.100 lm / 2.800K / CRI ≥ 80 / not dimmable

energy label type 1 (p.87)
 CE IP40

kg 0,9



Ø 14 cm
 Ø 5 1/2"



16 cm
 6 1/4"

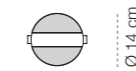

Ø 14 cm
 Ø 5 1/2"



16 cm
 6 1/4"

miniTensoSferico opalescente

341 bianco / white / weiß / blanc / blanco
343 argento / silver / Silber / argent / plateado

Luce diretta e indiretta diffusa / Direct and indirect diffused light / Direktes und indirektes diffuses Licht / Lumière directe et indirecte diffuse / Luz directa y indirecta difusa

led 2x8W
 2x1.100 lm / 2.800K / CRI ≥ 80 / dimmable / phase cut

energy label type 1 (p.87)
 CE IP40

kg 0,9

miniTensoSferico ON/OFF opalescente

345 bianco / white / weiß / blanc / blanco
347 argento / silver / Silber / argent / plateado

Luce diretta e indiretta diffusa / Direct and indirect diffused light / Direktes und indirektes diffuses Licht / Lumière directe et indirecte diffuse / Luz directa y indirecta difusa

led 2x8W
 2x1.100 lm / 2.800K / CRI ≥ 80 / not dimmable

energy label type 1 (p.87)
 CE IP40

kg 0,9

Tenso

/ Luta Bettonica, 2016



TensoStilo

855 bianco / white / weiß / blanc / blanco

856 argento / silver / Silber / argent / plateado

Luce diffusa / Diffused light / Diffuses Licht /
Lumière diffuse / Luz difusa

led 2x11W / 230VAC

2x1.100 lm / 3.000K / CRI ≥ 80 / not dimmable

energy label type 1 (p.87)

CE IP40

kg 0,3



29 cm
11 3/8"

Ø 3,5 cm
Ø 1 3/8"

Classe energetica Energy label

Type 1

Questo dispositivo è compatibile con lampadine di classi energetiche:

This luminaire is compatible with bulbs of the energy classes:

Le lampade di questo dispositivo non sono sostituibili.
The lamps cannot be changed in the luminaire.

A++
A+
A
B
C
D
E
F

LED

874/2012

Type 3

Questo dispositivo è compatibile con lampadine di classi energetiche:

This luminaire is compatible with bulbs of the energy classes:

A++
A+
A
B
C
D
E

874/2012

Cini&Nils srl si riserva la facoltà di apportare modifiche ai prodotti presenti su questo catalogo in qualsiasi momento e senza preavviso.

Cini&Nils srl reserves the right to make changes on the products on this catalogue at any time and without prior notice.

I testi e le immagini sono protetti da diritti d'autore.

Riproduzione non autorizzata.

All texts and images are protected by copyright.

Reproduction prohibited.

A special thanks to

lapalma
MDF Italia
PoliformVarenna

Photo product

varianti.it

Art Direction

Valentina Colombo Condivisa&dot

Print

Unigrafica S.r.l. Milano, Italia
02 2018 Milano, Italia

Copyright © 2018

Cini&Nils, Milano, Italia.



CINI&NILS

via Polidoro da Caravaggio 37
20156 Milano Italia

T +39 02 334307.1
F +39 02 38011010
info@cinienils.com

cinienils.com

