







die HightechManufaktur



MADE IN BRANDENBURG

... ein herzliches Willkommen bei mawa design ...

» Alles kommt auf die Beleuchtung an « oder » Für unseren Zweck indes vielleicht die beste Beleuchtung «, formulierte trefflich Theodor Fontane. Wir freuen uns, Ihnen unsere neueste Ausgabe Nr. 6 des Systemleuchten-Kataloges vorstellen zu dürfen.

Besonders stolz sind wir auf unsere Neuentwicklungen » fbl « FlatBoxLED und » seventies «. Diese mit 6 internationalen und nationalen Designpreisen ausgezeichneten Leuchten sind repräsentativ für die Weiterentwicklung unserer Hightechmanufaktur. 7-stellige Investitionen in CNC-Technologien, optimierte Fertigungsverfahren und vor allem Mitarbeiterqualifikation machen es möglich.

» It all depends on the lighting « or » For our purposes, perhaps the best lighting « aptly expressed Theodor Fontane. We are pleased to present the newest edition no. 6 of our system lighting catalog.

We are especially proud of our newly developed » fbl « FlatBoxLED and » seventies « products. These lights, winners of 6 international and national design prizes, are representative of the continual evolution of our high-tech manufacture. A 7-figure investment in CNC technology, optimized production techniques, and above all, qualified personnel make this possible.



Produkte mit diesem Button sind mit LED ausgestattet, können alternativ mit LED bestückt werden oder sind in Vorbereitung für LED.

Products with this button are either equipped with LED, can alternatively be equipped with LED or are in the process of being equipped with LED.



Neue Produkte sind mit diesem Zeichen hervorgehoben.

New products are indicated with this mark.

Den aktuellen Stand unserer LED-Technologie sowie unser vollständiges Leuchtenprogramm finden Sie im Internet unter:

The current state of our LED technology as well as our complete lighting program, is available in the internet under:

[www.mawa-design.de](http://www.mawa-design.de)

*Martin Wallroth*

2014 / 2015

**Partner der Stiftung Bauhaus Dessau**

BAUHAUS DESSAU

Wir sind Mitglied im We are a member of



Unser Dank an Thanks to



## INHALT CONTENT

8	PRODUKTÜBERSICHT	PRODUCT OVERVIEW
16	SYSTEMLEUCHTEN »FBL«	SYSTEM LIGHTS »FBL«
32	SYSTEMLEUCHTEN »SEVENTIES«	SYSTEM LIGHTS »SEVENTIES«
48	SYSTEMLEUCHTEN »WITTENBERG«	SYSTEM LIGHT »WITTENBERG«
52	Einbaustrahler	Recessed Spotlight
80	Betoneinbaustrahler	Recessed Concrete Spotlight
90	Aufbaustrahler	Surface-mounted Spotlight
118	Standardprofile	Standard Profiles
128	Profil-Module	Profile Modules
146	Kronleuchter	Crown Lights
160	Sonderfertigung	Custom Manufacture
168	Komponenten/Zubehör	Components/Accessories
172	Technische Informationen	Technical Information
184	SICHERHEITSBELEUCHTUNG	EMERGENCY LIGHTING
188	SYSTEMLEUCHTEN »OVAL OFFICE«	SYSTEM LIGHTS »OVAL OFFICE«
198	SYSTEMLEUCHTEN »BULLAUGE«	SYSTEM LIGHT »BULLAUGE«
212	SYSTEMLEUCHTEN »QUADRAT«	SYSTEM LIGHTS »QUADRAT«
220	LICHTVERTEILUNGSKURVEN	LIGHT DISTRIBUTION CURVES
224	ARCHITEKTURBEISPIELE	EXAMPLES IN ARCHITECTURE
225	Sonderfertigung	Custom Manufacture
278	ZULETZT ...	AT LAST ...
280	Firmengeschichte	Company History
281	Kontakt	Contact

# PRODUKTÜBERSICHT PRODUCT OVERVIEW

## 016 SYSTEMLEUCHTEN »FBL« SYSTEM LIGHTS »FBL«



022 **fbl-11**



023 **fbl-21**



024 **fbl-23**



025 Zubehör



028 **fbl-43**



029 **fbl-51**



030 **fbl-53**

## 032 SYSTEMLEUCHTEN »SEVENTIES« SYSTEM LIGHTS »SEVENTIES«



038 **se-11**



041 **se-21**



042 **se-23**



043 **se-22/32**

008



044 **se-31**



045 **se-33**



046 Komponenten /Zubehör



SYSTEMLEUCHTEN »WITTENBERG« SYSTEM LIGHTS »WITTENBERG«

052 EINBAUSTRALER RECESSED SPOTLIGHT



055 wi-eb-1r



056 wi-eb-1r-kr



061 wi-eb-2ov



062 wi-eb-10v-db/  
-20v-db



064 wi-eb-10v-db-r/  
-20v-db-r



065 wi-fb-3sa



066 wi-eb-1e



069 wi-eb-2e



070 wi-eb-3e/-4e



071 wi-eb-4q



072 wi-eb-1e-db



075 wi-eb-2e-db



076 wi-eb-3e-db/  
-4e-db

SYSTEMLEUCHTEN »WITTENBERG« SYSTEM LIGHTS »WITTENBERG«

080 BETONEINBAUSTRALER RECESSED CONCRETE SPOTLIGHT



083 wi-be-1/-2/-3e



084 wi-be-1/-2/-3e-rl



085 wi-be-1/-2/-3e-kb-fk



086 Sonder

090 AUFBAUSTRALER SURFACE-MOUNTED SPOTLIGHT



092 wi-ab-1r



095 wi-ab-2r



099 wi-ab-3r



100 wi-ab-125-1e



102 wi-ab-125-2e



107 wi-ab-125-3e



108 wi-ab-125-4e



109 wi-ab-125-4q

010



110 wi-ab-1e-kb



111 wi-ab-2e-kb



112 wi-ab-3e/-4e-kb



113 wi-ab-3sa

090 **AUFBAUSTRALER** SURFACE-MOUNTED SPOTLIGHT



114 wi-1sab/-2sab

118 **STANDARDPROFILE** STANDARD PROFILES



121 Standardprofil  
Küche



122 Standardprofil  
Büro 01



123 Standardprofil  
Büro 02



124 Profilsystem  
»wittenberg«

128 **PROFILMODULE** PROFILE MODULES

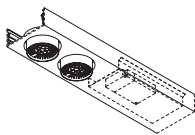

129 Modulsystem

146 **KRONLEUCHTER** CROWN LIGHTS



149 wi-pr-kr



153 wi-pe-kr

160 SONDERFERTIGUNG CUSTOM MANUFACTURE



162 wi-ab-1e-wa/  
-2e-wa



163 wi-pl-18o



164 wi-st-pr-str



165 wi-st-pr-10-250

168 KOMPONENTEN/ZUBEHÖR COMPONENTS/ACCESSORIES



170 Komponenten

184 SICHERHEITSBELEUCHTUNG EMERGENCY LIGHTING



186 si-led-1/-led-2

188 SYSTEMLEUCHTEN »OVAL OFFICE« SYSTEM LIGHTS »OVAL OFFICE«



191 ov 1/ov 2



192 ov 3



195 ov 4



196 ov 5

198 SYSTEMLEUCHTEN »BULLAUGE« SYSTEM LIGHTS »BULLAUGE«



201 bu 6



209 bu 7

212 SYSTEMLEUCHTEN »QUADRAT« SYSTEM LIGHTS »QUADRAT«

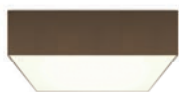

214 qu 320 ab-LED



217 qu 320 eb/fb-LED



218 qu 100 fb-LED

224 ARCHITEKTURBEISPIELE EXAMPLES IN ARCHITECTURE

225 Sonderfertigung Custom Manufacture

278 ZULETZT... AT LAST...

280 Firmengeschichte Company History

281 Kontakt Contact

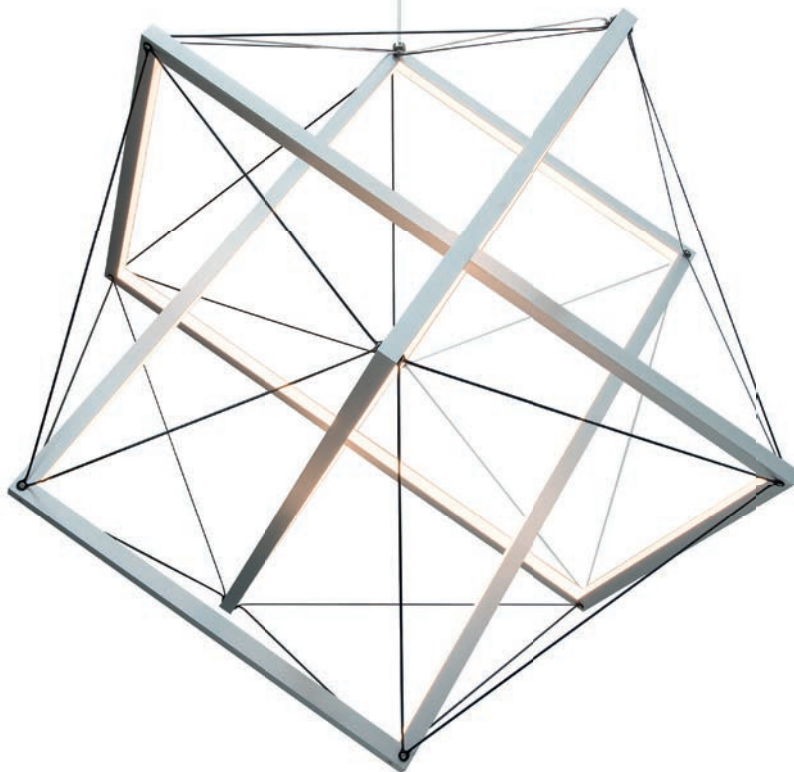

*coming soon ...*

»goldener schnitt« platonisches Vieleck

Design: Lutz Koebele-Lipp

ø 780 mm bis 3000 mm möglich

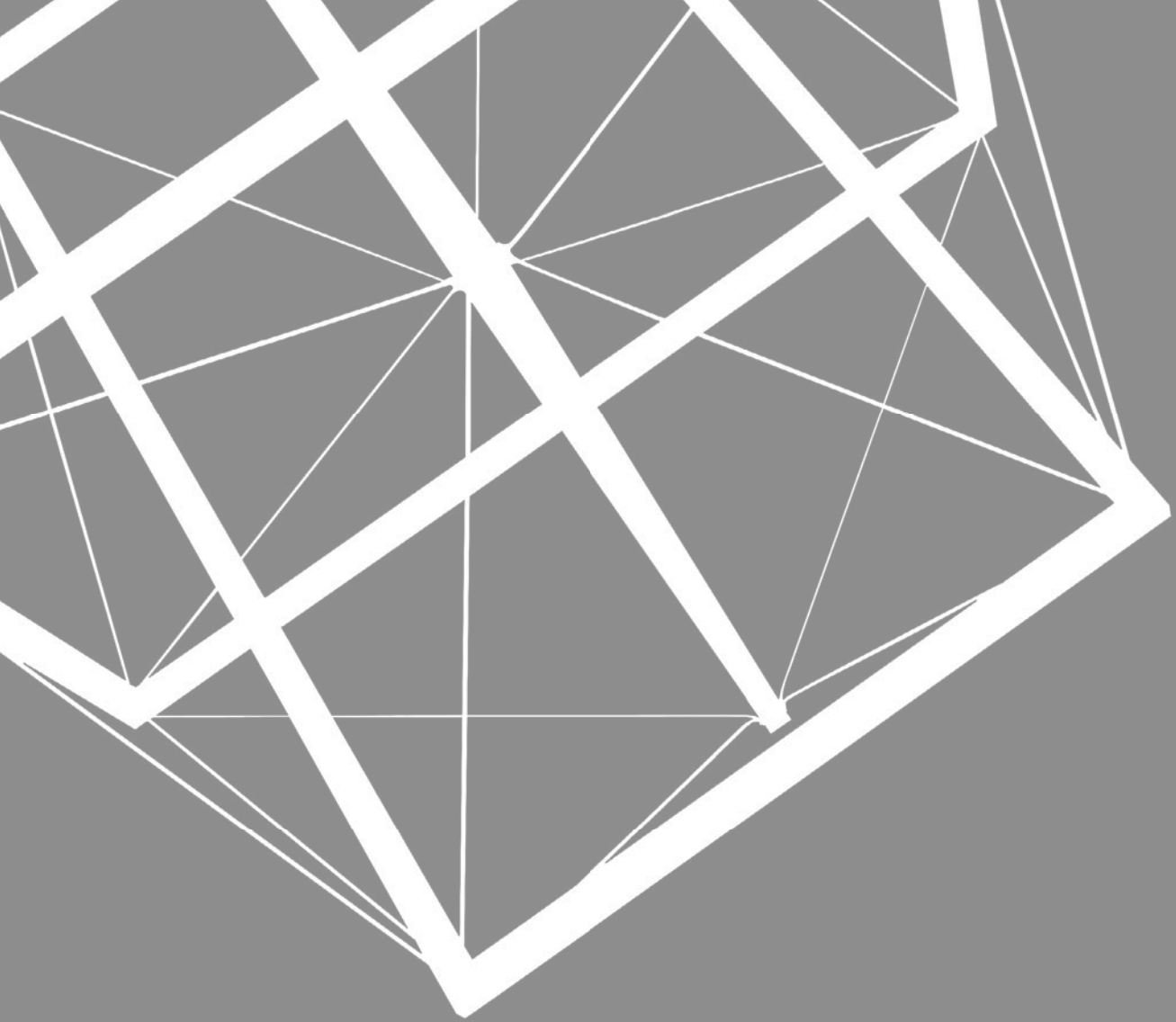







022 **fbl-11**



023 **fbl-21**



024 **fbl-23**



025 **Zubehör**



028 **fbl-43**



029 **fbl-51**



030 **fbl-53**

»TÜRKISCHER PAVILLON«  
14. Architektur-Biennale in Venedig 2014  
Kurator: Murat Tabanlıoğlu  
»fbl« Sonderausführung 4000K / CRI 95



Places of Memory  
14th International  
Architecture Exhibition  
(Biennale di Venezia)  
Pavilion of Turkey

Atatürk Kültür Merkezi  
Atatürk Cultural Center

I started to work in the M  
and was assigned to  
was that the design did n  
I was assigned to restore  
intended only as an O  
of a large Cultural Center  
be used for restorat

Wood Treatment  
—European Union  
Landscape Architecture



City of Public Works...  
...the design. The construction  
...it the intended use and program  
...the process... The building effort  
...focus, around the project's  
...providing different building

1953  
...insufficient spending and ...  
... of a local as well as an ...  
...the period



### Dimmoptionen dimming options

schaltbar (-1)  
switchable

dimmbar 1–10 V (-3)  
dimmable 1–10 V

DALI (-4)  
DALI

Phasen- und -abschnitt dimmbar (-7)  
leading and trailing edge dimmable

Push (nicht möglich bei fbl-11) (-8)  
Push (not available for fbl-11)

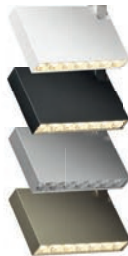

### Farben colors

pulverbesch. RAL 9016 weiß matt (9016)  
powder-coated RAL 9016 matt white

pulverbesch. RAL 9005 schwarz matt (9005)  
powder-coated RAL 9005 matt black

mawa-Eloxalfarbe leichtbronze (edelstahlähnlich) (C31)  
mawa anodized color finish similar to stainless steel

mawa-Eloxalfarbe mittelbronze (C33)  
mawa anodized color medium bronze

weitere Farben auf Anfrage  
additional colors available on request

## FlatBoxLED »fbl« *Design: Jan Blieske / Jan Dinnebieer; Engineering: mawa design*

fbl – falten biegen leuchten: STROMSCHIENEN-, AUFBAU- UND EINBAUSTRALER ohne sichtbare Schrauben. Normalerweise wird zur Kühlung von LEDs Luft in ein Gehäuse ein- oder ausgeblasen. Durch die kraftschlüssige Verbindung des Kühlkörpers mit dem Außengehäuse wird die Kühlfläche maximiert, so dass beim FlatBoxLED auf Kühlrippen verzichtet wurde. Der aus einem Stück gefräste und gefaltete Quader ordnet die LEDs linear an. Das Lichtergebnis ist rotations-symmetrisch. Diese Falttechnik ist eine technische Innovation und von mawa design patentiert. Der Stromschieneustrahler ist standardmäßig mit Eutrac-Adapter für Eutrac-3-Phasenschiene ausgestattet. DEKRA-geprüft. TECHNIK: **STANDARD** 17 W, 1400 lm, CRI 90, 3000 K, Leuchten-wirkungsgrad ca. 86 %, **SONDER** 17 W, 880 lm, CRI 95, 2700 K / 4000 K, Abstrahlwinkel: spot 12°, medium 30°, flood 45°.



fbl – folding bending light: TRACK-MOUNTED, SURFACE-MOUNTED AND RECESSED SPOT-LIGHT with no visible connections. Normally, air would be let in or out of a housing to ensure cooling for LED's; in FlatBoxLED, the cooling surface is maximized through the force-locked connection of the heat sink with the exterior housing, making cooling fins unnecessary. Milled and folded from a single piece, the rectangular block organizes the LED's in a linear fashion, such that the light output is rotationally symmetric. This folding technique is a technical innovation patented by mawa design. The track spotlight comes standard equipped with a Eutrac adapter for Eutrac 3 phase tracks. Series DEKRA tested. TECH. INFO: **STANDARD** 17W, 1400 lm, CRI 90, 3000K, efficiency 86 %, **CUSTOM** 17W, 880 lm, CRI 95, 2700K/4000K. Beam angle spot 12°, medium 30° or flood 45°.



ab 4. Quartal 2015 lieferbar mit vollintegriertem Eutrac-in-trac-Stromschienenadapter  
 Deliveries, from the 4th quarter of 2015, shipped with fully integrated Eutrac-in-trac track adapter



LED

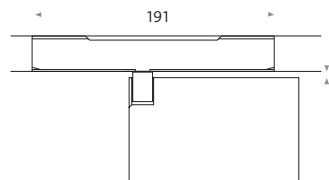
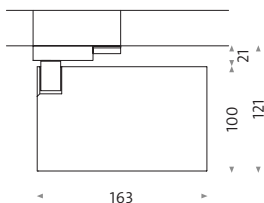
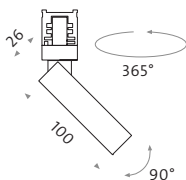

234 ◀ new

022 fbl-11

## fbl 11

**STROMSCHIENENSTRAHLER** Aluminiumgehäuse pulverbeschichtet, integrierte Trafotechnik, **TECHNIK: STANDARD** 17W, 1400 lm, CRI 90, 3000 K, Leuchtenwirkungsgrad ca. 86%,

**SONDER** 17W, 880 lm, CRI 95, 2700 K / 3000 K / 4000 K

Entsprechende Eutrac-in-trac-Stromschienenadapter-Farben finden Sie auf unserer Website.

Bei Sonderfarben ist die Farbe des Adapters auftraggeberseits zu definieren.

**SURFACE-MOUNTED PENDANT LIGHT** aluminum housing powder-coated, integrated transformer technology, **TECH. INFO: STANDARD** 17W, 1400 lm, CRI 90, 3000 K, efficiency 86%,

**CUSTOM** 17W, 880 lm, CRI 95, 2700 K / 3000 K / 4000 K

Colors for the Eutrac-in-trac track adapter can be found on our website. If a custom color for the track adapter is desired, the color must be defined by the client.

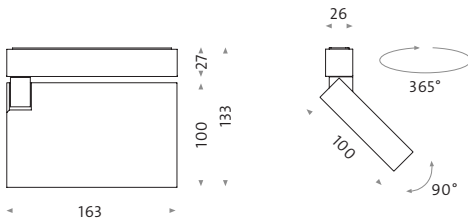

## fbl 21

AUFBAUSTRALER Aluminiumgehäuse pulverbeschichtet, integrierte Trafotechnik, **TECHNIK:** **STANDARD** 17W, 1400 lm, CRI 90, 3000K, Leuchtenwirkungsgrad ca. 86%, **SONDER** 17W, 880 lm, CRI 95, 2700K/3000K/4000K

SURFACE-MOUNTED SPOTLIGHT aluminum housing powder-coated, integrated transformer technology, **TECH. INFO:** **STANDARD** 17W, 1400 lm, CRI 90, 3000K, efficiency 86%, **CUSTOM** 17W, 880 lm, CRI 95, 2700K/3000K/4000K



LED

new

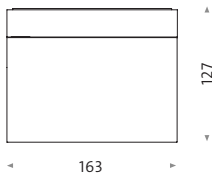

024 **fbl-23**

## **fbl 23**

AUFBAUSTRALER Aluminiumgehäuse pulverbeschichtet, starr, integrierte Trafotechnik,  
TECHNIK: **STANDARD** 17W, 1400 lm, CRI 90, 3000 K, Leuchtenwirkungsgrad ca. 86%, **SONDER**  
17W, 880 lm, CRI 95, 2700 K/3000 K/4000 K

SURFACE-MOUNTED SPOTLIGHT aluminum housing powder-coated, rigid, integrated trans-  
former technology, TECH. INFO: **STANDARD** 17W, 1400 lm, CRI 90, 3000 K, efficiency 86%,  
**CUSTOM** 17W, 880 lm, CRI 95, 2700 K/3000 K/4000 K





## Zubehör

**SHUTTER** Aluminiumgehäuse schwarz eloxiert, zur optimalen Entblendung, werkzeuglos zu revidieren SHUTTER anodized black aluminum housing for optimal glare reduction, no tools necessary for maintenance

**AUFWEITUNGSVORSATZ** Für unsere »fbl«-Strahler bieten wir verschiedene Aufweitungsversätze (20°, 30°, 40°, 60°) an, dadurch kann mit ein und derselben Optik die ganze Bandbreite an Abstrahlwinkeln eingestellt werden (12°–70°).

**BEAM DIVERGING ATTACHMENTS** we offer a variety of beam diverging attachments (20°, 30°, 40°, 60°) for our »fbl« spot. Thus, the whole range of beam angles (12°–70°) can be achieved with one and the same look.



FlatBoxLED fbl-11 Soundcloud, Berlin, Architektur: Kinzo, Berlin



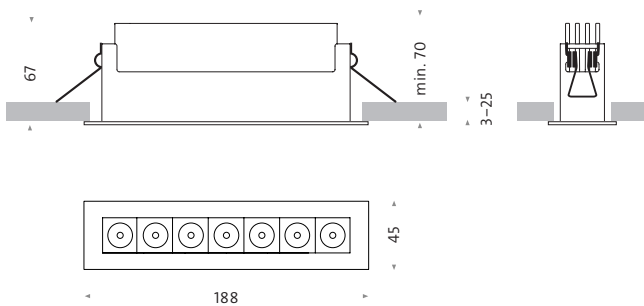

LED

new

028 **fbl-43**

## **fbl 43**

EINBAUSTRALER Aluminiumgehäuse pulverbeschichtet, integrierte Trafotechnik, werkzeuglose Revision, **TECHNIK**: STANDARD 17W, 1400 lm, CRI 90, 3000 K, Leuchtenwirkungsgrad ca. 86 %, **SONDER** 17W, 880 lm, CRI 95, 2700 K / 3000 K / 4000 K

RECESSED SPOTLIGHT aluminum housing powder-coated, integrated transformer technology, tool-free access (patented mawa latch). TECH. INFO: **STANDARD** 17W, 1400 lm, CRI 90, 3000 K, efficiency 86 %, **CUSTOM** 17W, 880 lm, CRI 95, 2700 K / 3000 K / 4000 K

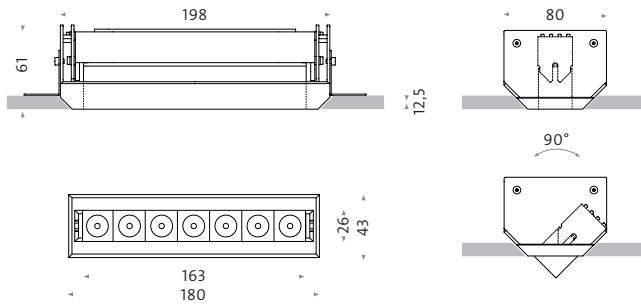

LED

new

## fbl 51

EINBAUSTRALER Aluminiumgehäuse pulverbeschichtet, integrierte Trafotechnik, werkzeuglose Revision, TECHNIK: **STANDARD** 17W, 1400 lm, CRI 90, 3000 K, Leuchtenwirkungsgrad ca. 86 %, **SONDER** 17W, 880 lm, CRI 95, 2700 K / 3000 K / 4000 K

RECESSED SPOTLIGHT aluminum housing powder-coated, integrated transformer technology, tool-free access (patented mawa latch). TECH. INFO: **STANDARD** 17W, 1400 lm, CRI 90, 3000 K, efficiency 86 %, **CUSTOM** 17W, 880 lm, CRI 95, 2700 K / 3000 K / 4000 K

fbl-51 029



LED

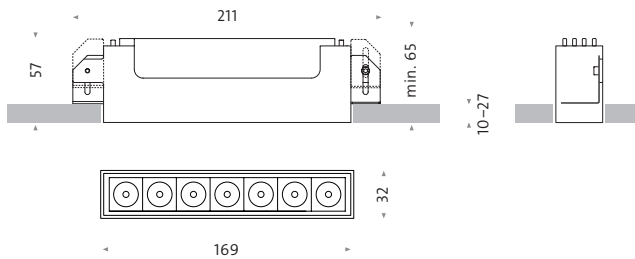

new

030 fbl-53

## fbl 53

EINBAUSTRALER Aluminiumgehäuse pulverbeschichtet, integrierte Trafotechnik, werkzeuglose Revision, **TECHNIK**: STANDARD 17W, 1400 lm, CRI 90, 3000K, Leuchtenwirkungsgrad ca. 86 %, **SONDER** 17W, 880 lm, CRI 95, 2700K/3000K/4000K

RECESSED SPOTLIGHT aluminum housing powder-coated, integrated transformer technology, tool-free access (patented mawa latch). TECH. INFO: **STANDARD** 17W, 1400 lm, CRI 90, 3000K, efficiency 86 %, **CUSTOM** 17W, 880 lm, CRI 95, 2700K/3000K/4000K

SPOT 12°



MEDIUM 30°



FLOOD 45°



Andere Abstrahlwinkel, z. B. mit elliptischer Abstrahlcharakteristik/Skulpturenlinse, auf Anfrage  
Other beam angles, for example, with elliptical beam characteristics/sculpture lenses, on request













neu ab 4. Quartal 2015 lieferbar mit vollintegriertem Eutrac-in-trac-Adapter  
 New! Deliveries, from the 4th quarter of 2015, shipped with fully integrated Eutrac-in-trac track adapter

LED

new

**seventies »70's«** *Design: Jan Blieske / Jan Dinnebier; Engineering: mawa design*

STROMSCHIENENSTRAHLER, AUFBAU-, EINBAU- und HÄNGELEUCHE.

mawa designs hochpräzises neues Lichtwerkzeug. Kleinstes Bauvolumen, ohne sichtbare Verschraubung, Aluminiumgehäuse pulverbeschichtet, 365° dreh- und 90° schwenkbar, integrierte Trafotechnik, LED 2. Generation: 26 W, 2700 K / 2300 lm, 3000 K / 2400 lm (Standard), 4000 K / 2500 lm, CRI > 90. Mit dieser Volumen-Lichtleistung setzt mawa design neue Maßstäbe zur hochwertigen Beleuchtung und Inszenierung von Objekten in Museen und Shops.

Der Kühlkörper ist kraftschlüssig mit dem Gehäuse verbunden; dadurch wird die Kühlfläche vergrößert und sorgt für ein optimales Masse-Flächen-Kühlverhältnis.

Drei Hochleistungs-Reflektoren (13°, 20° und 35°) stehen zur Auswahl, die dank patentierter mawa-Technik mit Hilfe eines Glassaugers wechselbar sind.

Der Stromschienenstrahler ist standardmäßig mit Eutrac-Adapter für Eutrac-3-Phasenschienen ausgestattet. DEKRA-Bauart-geprüft.

OPTIONAL: Skulpturenlinse zur elliptischen Lichtverteilung sowie Wandfluterlinse für großflächige, homogene Ausleuchtung. Alternativ kann ein Zubehörhalter für den Einsatz von Blendklappen oder Wabenrastern eingesetzt werden.



optional: dimmbar über 1–10 V Drehpotentiometer am Gehäuse [se-11-2](#)  
 optional: dimmable with a 1–10 V rotary potentiometer on the housing [se-11-2](#)

TRACK-MOUNTED SPOTLIGHTS, SURFACE-MOUNTED, RECESSED and SUSPENDED LIGHTS. mawa design's new, highly precise, lighting tool. Compact dimensions, no visible connections, aluminum housing powder-coated, 365° rotatable and 90° pivotable, integrated transformer technology, LED 2nd Generation: 26 W, 2700 K / 2300 lm, 3000 K / 2400 lm (Standard), 4000 K / 2500 lm, CRI > 90. With this volume light output, mawa design sets a new standard for high quality lighting and staging of objects in museums and shops.

The heat sink is securely bound to the housing, increasing the available cooling surface, thereby providing optimal mass to surface cooling conditions.

Three high performance reflectors (13°, 20° and 35°) are available for selection. Thanks to a patented mawa technology, these are exchangeable with the help of a glass suction cup.

The track spotlight comes standard equipped with a Eutrac adapter for Eutrac 3 phase tracks.

Series tested by DEKRA.

OPTIONAL: Sculpture lens for elliptical light distribution as well as a wall washer lens for lighting large homogenous surfaces. Alternately, an accessory holder can be added for the attachment of anti-glare flaps and honeycomb louvers.



ab 4. Quartal 2015 lieferbar mit vollintegriertem Eutrac-in-trac-Stromschienenadapter

Deliveries, from the 4th quarter of 2015, shipped with fully integrated Eutrac-in-trac track adapter



LED

new

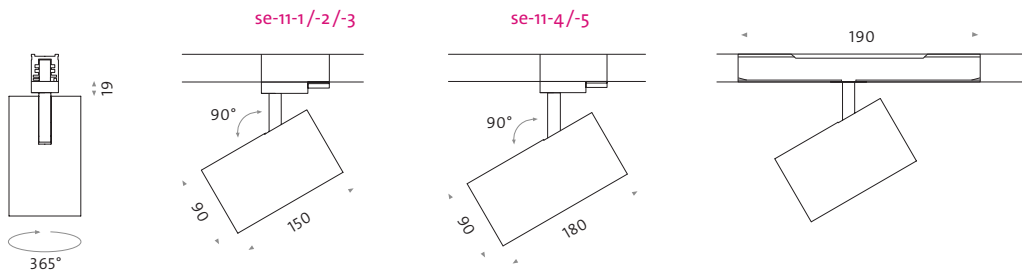

038 se-11

## seventies 11

STROMSCHIENENSTRAHLER Aluminiumgehäuse pulverbeschichtet, 365° dreh- und 90° schwenkbar, integrierte Trafotechnik, werkzeuglose Revision, TECHNIK: **STANDARD** 26 W, 3000 K / 2400 lm, CRI > 90, **SONDER** 26 W, 2700 K / 2300 lm, 4000 K / 2500 lm, CRI > 90  
 CONTACT TRACK SPOTLIGHT aluminum housing powder-coated, 365° rotatable and 90° pivotable, integrated transformer technology, tool-free access, TECH. INFO: **STANDARD** 26 W, 3000 K / 2400 lm, CRI > 90, **CUSTOM** 26 W, 2700 K / 2300 lm, 4000 K / 2500 lm, CRI > 90



seventies se-11-4 bulthaupt am Preußenpark, Berlin, Architektur: bulthaupt-Planungsabteilung



seventies se-21-4 Soundcloud, Berlin; Architektur: Kinzo, Berlin



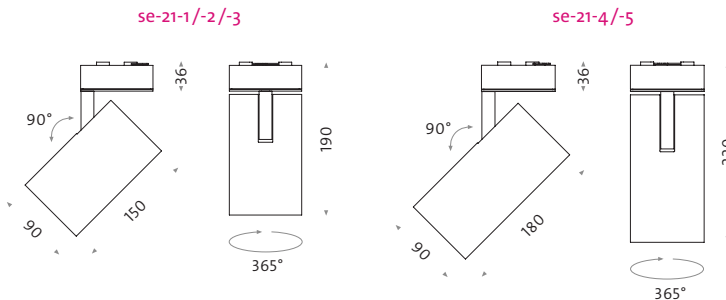

LED

new

## seventies 21

AUFBAUSTRALER Aluminiumgehäuse pulverbeschichtet, 365° dreh- und 90° schwenkbar, integrierte Trafotechnik, werkzeuglose Revision (mawa design Patentverschluss),

TECHNIK: **STANDARD** 26 W, 3000 K / 2400 lm, CRI > 90, **SONDER** 26 W, 2700 K / 2300 lm, 4000 K / 2500 lm, CRI > 90

SURFACE-MOUNTED SPOTLIGHT aluminum housing powder-coated, 365° rotatable and 90° pivotable, integrated transformer technology, tool-free access (patented mawa design latch),

TECH. INFO: **STANDARD** 26 W, 3000 K / 2400 lm, CRI > 90, **CUSTOM** 26 W, 2700 K / 2300 lm, 4000 K / 2500 lm, CRI > 90

se-21 041



se-23-1/-3/-4/-5

LED

new

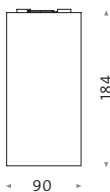

042 se-23

## seventies 23

AUFBAUSTRALER Aluminiumgehäuse pulverbeschichtet, integrierte Trafotechnik, werkzeu-  
lose Revision (mawa design Patentverschluss), TECHNIK: **STANDARD** 26 W, 3000 K/2400 lm,  
CRI > 90, **SONDER** 26 W, 2700 K/2300 lm, 4000 K/2500 lm, CRI > 90

SURFACE-MOUNTED SPOTLIGHT aluminum housing powder-coated, integrated transformer  
technology, tool-free access (patented mawa design latch), TECH. INFO: **STANDARD** 26 W,  
3000 K/2400 lm, CRI > 90, **CUSTOM** 26 W, 2700 K/2300 lm, 4000 K/2500 lm, CRI > 90

se-22-1/-3/-4/-5

se-32-1/-3/-4/-5

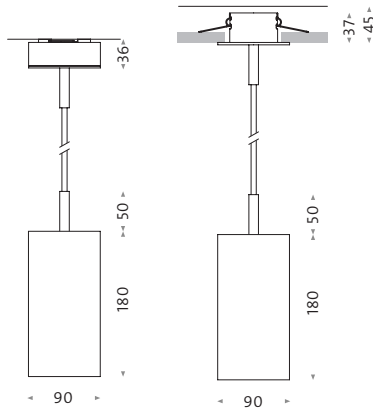

LED

new

## seventies 22 / 32

AUF- / EINBAUPENDELLEUCHE Aluminiumgehäuse pulverbeschichtet, integrierte Trafotechnik, werkzeuglose Revision, TECHNIK: **STANDARD** 26 W, 3000 K / 2400 lm, CRI > 90, **SONDER** 26 W, 2700 K / 2300 lm, 4000 K / 2500 lm, CRI > 90

SURFACE-MOUNTED / RECESSED PENDANT LIGHT aluminum housing powder-coated, integrated transformer technology, tool-free access, TECH. INFO: **STANDARD** 26 W, 3000 K / 2400 lm, CRI > 90, **CUSTOM** 26 W, 2700 K / 2300 lm, 4000 K / 2500 lm, CRI > 90

se-22 043

se-32



LED

new

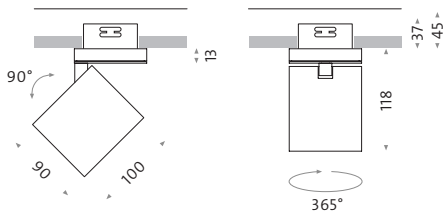

044 se-31

## seventies 31

EINBAUSTRALER Aluminiumgehäuse pulverbeschichtet, 365° dreh- und 90° schwenkbar, exklusive Konverter, werkzeuglose Revision (mawa design Patentverschluss), TECHNIK: **STANDARD** 26 W, 3000 K / 2400 lm, CRI > 90, **SONDER** 26 W, 2700 K / 2300 lm, 4000 K / 2500 lm, CRI > 90 RECESSED SPOTLIGHT aluminum housing powder-coated, 365° rotatable and 90° pivotable, exclusive converter, tool-free access (patented mawa design latch). TECH. INFO: **STANDARD** 26 W, 3000 K / 2400 lm, CRI > 90, **CUSTOM** 26 W, 2700 K / 2300 lm, 4000 K / 2500 lm, CRI > 90

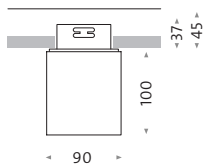

## seventies 33

EINBAUSTRALER Aluminiumgehäuse pulverbeschichtet, exklusive Konverter, werkzeuglose Revision (mawa design Patentverschluss), TECHNIK: **STANDARD** 26 W, 3000 K / 2400 lm, CRI > 90, **SONDER** 26 W, 2700 K / 2300 lm, 4000 K / 2500 lm, CRI > 90

RECESSED SPOTLIGHT aluminum housing powder-coated, exclusive converter, tool-free access (patented mawa design latch), TECH. INFO: **STANDARD** 26 W, 3000 K / 2400 lm, CRI > 90, **CUSTOM** 26 W, 2700 K / 2300 lm, 4000 K / 2500 lm, CRI > 90

se-33 045

## KOMPONENTEN UND ZUBEHÖR COMPONENTS AND ACCESSORIES

Strahlerkopf mit LED-Einheit  
spotlight with LED-Unit

2700 K / CRI > 90  
3000 K / CRI > 90 (Standard)  
4000 K / CRI > 90



Spotreflektor 13°  
spotreflector 13°

se-re-13°

Mediumreflektor 20°  
mediumreflector 20°

se-re-20°

Floodreflektor 35°  
floodreflector 35°

se-re-35°



Haltering schwarz  
retainer black

Haltering silber  
retainer silver

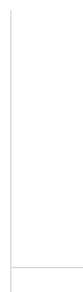

Zubehörhalter silber  
silver accessory mount

se-hr-si

Zubehörhalter schwarz  
black accessory mount  
(without illustrations)

se-hr-s

Wabenraster schwarz  
Honeycomb black

se-wa-s

Blendklappe 4-fach  
Anti-glare flaps, 4 ×

wi-bl-4



Dimmoptionen dimming options

matchcode : se-11 (-21/-23/-22/-32) - 1

- 1 schaltbar switchable
- 2 Drehpotentiometer am Gehäuse  
rotary potentiometer on rear of housing
- 3 dimmbar 1–10 V dimmable 1–10 V
- 4 dimmbar DALI DALI dimmable
- 5 dimmbar Phasenabschnitt  
trailing edge dimmable

Borosilikatglas klar

borosilicate glass clear

se-g-c

Wandfluterlinse

wallwasher lens

se-g-wf

Skulpturenlinse

zur elliptischen

Lichtverteilung

sculpture lens

for elliptical

lightdistribution

se-g-sk

Saugheber

glas removal tool

se-sh

»seventies«-Farben »seventies«-colors



pulverbesch. weiß matt (9016) / EUTRAC Adapter weiß  
powder-coated white matt / EUTRAC track adapter white



pulverbesch. schwarz stumpfmatt (9005) / EUTRAC Adapter schwarz  
powder-coated black dull matt / EUTRAC track adapter black

Die Farbe des Adapters ist bei Sonderfarben  
auftraggeberseits zu definieren.

The color of the adapter must be defined by  
the client if a custom color is desired.









Gemeinsam mit dem Lichtplaner Jan Dinnebieer wurde ein Strahlerkopf entwickelt, der bei einer geringen Aufbauhöhe von 54 mm um 90° schwenk- und um 355° drehbar ist, wodurch eine Beleuchtung in alle Richtungen möglich ist. Diese patentierte und TÜV-geprüfte Neuentwicklung wurde erstmals in dem zum Weltkulturerbe gehörenden Lutherhaus in verschiedenen Ausführungen eingesetzt. Ein für diesen Strahler speziell entwickeltes Teflon-Gleitlager sorgt für eine thermische Trennung von Kopf und Gehäuse und gleichzeitig für eine präzise und leichte Positionierbarkeit der einzelnen Strahlerköpfe. Der Anschlagpunkt des Überdreheschutzes kann bei den Mehrfachstrahlern variabel positioniert werden und gewährleistet so ein Höchstmaß an Flexibilität der Strahlerköpfe.

Together with the lighting designer Jan Dinnebieer, a spotlight has been developed which, with a minimal installation height of 54 mm, is 90° tilttable and 355° rotatable, thereby providing illumination in all directions. This newly developed, patented and TÜV certified design, was originally installed in several variations in the Luther House, a World Heritage site. A teflon slide-bearing system, specially designed for this spotlight, ensures thermal separation of the spotlight and housing, while permitting precise and simple positioning of the individual spots. The spotlight mounting arm, offering protection against over-rotation, can be variably positioned in the case of multiple spotlights to achieve the highest possible rotational flexibility.



057 ◀







055 wi-eb-1r



056 wi-eb-1r-kr



061 wi-eb-2ov



062 wi-eb-1ov-db/  
-2ov-db



064 wi-eb-1ov-db-r/  
-2ov-db-r



065 wi-fb-3sa



066 wi-eb-1e



069 wi-eb-2e



070 wi-eb-3e/-4e



071 wi-eb-4q



072 wi-eb-1e-db



075 wi-eb-2e-db





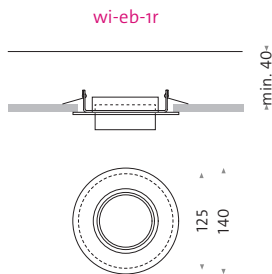

076 wi-eb-3e/-4e-db



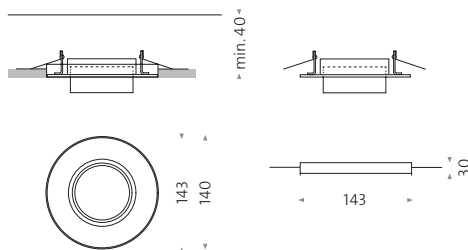

flächenbündig mit Einputzring wi-ep-1r  
flush with plaster ring wi-ep-1r



-  pulverbesch. (RAL9016) weiß matt  
powder-coated white matt
-  chrom glänzend (chrom)  
polished chrome
-  pulverbesch. DB 702 grau metallic (DB 702)  
powder-coated metallic grey
-  pulverbesch. (mawa 9005) schwarz matt  
powder-coated matt black

RAL-Farben oder mawa-Eloxalfarben auf Anfrage  
RAL colors or mawa anodized colors on request

LED

► 050  
► 270

## wi-eb-1r

**EINBAUSTRALER** rund, Einbautiefe 40 mm, für 1- oder 2-lagige Rigipsdecken, exkl. Trafo,  
**TECHNIK:** NV: GY6,35 für QT12 35 W / 12 V Osram Halostar Pro, **HIT:** PGJ5, 20 W, **LED:** 8,4 W,  
CRI > 90, 1 × 750 lm

**RECESSED SPOTLIGHT** round, installation depth 40 mm, for single or double layer drywall  
ceilings, transformer not included, **TECH. INFO:** LV: GY6,35 for QT12 35 W / 12 V Osram Halostar  
Pro, **HIT:** PGJ5, 20 W, **LED:** 8,4 W, CRI > 90, 1 × 750 lm

optional mit Einputzring **wi-ep-1r** für 1- oder 2-lagige Rigipsdecken  
optional with plaster ring **wi-ep-1r** in single or double layer drywall ceilings



\* Deckenausschnitt:  
mind. 68–max. 70 mm  
Celing cut-out:  
mind. 68–max. 70 mm

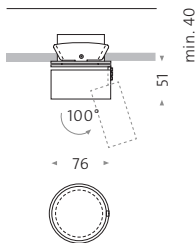

LED

- pulverbesch. (RAL 9016) weiß matt  
powder-coated white matt
- chrom glänzend (chrom)  
polished chrome
- pulverbesch. DB 702 grau metallic (DB 702)  
powder-coated metallic grey
- pulverbesch. (mawa 9005) schwarz matt  
powder-coated matt black

RAL-Farben oder mawa-Eloxalfarben auf Anfrage  
RAL colors or mawa anodized colors on request

229 ◀

## wi-eb-1r-kr

**EINBAUSTRALER** rund, minimale Abdeckplatte  $\varnothing$  76 mm, Einbautiefe 40 mm, kein Einschneiden in Rigipsdecken mehr durch spezielle Federform, pulverbeschichtet, exkl. Trafo, **TECHNIK: NV:** GY6,35 für QT12 35 W / 12 V Osram Halostar Pro, **HIT:** PGJ5, 20 W, **LED:** 8,4 W, CRI > 90, 1 × 750 lm  
**RECESSED SPOTLIGHT** round, minimal cover plate  $\varnothing$  76 mm, installation depth 40 mm, new spring shape eliminates need to cut into the drywall ceiling, powder-coated, transformer not included, **TECH. INFO:** LV: GY6,35 for QT12 35 W / 12 V Osram Pro, **HIT:** PGJ5, 20 W, **LED:** 8,4 W, CRI > 90, 1 × 750 lm

056





wittenberg wi-eb-1r-kr-NV-DB702 Grange Plein Sud, Schweiz, Architekt: Yves Morin





wittenberg **wi-eb-1r-kr-NV** Haus K41, Architekt: studio karhard, Berlin



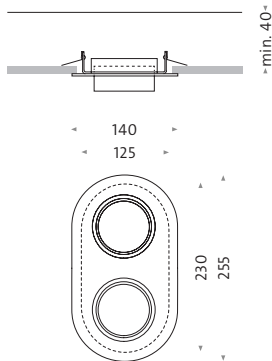

- pulverbesch. (RAL9016) weiß matt  
powder-coated white matt
- chrom glänzend (chrom)  
polished chrome
- pulverbesch. DB702 grau metallic (DB702)  
powder-coated metallic grey
- pulverbesch. (mawa 9005) schwarz matt  
powder-coated matt black

RAL-Farben oder mawa-Eloxalfarben auf Anfrage  
RAL colors or mawa anodized colors on request



## wi-eb-20v

**EINBAUSTRALER** ovale Platte, Einbautiefe 40 mm, pulverbeschichtet, exkl. Trafo, Schablone für Deckenausschnitt (wi-eb-20v-es) als Zubehör erhältlich, **TECHNIK:** NV: GY6,35 für QT12 35 W / 12 V Osram Halostar Pro je Fassung, **HIT:** PGJ5, 20 W, **LED:** 8,4 W, CRI > 90, 2 x 750 lm

**RECESSED SPOTLIGHT** oval cover plate, installation depth 40 mm, powder-coated, transformer not included, template for ceiling cut-out (wi-eb-20v-es) available as an accessory, **TECH. INFO:** LV: GY6,35 for QT12 35 W / 12 V Osram Halostar Pro each Socket, **HIT:** PGJ5, 20 W, **LED:** 8,4 W, CRI > 90, 2 x 750 lm



\*Anwendungsbeispiel für Farbwechsel Gehäuse in RAL9016  
Example of dual-color housing in RAL9016

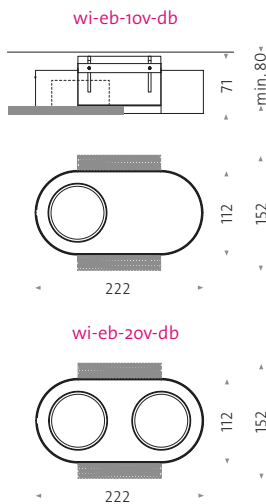

LED

new

Farben für Gehäuse, Strahlerplatte und Drehteller:  
Colors for housing, spot plates and circular plates:

■ pulverbesch. (mawa 9005) schwarz matt  
powder-coated matt black

Farben für Strahlerköpfe: Colors for spot heads:

□ pulverbesch. (RAL 9016) weiß matt  
powder-coated white matt

■ chrom glänzend (chrom)  
polished chrome

■ pulverbesch. DB 702 grau metallic (DB 702)  
powder-coated metallic grey

■ pulverbesch. (mawa 9005) schwarz matt  
powder-coated matt black

RAL-Farben oder mawa-Eloxalfarben auf Anfrage  
RAL colors or mawa anodized colors on request

## wi-eb-10v-db / -20v-db

EINBAUSTRahLER oval, zum flächenbündigen Einputzen, Einbautiefe 80 mm, pulverbeschichtet, exkl. Trafo, Schablone für Deckenausschnitt liegt bei, TECHNIK: NV: GY6,35 für QT12 35W / 12V Osram Halostar Pro, HIT: PGJ5, 20 W, LED: 8,4W, CRI > 90, 1/2 × 750 lm  
RECESSED SPOTLIGHT oval, for flush-mounted installation, installation depth 80 mm, powder-coated, transformer not included, Template for ceiling cut-out included, TECH.INFO: LV: GY6,35 for QT12 35W / 12V Osram Halostar Pro, HIT: PGJ5, 20 W, LED: 8,4W, CRI > 90, 1/2 × 750 lm





wi-eb-10v-db-r

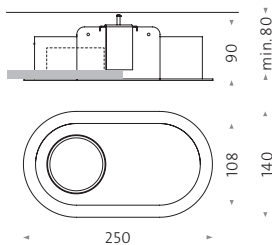



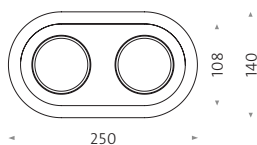

wi-eb-20v-db-r



LED

new

Farben für Strahlerköpfe:  
Colors for spot heads:

-  pulverbesch. (RAL 9016) weiß matt  
powder-coated white matt
-  chrom glänzend (chrom)  
polished chrome
-  pulverbesch. DB 702 grau metallic (DB 702)  
powder-coated metallic grey
-  pulverbesch. (mawa 9005) schwarz matt  
powder-coated matt black

RAL-Farben oder mawa-Eloxalfarben für Strahlerplatten, Drehteller und Köpfe sowie Bicolor-Ausführung auf Anfrage  
RAL colors or mawa anodized colors for spotlight base plates, rotating plates and heads, as well as dual-color finishes available on request

## wi-eb-10v-db-r / -20v-db-r

**EINBAUSTRALER** oval, zur schnellen und einfachen Montage in Trockenbaudecken, Einbautiefe 80 mm, pulverbeschichtet, exkl. Trafo, Schablone für Deckenausschnitt liegt bei, **TECHNIK:**

**NV:** GY6,35 für QT12 35 W / 12 V Osram Halostar Pro, **HIT:** PGJ5, 20 W, **LED:** 8,4 W, CRI > 90, 1/2 × 750 lm

**RECESSED SPOTLIGHT** oval, for quick and simple installation in drywall ceilings, installation depth 80 mm, powder-coated, transformer not included, Template for ceiling cut-out included, **TECH.INFO:** **LV:** GY6,35 für QT12 35 W / 12 V Osram Halostar Pro, **HIT:** PGJ5, 20 W, **LED:** 8,4 W, CRI > 90, 1/2 × 750 lm



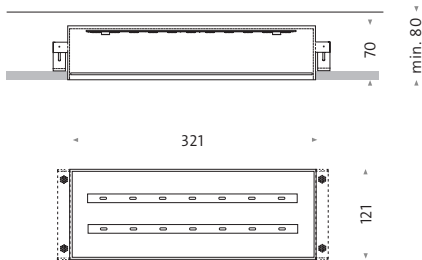

### **wi-fb-3sa** *Design: Martin Wallroth*

**EINBAUSTRALER** eckig, Aluminium pulverbeschichtet RAL 9016 weiß matt, weitere RAL-Farben auf Anfrage, rückversetzte satinierte, opake Acrylglascheibe, exkl. Konverter, **TECHNIK:** LED, 24 W, 3000 K, CRI < 85, 2600 lm, dimmbar 1–10 V und Push, optional DALI, LED-Konverter über DIP-Schalter einstellbar auf 700 mA, 500 mA oder 300 mA



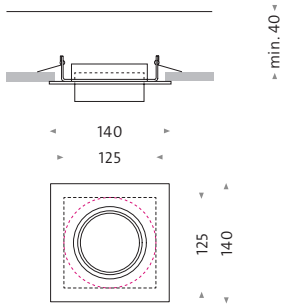

**RECESSED SPOTLIGHT** rectangular, aluminum powder-coated RAL 9016 matt white, other RAL colors on request, inset satin-finished opaque acrylic glass pane, converter not included, **TECH. INFO:** LED, 24 W, 3000 K, CRI < 85, 2600 lm, dimmable 1–10 V and Push, optional DALI, LED converter over DIP switch adjustable to 700 mA, 500 mA or 300 mA

Außenmaß entspricht dem Einbaustrahler **wi-eb-3e-db** S. 76 exterior dimensions same as the recessed light **wi-eb-3e-db** S. 76



\* 125 mm-Kreisausschnitt möglich

LED

-  pulverbesch. (RAL 9016) weiß matt  
powder-coated white matt
-  chrom glänzend (chrom)  
polished chrome
-  pulverbesch. DB 702 grau metallic (DB 702)  
powder-coated metallic grey
-  pulverbesch. (mawa 9005) schwarz matt  
powder-coated matt black

RAL-Farben oder mawa-Eloxalfarben auf Anfrage  
RAL colors or mawa anodized colors on request

## wi-eb-1e

**EINBAUSTRALER** eckig, Einbautiefe 40 mm, Einbauschablone auf Anfrage, exkl. Trafo, **TECHNIK:** **NV:** GY6,35 für QT12 35 W / 12 V Osram Halostar Pro, **HIT:** PGJ5, 20 W, **LED:** 8,4 W, CRI > 90, 1 × 750 lm  
**RECESSED SPOTLIGHT** square / rectangular, installation depth 40 mm, template for ceiling opening on request, transformer not incl., **TECH. INFO:** **LV:** GY6,35 for QT12 35 W / 12 V Osram Halostar Pro, **HIT:** PGJ5, 20 W, **LED:** 8,4 W, CRI > 90, 1 × 750 lm





wittenberg **wi-eb-ze** bei Scholz & Friends, Hackesches Quartier, Berlin

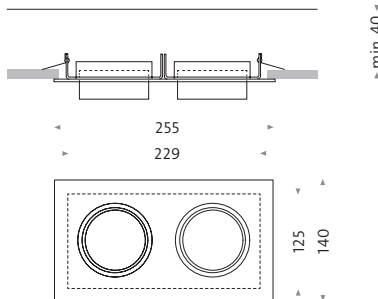

- pulverbesch. (RAL9016) weiß matt  
powder-coated white matt
- chrom glänzend (chrom)  
polished chrome
- pulverbesch. DB702 grau metallic (DB702)  
powder-coated metallic grey
- pulverbesch. (mawa 9005) schwarz matt  
powder-coated matt black

RAL-Farben oder mawa-Eloxalfarben auf Anfrage  
RAL colors or mawa anodized colors on request



- ▶ 241
- ▶ 249
- ▶ 273

## wi-eb-2e

**EINBAUSTRALER** eckig, Einbautiefe 40 mm, Einbauschablone auf Anfrage, exkl. Trafo, **TECHNIK:** **NV:** GY6,35 für QT12 35 W / 12 V Osram Halostar Pro, **HIT:** PGJ5, 20 W, **LED:** 8,4 W, CRI > 90, 2 × 750 lm  
**RECESSED SPOTLIGHT** square / rectangular, installation depth 40 mm, template for ceiling opening on request, transformer not incl., **TECH. INFO:** **LV:** GY6,35 für QT12 35 W / 12 V Osram Halostar Pro, **HIT:** PGJ5, 20 W, **LED:** 8,4 W, CRI > 90, 2 × 750 lm

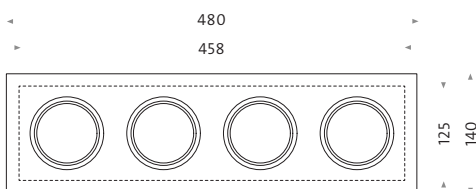
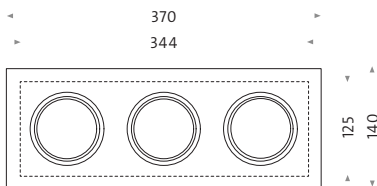

070

## wi-eb-3e/-4e

**EINBAUSTRALER** eckig, Einbautiefe 40 mm, Einbauschablone auf Anfrage, exkl. Trafo,  
**TECHNIK:** NV: GY6,35 für QT12 35 W / 12 V Osram Halostar Pro, HIT: PGJ5, 20 W, **LED:** 8,4 W,  
 CRI > 90, 3/4 × 750 lm

**RECESSED SPOTLIGHT** rectangular, installation depth 40 mm, template for ceiling opening on  
 request, transformer not incl., **TECH. INFO:** LV: GY6,35 for QT12 35 W / 12 V Osram Halostar Pro,  
 HIT: PGJ5, 20 W, **LED:** 8,4 W, CRI > 90, 3/4 × 750 lm

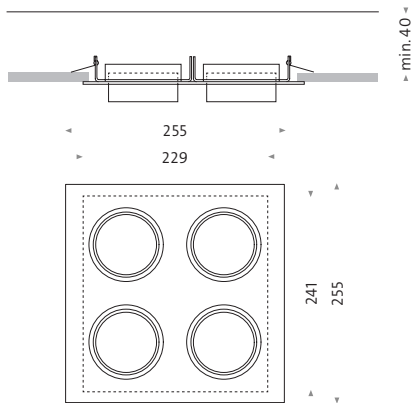

- pulverbesch. (RAL9016) weiß matt  
powder-coated white matt
- chrom glänzend (chrom)  
polished chrome
- pulverbesch. DB702 grau metallic (DB702)  
powder-coated metallic grey
- pulverbesch. (mawa 9005) schwarz matt  
powder-coated matt black

RAL-Farben oder mawa-Eloxalfarben auf Anfrage  
RAL colors or mawa anodized colors on request



## wi-eb-4q

EINBAUSTRALER quadratisch, Einbautiefe 40 mm, exkl. Trafo, TECHNIK: **NV:** GY6,35 für QT12 35 W / 12 V Osram Halostar Pro, **HIT:** PGJ5, 20 W, **LED:** 8,4 W, CRI > 90, 4 × 750 lm

RECESSED SPOTLIGHT square, installation depth 40 mm, transformer not incl., TECH. INFO:

**LV:** GY6,35 for QT12 35 W / 12 V Osram Halostar Pro, **HIT:** PGJ5, 20 W, **LED:** 8,4 W, CRI > 90, 4 × 750 lm

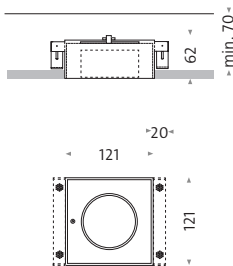

LED

078 ◀  
257 ◀

072

## wi-eb-1e-db

»STÜLERBAU« EINBAUSTRALER eckig, Einbaugehäuse zum flächenbündigen Einputzen in Abhängedecken, Strahlerköpfe durch teflonelagertes 3-Punkt-Patent-Klick-System einsetzbar, Standardfarbe für Gehäuse RAL 9016 weiß matt, andere RAL-Farben für Strahlerplatten, Drehsteller und Köpfe auf Anfrage, exkl. Trafo, **TECHNIK:** NV: GY6,35 für QT12 35 W / 12 V Osram Halostar Pro, **HIT:** PGJ5, 20 W, **LED:** 8,4 W, CRI > 90, 1 × 750 lm

»STÜLERBAU« RECESSED SPOTLIGHT square / rectangular, recessed housing for flush-mounted installation in suspended ceilings, spot heads secured by a teflon supported, 3-point-patented-click-system, standard color for housing RAL 9016 matt white, other RAL colors for cover plate, rotating plate and spot heads available on request, transformer not incl., **TECH.INFO:** LV: GY6,35 for QT12 35 W / 12 V Osram Halostar Pro, **HIT:** PGJ5, 20 W, **LED:** 8,4 W, CRI > 90, 1 × 750 lm







© Werner Huthmacher / Anne Lampen Arch.

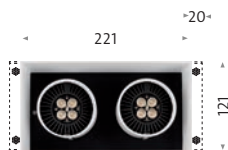
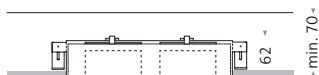

Beispiel für Farbwechsel von Strahlerplatte und Drehteller in schwarz matt ([mawa 9005](#))  
 Example of color change for cover plate and rotating plate in powder-coated matt black ([mawa 9005](#))



► 245

## wi-eb-2e-db

»STÜLERBAU« EINBAUSTRALER eckig, Einbaugehäuse zum flächenbündigen Einputzen in Abhängedecken, Strahlerköpfe durch teflongelagertes 3-Punkt-Patent-Klick-System einsetzbar, Standardfarbe für Gehäuse RAL 9016 weiß matt, andere RAL-Farben für Strahlerplatten, Drehteller und Köpfe auf Anfrage, exkl. Trafo, TECHNIK: **NV:** GY6,35 für QT12 35 W / 12 V Osram Halostar Pro, **HIT:** PGJ5, 20 W, **LED:** 8,4 W, CRI > 90, 2 × 750 lm

»STÜLERBAU« RECESSED SPOTLIGHT square / rectangular, recessed housing for flush-mounted installation in suspended ceilings, spot heads secured by a teflon supported, 3-point-patented-click-system, standard color for housing RAL 9016 matt white, other RAL colors for cover plate, rotating plate and spot heads available on request, transformer not incl., TECH.INFO: **LV:** GY6,35 for QT12 35 W / 12 V Osram Halostar Pro, **HIT:** PGJ5, 20 W, **LED:** 8,4 W, CRI > 90, 2 × 750 lm

075



Beispiel für Farbwechsel von Strahlerplatte/Drehtellern in schwarz matt (mawa 9005)  
 Example of color change for cover plate/rotating plate in powder-coated matt black (mawa 9005)

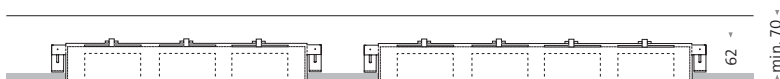

LED

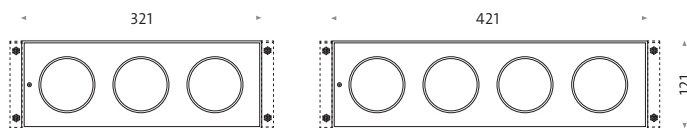

## wi-eb-3e-db / -4e-db

»STÜLERBAU« EINBAUSTRALER eckig, Einbaugehäuse zum flächenbündigen Einputzen in Abhängedecken, Strahlerköpfe durch teflongelagertes 3-Punkt-Patent-Klick-System einsetzbar, Standardfarbe für Gehäuse RAL 9016 weiß matt, andere RAL-Farben für Strahlerplatten, Drehteller und Köpfe auf Anfrage, exkl. Trafo, TECHNIK: **NV:** GY6,35 für QT12 35 W / 12 V Osram Halostar Pro, **HIT:** PGJ5, 20 W, **LED:** 8,4 W, CRI > 90, 3 × 750 lm

»STÜLERBAU« RECESSED SPOTLIGHT square/rectangular, recessed housing for flush-mounted installation in suspended ceilings, spot heads secured by a teflon supported, 3-point-patented-click-system, standard color for housing RAL 9016 matt white, other RAL colors for cover plate, rotating plate and spot heads available on request, transformer not incl., TECH. INFO: **LW:** GY6,35 für QT12 35 W / 12 V Osram Halostar Pro, **HIT:** PGJ5, 20 W, **LED:** 8,4 W, CRI > 90, 3 × 750 lm













o83 wi-be-1e/-2e/-3e



o84 wi-be-1e-rl/-2e-rl/  
-3e-rl



o85 wi-be-1e-kb-fk/  
-2e-kb-fk/-3e-kb-fk



o86 Sonder

Unsere Betoneinbauvarianten bestechen mit den bekannten Vorteilen der Strahlerserie »wittenberg« ohne sichtbare Verschraubung und mit einfacher Revisionierung! Erhältlich in 3 Varianten mit V4A-Einbaurahmen und Magnethalterung sowie mit höhenverstellbaren Abstandsbolzen und orientiert an unserer kb-Serie. Die Maße der bauseitig zu verwendenden Schalungskörper entnehmen Sie bitte den aktuellen Datenblättern. Bestückung mit NV, HIT oder LEDs. Angaben zu empfohlenen Maßen für Ihren Wand- oder Deckenausschnitt finden Sie direkt in der Produktinformation. Trafos, Leuchtmittel, Borosilikatglas, Wabenraster u. v. m. finden Sie unter »Komponenten/Zubehör«. Natürlich haben Sie auch hier wieder eine Auswahl an unterschiedlichen Farben und Beschichtungen:

Our recessed concrete variations are impressive due to the well known advantages of the »wittenberg« spotlight series including no visible screw connections and easy access for revisions! Available in 3 variations with V4A recessed housing and magnet attachments as well as height adjustable distance bolts. Oriented on our kb series. The dimensions of the body frame to be used on site are listed in our current data sheets. Equipped with LV, HIT or LEDs. You will find details on recommended dimensions for wall and ceiling cut-outs directly in the product information. Transformers, lamps, borosilicate glass, honeycomb louvers, etc. are available under »Components/Accessories«. Naturally, a wide selection of different colors and finishes are also available here:

-  pulverbesch. weiß matt (RAL 9016)  
powder-coated white matt
-  chrom glänzend (chrom)  
polished chrome
-  pulverbesch. DB 702 grau metallic (DB 702)  
powder-coated metallic grey
-  pulverbesch. (mawa 9005) schwarz matt  
powder-coated matt black

RAL-Farben oder mawa-Eloxalfarben auf Anfrage  
RAL colors or mawa anodized colors on request

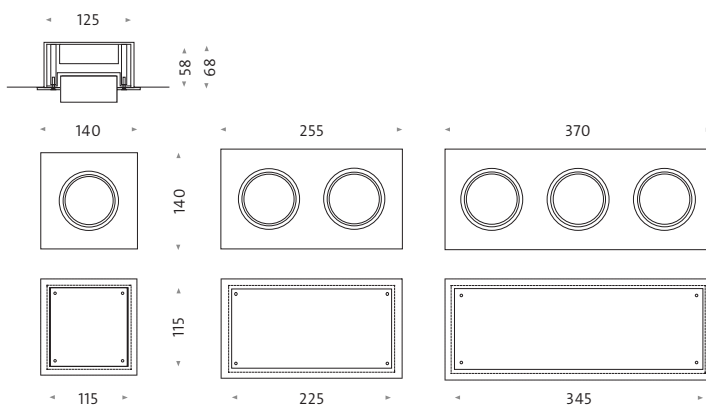

## wi-be-1e/-2e/-3e

BETONEINBAUSTRALER ohne sichtbare Verschraubung, einfach zu revisionieren durch leistungsstarke Magnethalterungen, **TECHNIK:** NV: GY6,35, QT12 35 W/12 V Osram Halostar Pro, **HIT:** PGJ5, 20 W, **LED:** 8,4 W, CRI > 90, 1/2/3 × 750 lm

RECESSED CONCRETE SPOTLIGHT with no visible screw connections, easy access through strong magnet mounts, **TECH. INFO:** LV: GY6,35 for QT12 35 W/12 V Osram Halostar Pro, **HIT:** PGJ5, 20 W, **LED:** 8,4 W, CRI > 90, 1/2/3 × 750 lm

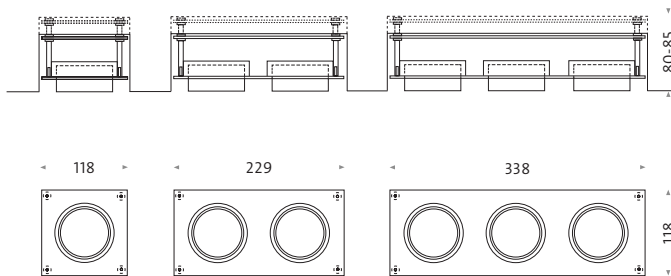

### wi-be-1e-rl / -2e-rl / -3e-rl

**BETONEINBAUSTRALER** deckenbündig abschließende Strahlerköpfe, Vorschalttechnik auf Technikplatte in Betonauslass zu befestigen, höhenverstellbar durch Abstandsbolzen, **TECHNIK: NV:** GY6,35, QT12 35 W / 12 V Osram Halostar Pro, **HIT:** PGJ5, 20 W, **LED:** 8,4 W, CRI > 90, 1/2/3 × 750 lm  
**RECESSED CONCRETE SPOTLIGHT** spot heads are flush with housing, electronic ballast fixed to a technical plate to be installed in the concrete opening, height adjustable spacing bolts, **TECH. INFO:** **LV:** GY6,35, QT12 35 W / 12 V Osram Halostar Pro, **HIT:** PGJ5, 20 W, **LED:** 8,4 W, CRI > 90, 1/2/3 × 750 lm



Abbildung mit wi-ab-2e-kb-NV-DB 702

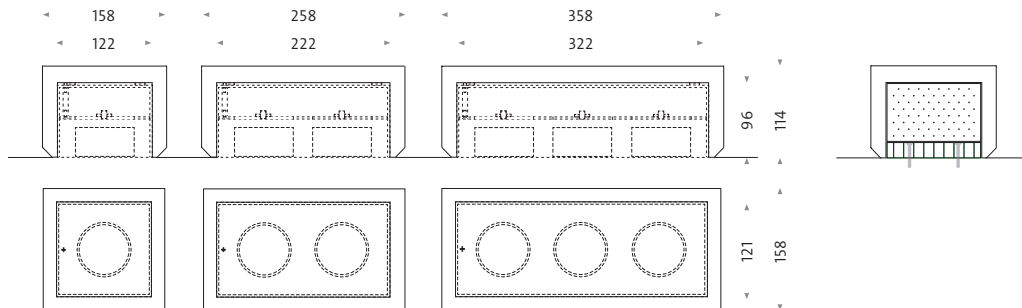

## wi-be-1e-kb-fk / -2e-kb-fk / -3e-kb-fk

**BETONEINBAUKOFFER** aus Fermacell macht den »wittenberg«-Aufbaustrahler **wi-ab-1e-kb / -2e-kb / -3e-kb** zum Betoneinbaustrahler: Fermacellkoffer aus 18 mm starker Gipsfaserplatte zum Eingießen in Beton oder zum Einbau in Gipskartonkonstruktionen, Kanten 4-seitig angefast  
**CONCRETE INSTALLATION COFFER** made of Fermacell converts the »wittenberg«-surface-mounted spotlights **wi-ab-1e-kb / -2e-kb / -3e-kb** into recessed concrete spotlights: Fermacell coffer constructed of 18 mm thick gypsum fiberboard for embedding in concrete or for installation in drywall construction, edges chamfered on all 4 sides.



### **wi-eb-1r-kr / wi-eb-1e / wi-eb-1r**

**BETONEINBAUSTRALER** als Sonderausführung zur Adaption an Betoneingießdosen,

**wi-eb-1r-kr**: möglich in Kaiser-Plattendecken-Großdose 105 und -Plattendecken-Großdose 115;

**wi-eb-1e / wi-eb-1r**: möglich in Kaiser-HaloX-P-Gehäuse

RECESSED CONCRETE SPOTLIGHT shown here as a custom edition adapted for concrete casting

surround, **wi-eb-1r-kr**: available for Kaiser Slab ceiling large box 105 and Slab ceiling large box 115;

**wi-eb-1e / wi-eb-1r**: available for Kaiser HaloX-P housing

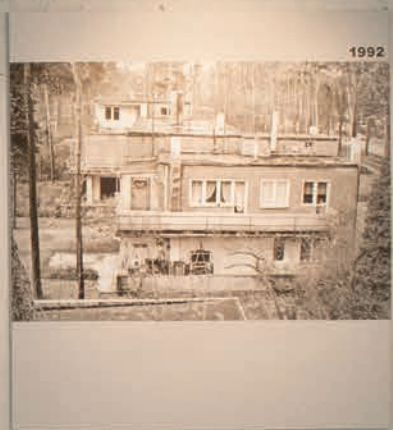

Sondereinbau **wi-eb-1r-kr** Wiederaufbau Meisterhäuser Gropius und Moholy-Nagy, Dessau; bfm Architekten, Berlin











092 **wi-ab-1r**



095 **wi-ab-2r**



099 **wi-ab-3r**



100 **wi-ab-125-1e**



102 **wi-ab-125-2e**



107 **wi-ab-125-3e**



108 **wi-ab-125-4e**



109 **wi-ab-125-4q**



110 **wi-ab-1e-kb**



111 **wi-ab-2e-kb**



112 **wi-ab-3e/-4e-kb**



113 **wi-ab-3sa**



114 **wi-1sab/-2sab**



- pulverbesch. (RAL 9016) weiß matt  
powder-coated white matt
- chrom glänzend (chrom)  
polished chrome
- pulverbesch. DB 702 grau metallic (DB 702)  
powder-coated metallic grey
- pulverbesch. (mawa 9005) schwarz matt  
powder-coated matt black

RAL-Farben oder mawa-Eloxalfarben auf Anfrage  
RAL colors or mawa anodized colors on request

wi-ab-1r-nv

wi-ab-1r-led

wi-ab-1r-hit

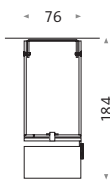
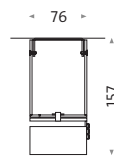
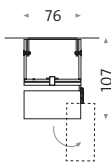

LED

new

079

092

### wi-ab-1r *Design: mawa design*

»FERNROHR« AUFBAUSTRALER 1 Strahlerkopf, gerundet, präzise und leichte Positionierbarkeit, elektr. Trafo/Konverter im Gehäuse, TECHNIK: **NV**: GY6,35 für QT12 35 W / 12 V Osram Halostar Pro, **HIT**: PGJ5, 20 W, **LED**: 8,4 W, CRI > 90, 1 × 750 lm

»TELESCOPE« SURFACE-MOUNTED SPOTLIGHT 1 spot head, rounded, simple and precise positioning, electronic transformer / converter in housing, TECH. INFO: **LV**: GY6,35 for QT12 35 W / 12 V Osram Halostar Pro, **HIT**: PGJ5, 20 W, **LED**: 8,4 W, CRI > 90, 1 × 750 lm



Kreuzberg



# DESIGN PLUS

powered by: **light+building**



wi-ab-2r-nv

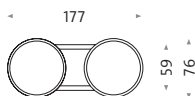
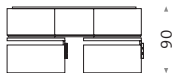

wi-ab-2r-led

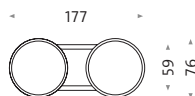
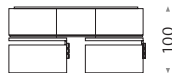

LED

► 249

## wi-ab-2r *Design: mawa design / Jan Blieske / Martin Wallroth*

»FERNGLAS« AUFBAUSTRALER 2 Strahlerköpfe, gerundet, elektr. Trafo im Gehäuse,

TECHNIK: **NV**: GY6,35 für QT12 35 W / 12 V Osram Halostar Pro, **LED**: 8,4 W, CRI > 90, 2 × 750 lm

»BINOCULARS« SURFACE-MOUNTED SPOTLIGHT 2 spot heads, rounded, electronic transformer

in housing, TECH. INFO: **LV**: GY6,35 for QT12 35 W / 12 V Osram Halostar Pro, **LED**: 8,4 W, CRI > 90,

2 × 750 lm

095







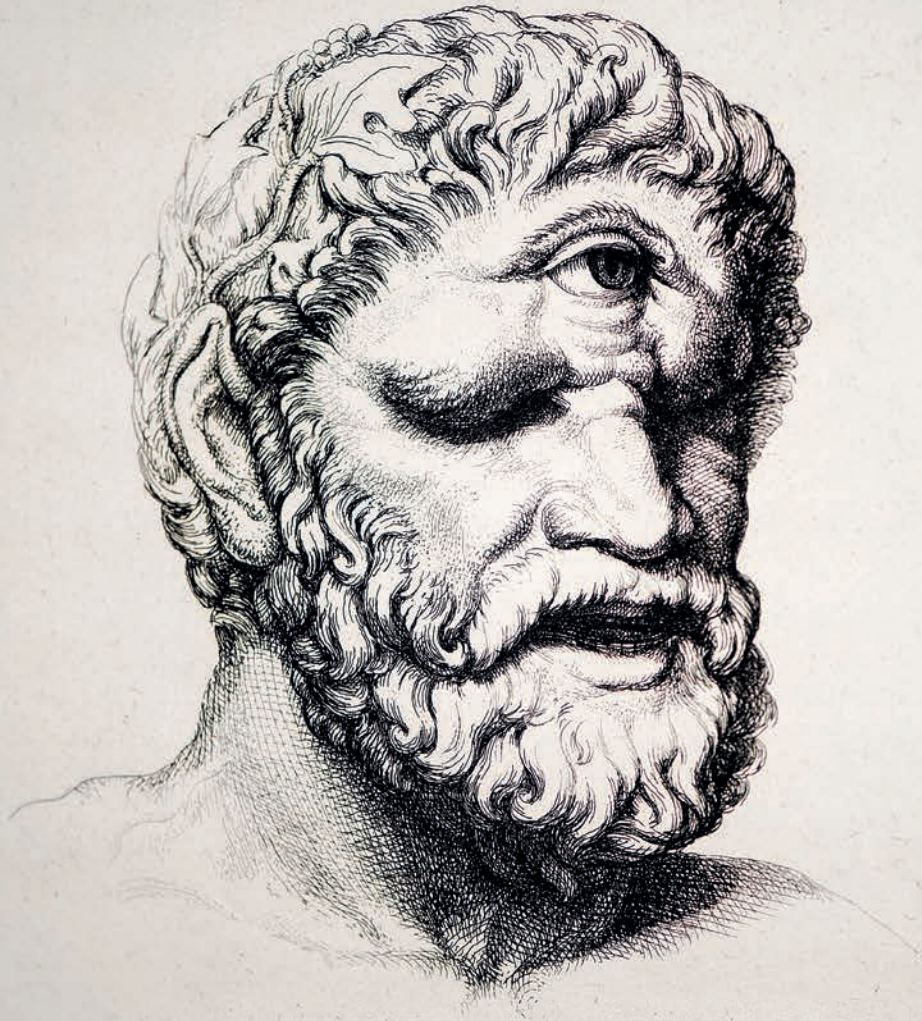

“... der Cyclopen ist ein einäugiges oder  
vieläugiges Geschöpf unstreitig geschickt.”



wi-ab-3r-nv

wi-ab-3r-led

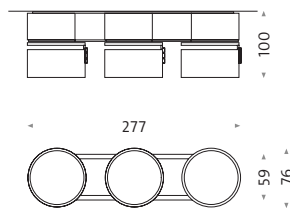
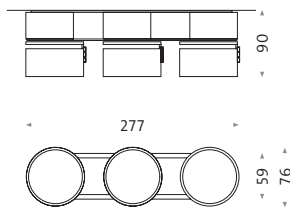

LED

new

**wi-ab-3r** *Design: mawa design / Martin Wallroth*

»ZYKLOP« AUFBAUSTRALER 3 Strahlerköpfe, gerundet, elektr. Trafo im Gehäuse,

TECHNIK: **NV**: GY6,35 für QT12 35 W / 12 V Osram Halostar Pro, **LED**: 8,4 W, CRI > 90, 3 × 750 lm

»ZYKLOP« SURFACE-MOUNTED SPOTLIGHT 3 spot heads, rounded, electronic transformer in

housing, TECH. INFO: **LV**: GY6,35 for QT12 35 W / 12 V Osram Halostar Pro, **LED**: 8,4 W, CRI > 90,

3 × 750 lm



wi-ab-125-1e-nv /-led

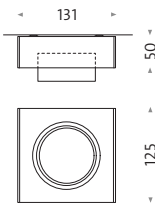

- pulverbesch. (RAL 9016) weiß matt  
powder-coated white matt
- chrom glänzend (chrom)  
polished chrome
- pulverbesch. DB 702 grau metallic (DB 702)  
powder-coated metallic grey
- pulverbesch. (mawa 9005) schwarz matt  
powder-coated matt black

RAL-Farben oder mawa-Eloxalfarben auf Anfrage  
RAL colors or mawa anodized colors on request

### wi-ab-125-1e *Design: Jan Dinnebier / mawa design*

AUFBAUSTRALER eckig, Serie mit einer Baubreite von 125 mm, stirnseitige Abschlussplatten mit schmaler Schattenfuge, ohne sichtbare Verschraubung, inkl. elektronischem Trafo, optional notstromfähig, TECHNIK: **NV**: GY6,35 für QT12 35 W / 12 V Osram Halostar Pro je Fassung,

**LED**: 8,4 W, CRI > 90, 1 × 750 lm, **HIT**: auf Anfrage

SURFACE-MOUNTED SPOTLIGHT square / rectangular, series with new width of 125 mm, end cap on ends with small shadow gap, no visible screws, electronic ballast included, emergency power feature optional, TECH. INFO: **LV**: GY6,35 for QT12 35 W / 12 V Osram Halostar Pro each Socket,

**LED**: 8,4 W, CRI > 90, 1 × 750 lm, **HIT**: available on request



„Wie man hört, soll Liebermann irgendwo  
hier in der Nähe sein. Ich möchte ihm gern  
mal begegnen.“ (Van Gogh, B. Olt., 1885)

# LIEBERMANN UND VAN GOOC

wittenberg wi-ab-125-1e-NV Villa Liebermann, Berlin; Nedelykov Moreira Architekten



wi-ab-125-2e-nv/-led

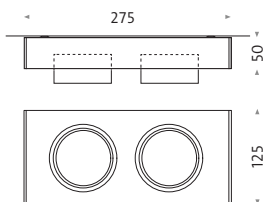

LED

102

### wi-ab-125-2e *Design: Jan Dinnebier / mawa design*

AUFBAUSTRALER eckig, Serie mit einer Baubreite von 125 mm, stirnseitige Abschlussplatten mit schmaler Schattenfuge, pulverbeschichtet, ohne sichtbare Verschraubung, inkl. elektronischem Trafo / Konverter, optional notstromfähig, TECHNIK: **NV:** GY6,35 für QT12 35 W / 12 V Osram Halostar Pro je Fassung, **LED:** 8,4 W, CRI > 90, 2 × 750 lm, **HIT:** auf Anfrage

SURFACE-MOUNTED SPOTLIGHT rectangular, series with new width of 125 mm, end cap on ends with small shadow gap, powder-coated, no visible screws, electronic ballast / converter included, emergency power feature optional, TECH. INFO: **LV:** GY6,35 for QT12 35 W / 12 V Osram Halostar Pro each Socket, **LED:** 8,4 W, CRI > 90, 2 × 750 lm, **HIT:** available on request

Farbauswahl: Siehe Seite 100 Colors: see page 100



wittenberg **wi-ab-125-2e** im Restaurant »Auberge de Temple«, Johannesberg, Planung: H2Plan, Johannesberg









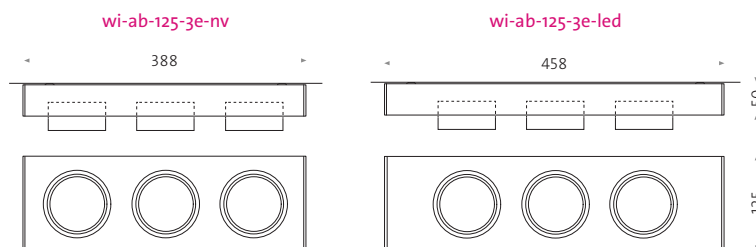

### wi-ab-125-3e *Design: Jan Dinnebier / mawa design*

**AUFBAUSTRALER** eckig, Serie mit einer Baubreite von 125 mm, stirnseitige Abschlussplatten mit schmaler Schattenfuge, pulverbeschichtet, ohne sichtbare Verschraubung, inkl. elektronischem Trafo / Konverter, optional notstromfähig, **TECHNIK:** **NV:** GY6,35 für QT12 35 W / 12 V Osram Halostar Pro je Fassung, **LED:** 8,4 W, CRI > 90, 3 × 750 lm, **HIT:** auf Anfrage

**SURFACE-MOUNTED SPOTLIGHT** square / rectangular, series with new width of 125 mm, end cap on ends with small shadow gap, powder-coated, no visible screws, electronic ballast / converter included, emergency power feature optional, **TECH. INFO:** **LV:** GY6,35 for QT12 35 W / 12 V Osram Halostar Pro each Socket, **LED:** 8,4 W, CRI > 90, 3 × 750 lm, **HIT:** available on request

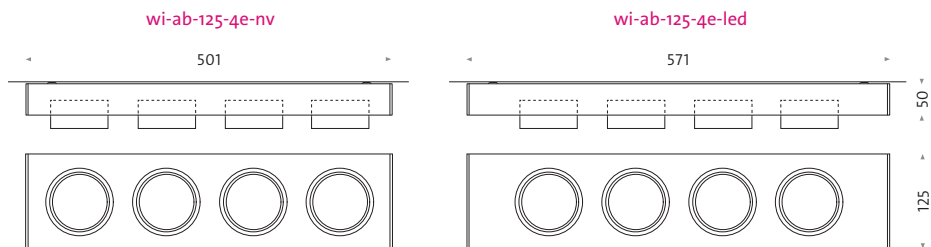

**wi-ab-125-4e** *Design: Jan Dinnebier / mawa design*

AUFBAUSTRALER eckig, Serie mit einer Baubreite von 125 mm, stirnseitige Abschlussplatten mit schmaler Schattenfuge, ohne sichtbare Verschraubung, inkl. elektronischem Trafo / Konverter, optional notstromfähig, TECHNIK: **NV**: GY6,35 für QT12 35 W / 12V Osram Halostar Pro je Fassung, **LED**: 8,4 W, CRI > 90, 4 × 750 lm, **HIT**: auf Anfrage

SURFACE-MOUNTED SPOTLIGHT rectangular, series with new width of 125 mm, end cap on ends with small shadow gap, no visible screws, electronic ballast / converter included, emergency power feature optional, TECH. INFO: **LV**: GY6,35 for QT12 35 W / 12 V Osram Halostar Pro each Socket, **LED**: 8,4 W, CRI > 90, 4 × 750 lm, **HIT**: available on request

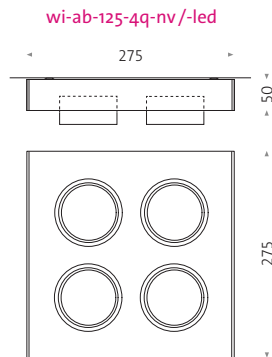

### wi-ab-125-4q *Design: Jan Dinnebier / mawa design*

AUFBAUSTRALER eckig, Serie mit einer Baubreite von 125 mm, stirnseitige Abschlussplatten mit schmaler Schattenfuge, ohne sichtbare Verschraubung, inkl. elektronischem Trafo, optional notstromfähig, TECHNIK: **NV:** GY6,35 für QT12 35 W / 12 V Osram Halostar Pro je Fassung, **LED:** 8,4W, CRI > 90, 4 × 750 lm, **HIT:** auf Anfrage

SURFACE-MOUNTED SPOTLIGHT square / rectangular, series with new width of 125 mm, cover plate on ends with small shadow gap, no visible screws, electronic ballast included, emergency power feature optional, TECH. INFO: **LV:** GY6,35 for QT12 35 W / 12 V Osram Halostar Pro, **LED:** 8,4W, CRI > 90, 4 × 750 lm, **HIT:** available on request



wi-ab-1e-kb

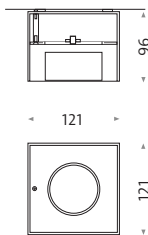

LED

- pulverbesch. (RAL 9016) weiß matt  
powder-coated white matt
- chrom glänzend (chrom)  
polished chrome
- pulverbesch. DB 702 grau metallic (DB 702)  
powder-coated metallic grey
- pulverbesch. (mawa 9005) schwarz matt  
powder-coated matt black

RAL-Farben oder mawa-Eloxalfarben auf Anfrage  
RAL colors or mawa anodized colors on request

### wi-ab-1e-kb *Design: mawa design*

AUFBAUSTRALER eckig, Strahlerköpfe schließen bündig mit dem Gehäuse ab, bei Standardfarben RAL 9016 weiß matt und DB 702 sind Strahlerplatte und Drehteller immer schwarz matt, weitere RAL-Farben auf Anfrage, inkl. elektronischem Trafo / Konverter, **TECHNIK:** NV: GY6,35 für QT12 35 W / 12 V Osram Halostar Pro, **LED:** 8,4 W, CRI > 90, 1 × 750 lm, **HIT:** auf Anfrage  
SURFACE-MOUNTED SPOTLIGHT square/rectangular, spot heads in closed position are flush with housing, when choosing standard color RAL 9016 matt white or DB 702, the cover plate and rotating plate are always color matt black, other RAL colors available on request, **TECH. INFO:** LV: GY6,35 for QT12 35 W / 12 V Osram Halostar Pro, **LED:** 8,4 W, CRI > 90, 1 × 750 lm, **HIT:** on request

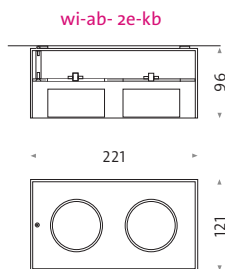

LED

### wi-ab-2e-kb *Design: mawa design*

AUFBAUSTRALER eckig, Strahlerköpfe schließen bündig mit dem Gehäuse ab, bei Standardfarben RAL 9016 weiß matt und DB 702 sind Strahlerplatte und Drehteller immer schwarz matt, weitere RAL-Farben auf Anfrage, inkl. elektronischem Trafo / Konverter, **TECHNIK:** **NV:** GY6,35 für QT12 35 W / 12 V Osram Halostar Pro, **LED:** 8,4 W, CRI > 90, 2 × 750 lm, **HIT:** auf Anfrage  
 SURFACE-MOUNTED SPOTLIGHT square / rectangular, spot heads in closed position are flush with housing, when choosing standard color RAL 9016 matt white or DB 702, the cover plate and rotating plate are always color matt black, other RAL colors available on request, **TECH. INFO:** **LV:** GY6,35 für QT12 35 W / 12 V Osram Halostar Pro, **LED:** 8,4 W, CRI > 90, 2 × 750 lm, **HIT:** on request

auch als Betoneinbaustrahler erhältlich, siehe Seite o86 also available as a recessed concrete spotlight, see page o86



LED

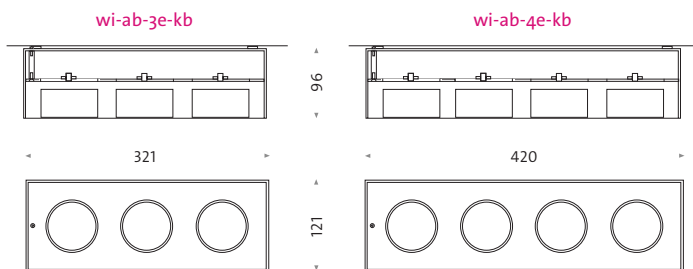

### wi-ab-3e-kb / -4e-kb *Design: mawa design*

AUFBAUSTRALER eckig, Strahlerköpfe schließen bündig mit dem Gehäuse ab, bei Standardfarben RAL 9016 weiß matt und DB 702 sind Strahlerplatte und Drehteller immer schwarz matt, weitere RAL-Farben auf Anfrage, inkl. elektronischem Trafo / Konverter, **TECHNIK:** NV: GY6,35 für QT12 35 W / 12 V Osram Halostar Pro, **LED:** 8,4 W, CRI > 90, 3 / 4 × 750 lm, **HIT:** auf Anfrage  
 SURFACE-MOUNTED SPOTLIGHT square/rectangular, spot heads in closed position are flush with housing, when choosing standard color RAL 9016 matt white or DB 702, the cover plate and rotating plate are always color mawa 9005 matt black, other RAL colors available on request, electronic ballast / converter included, **TECH. INFO:** LV: GY6,35 for QT12 35 W / 12 V Osram Halostar Pro, **LED:** 8,4 W, CRI > 90, 3 / 4 × 750 lm, **HIT:** available on request



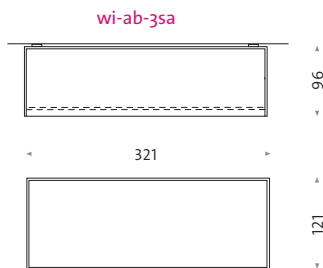

### wi-ab-3sa *Design: Martin Wallroth*

**AUFBAUSTRALER** eckig, Aluminium pulverbeschichtet RAL 9016 weiß matt, weitere RAL-Farben auf Anfrage, rückversetzte satinierte, opake Acrylglascheibe, inkl. Konverter, **TECHNIK:** LED, 24 W, 3000 K, CRI < 85, 2600 lm, dimmbar 1–10 V und Push, optional DALI, LED-Konverter über DIP-Schalter einstellbar auf 700 mA, 500 mA oder 300 mA

**SURFACE-MOUNTED SPOTLIGHT** rectangular, aluminum powder-coated RAL 9016 matt white, other RAL colors available on request, inset satin-finished opaque acrylic glass pane, converter included, **TECH. INFO:** LED, 24 W, 3000 K, CRI < 85, 2600 lm, dimmable 1–10 V and Push, optional DALI, LED converter over DIP switch adjustable to 700 mA, 500 mA or 300 mA



LED

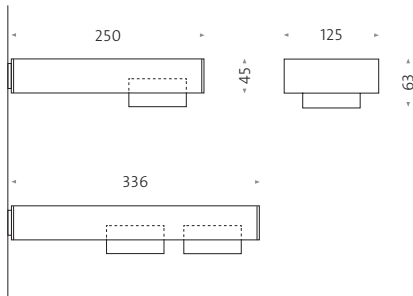

- pulverbesch. (RAL 9016) weiß matt  
powder-coated white matt
- chrom glänzend (chrom)  
polished chrome
- pulverbesch. DB 702 grau metallic (DB 702)  
powder-coated metallic grey
- pulverbesch. (mawa 9005) schwarz matt  
powder-coated matt black

RAL-Farben oder mawa-Eloxalfarben auf Anfrage  
RAL colors or mawa anodized colors on request

### »wi-1sab / -2sab« *Design: mawa design*

»ALKERSUM« AUFBAUSTRALER mit dreh- und schwenkbarem Strahlerkopf in quaderförmigen Wandaufbaugeschäule, pulverbeschichtet, inkl. elektronischem Trafo / Konverter, **TECHNIK: NV:** GY6,35 für QT12 35 W / 12 V Osram Halostar Pro, **LED:** 8,4 W, CRI > 90, 2 x 750 lm, **HIT:** auf Anfrage  
»ALKERSUM« SURFACE-MOUNTED SPOTLIGHT with rotatable and tiltable spotlight heads in a rectangular, wall-mounted housing, powder-coated, electronic ballast / converter included, **TECH. INFO: LV:** GY6,35 for QT12 35 W / 12 V Osram Halostar Pro, **LED:** 8,4 W, CRI > 90, 2 x 750 lm, **HIT:** available on request

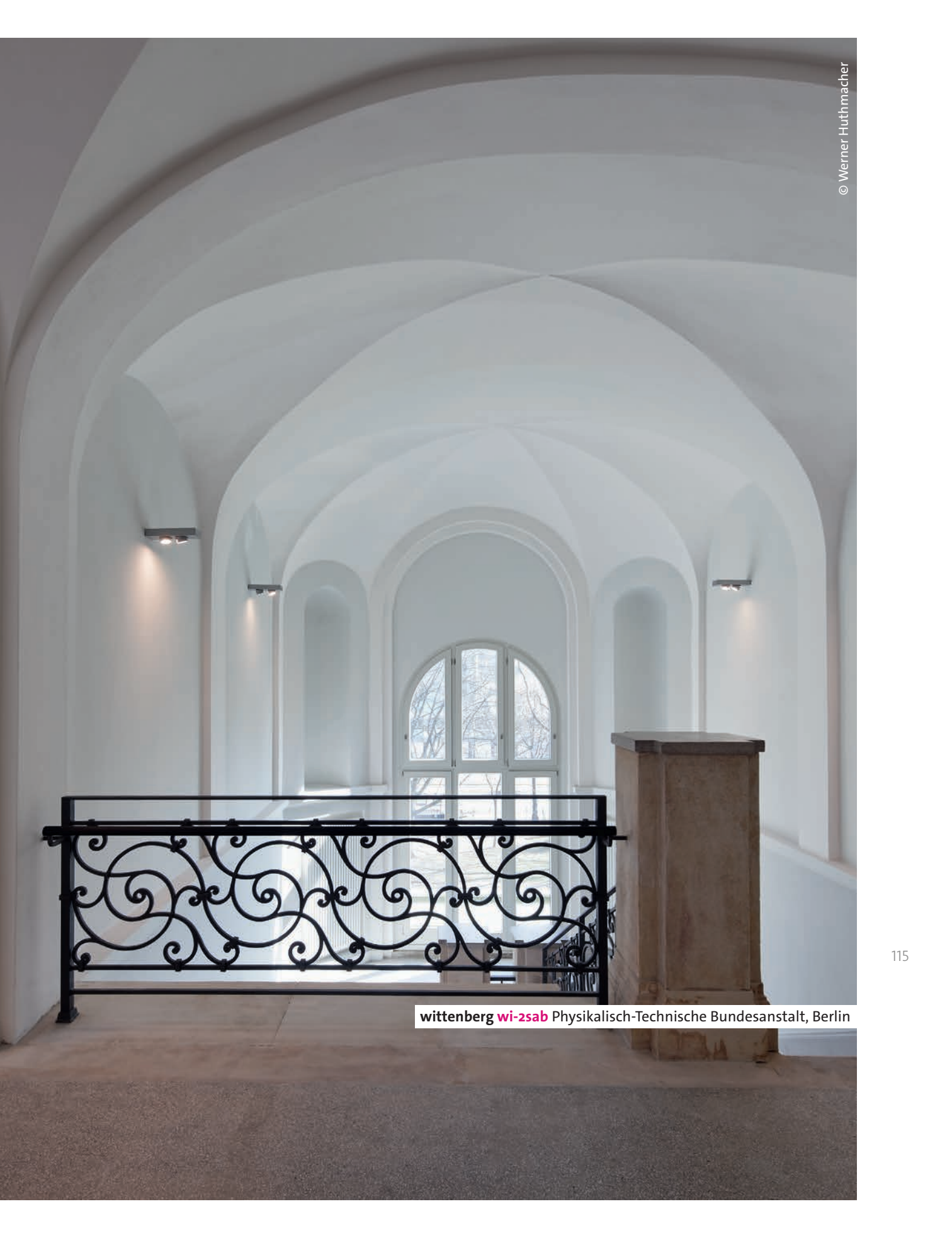

wittenberg **wi-2sab** Physikalisch-Technische Bundesanstalt, Berlin





Profilsystem »wittenberg« Kapelle Frommelhof, Heidelberg; SSV Architekten, Heidelberg





121 Standardprofil  
Küche



122 Standardprofil  
Büro 01







123 Standardprofil  
Büro 02



124 Profilsystem  
»wittenberg«

Unser Profilprogramm »wittenberg« ist in seinen Varianten und den Fertigungsmöglichkeiten jetzt noch flexibler. Nicht nur, dass wir durch die Verwendung eines eigens entwickelten Strangpressprofils noch vielfältigere Möglichkeiten der Bestückung haben, auch ist die Montage um ein Vielfaches effizienter geworden. Dies bedeutet für den Endverbraucher noch kreativere Lösungen und für den Lichtplaner einen Grund mehr, auf mawa design zu setzen – ob 90°, 45°- oder 37,35°-Winkel, Strahlerköpfe in Niedervolt-, Halogenmetaldampf- oder LED-Ausführung, Uplights, Downlights, Stromschienen oder LED-Systeme.

Our »wittenberg« profile program is now much more flexible in all its variations and fabrication possibilities. Not only are the possibilities for mounting different lights increased through the use of a newly re-designed extruded profile, but installation time has been substantially reduced. This means more creative solutions for the client and one more reason for lighting designers to count on mawa design. No matter whether 90°, 45° or 37,35° angles; spot heads in low voltage, halogen metal halide or LED versions, uplights, downlights, contact tracks or LED systems.

-  pulverbesch. weiß matt (RAL 9016)  
powder-coated white matt
-  chrom glänzend (chrom)  
polished chrome
-  pulverbesch. DB 702 grau metallic (DB 702)  
powder-coated metallic grey
-  pulverbesch. (mawa 9005) schwarz matt  
powder-coated matt black



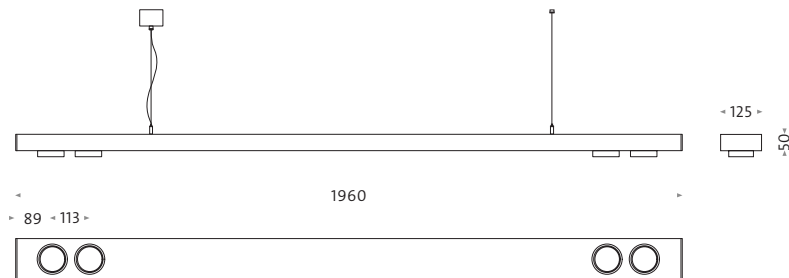

## Standardprofil Küche Standard profile kitchen

PROFILLEUCHTE mit 2 × 2 »wittenberg«-Strahlerköpfen, je 35 W / 12 V Osram Halostar Pro, EVG-Einheit für Uplight 2 × 54 W T4, dimmbar 1–10 V, EVG inkl., optional mit transluzenter Abdeckung,

TECHNIK: 4 × GY6,35, Bestückung mit LED-Strahlerköpfen sowie linearen LED-Modulen in verschiedenen Wattagen auf Anfrage

PROFILE LIGHTS with 2 × 2 »wittenberg« spot heads, each 35 W / 12 V Osram Halostar Pro, EVG component for uplight 2 × 54 W T4, dimmable 1–10 V, EVG incl., optional with translucent cover,

TECH. INFO: 4 × GY6,35, installation with LED spot heads or linear LED modules in various wattages available on request

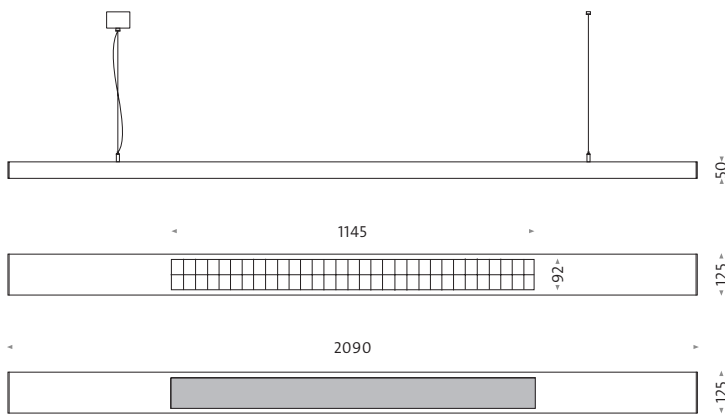

## Standardprofil Büro 01 Standard profile office 01

PROFIL mit EVG-Einheit für Up- / Downlight 2 × 54 W T5, dimmbar 1–10 V, EVG inkl.,  
**TECHNIK:** 4 × G5 mit satinierter Acrylglasabdeckung, optional mit transluzenter Abdeckung,  
 Maße 1145 × 93 mm, BAP-geeignet bei Parabolspiegelraster mit prismatischer Acrylglasabdeckung,  
 LED, 46 W, 6000 lm, 3000 K (2700 K auf Anfrage)  
 PROFILE with electronic ballast unit for up- / downlight 2 × 54 W T5, dimmable 1–10 V, electronic  
 ballast included, TECH. INFO: 4 × G5 with a satinice acrylic glass cover, translucent cover optional,  
 dimensions 1145 × 93 mm, approved for workspace lighting when equipped with mirrored parabolic  
 rasters and prismatic acrylic glass covers, LED, 46 W, 6000 lm, 3000 K (2700 K on request)

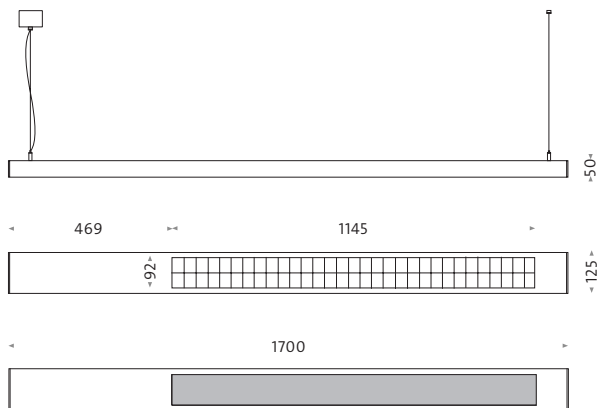

neu  
new

## Standardprofil Büro o2 Standard profile office o2

PROFIL mit EVG-Einheit für Up-/Downlight 2 × T5 54 W, dimmbar 1–10 V, EVG inkl.,  
 TECHNIK: 4 × G5 mit satiniertes Acrylglasabdeckung, optional mit transluzenter Abdeckung,  
 Maße 1145 × 93 mm, BAP geeignet bei Parabolspiegelraster mit prismatischer Acrylglasabdeckung,  
 LED, 46 W, 6000 lm, 3000 K (2700 K auf Anfrage)

PROFILE with electronic ballast unit for up-/downlight 2 × 54 W T5, dimmable 1–10 V, electronic ballast included, TECH. INFO: 4 × G5 with a satinized acrylic glass cover, translucent cover optional, dimensions 1145 × 93 mm, approved for workspace lighting when equipped with mirrored parabolic rasters and prismatic acrylic glass covers, LED, 46 W, 6000 lm, 3000 K (2700 K on request)



Profil-Beispiellösung  
Profile-light example

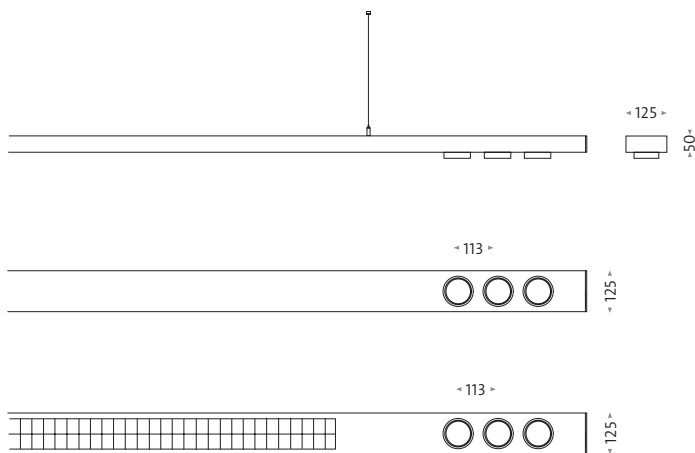

## Profilsystem »wittenberg«

PROFILLEUCHTENSYSTEM mit minimaler Bauhöhe und -breite ohne sichtbare Verschraubung, Aufnahme für unterschiedliche lichttechnische Einheiten wie Strahlersystem »wittenberg«, Uplight als 2×T5, BAP-geeignetes Up- und Downlight mit Parabolspiegelraster und prismatischem Acrylgläseinsatz, lineare LED-Module in verschiedenen Wattagen, TC-L- oder Halogen-Uplights zur indirekten Raumbelichtung. Alle Einheiten werden mit EVG versorgt, Lichtsteuerung mit marktüblichen Systemen möglich, da kundenseitig konfigurierbar.

PROFILE LIGHT SYSTEM with minimal installation depth and width, no visible screws, accepts various technical lighting elements such as the »wittenberg« spotlight system, uplight 2×T5, Up and downlights approved for workspace lighting with mirrored parabolic rasters and prismatic acrylic glass covers, linear LED modules in various wattages, TC-L or halogen uplights for indirect room lighting. All elements controlled by EVG, lighting controls available with all typical market systems are client-side configurable.



Profile »wittenberg« Universität der Künste, Berlin





Profilsystem »wittenberg« Heiliggeistkirche, Basel; Lichtplanung: Hübscher Gestaltet, CH





Unser modular konfigurierbares Profilsystem »wittenberg« bietet Architekten und Lichtplanern gleichermaßen die Möglichkeit, auf sämtliche Bedürfnisse ihrer Auftraggeber einzugehen. Ob Downlightmodule aus der Palette der schwenkbaren »wittenberg«-Strahlerköpfe in NV-, HIT- oder LED-Bestückung in diversen Abstrahlwinkeln oder als T5- und lineare LED-Module – den Möglichkeiten sind kaum Grenzen gesetzt. BAP-geeignete Up- und Downlightmodule mit Parabolspiegelraster oder prismatischem Acrylglaseinsatz sind ebenso möglich wie der Einsatz von Notlichteinheiten, Stromschienen oder Präsenzmeldern.

Winkel in jeder Abstufung sind ebenso möglich wie die Kombination mit gebogenen Elementen. Neben der freien Wahl aus der gesamten RAL- und DB-Palette sind Farbsonderwünsche (z. B. NCS) ebenfalls möglich. Die folgenden Farbvarianten sind Standard:

Our modular configurable »wittenberg« profile system equally offers architects and lighting designers the possibility to address numerous desires of their clients. Whether a downlight module from the series of pivotable »wittenberg« spot heads in LV, HIT, or LED components in diverse beam angles or as T5 and linear LED modules – the possibilities are endless. Up and downlight modules approved for workplace lighting with mirrored parabolic rasters or prismatic acrylic glass covers are also possible as well as the installation of emergency light units, track lighting or presence detector.

All angles are possible as well as available in combination with curved elements. In addition to colors from the complete RAL and DB palettes, custom colors (for example, NCS) are also possible. The following color variations are standard:

 pulverbesch. RAL 9016 weiß matt (RAL 9016)  
powder-coated white matt

 pulverbesch. DB 702 grau metallic (DB 702)  
powder-coated metallic grey

 chrom glänzend, max. 2 m (chrom)  
polished chrome, max. 2 m

RAL-Farben oder mawa-Eloxalfarben auf Anfrage  
RAL colors or mawa anodized colors on request

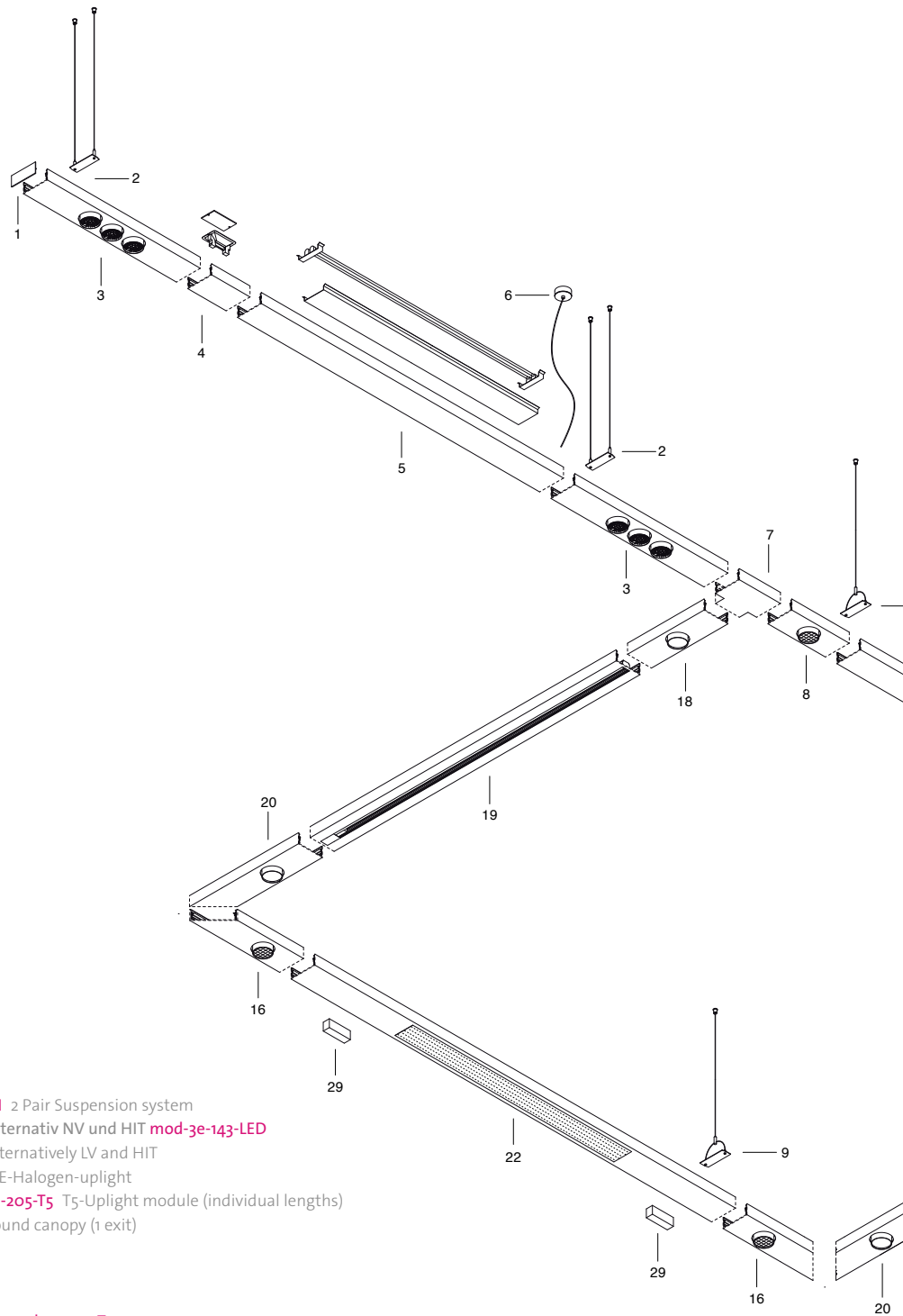

- 1 Endkappe **mod-en-001** End cap
- 2 2er-Paar Aufhängungssystem **mod-a-601-II** 2 Pair Suspension system
- 3 Strahlermodul mit 3 LED-Strahlerköpfen, alternativ NV und HIT **mod-3e-143-LED**  
Spotlight module with 3 LED spot heads, alternatively LV and HIT
- 4 QT-DE-Halogen-Uplight **mod-up-401** QT-DE-Halogen-uplight
- 5 T5-Modul Uplight, Individuelllänge **mod-up-205-T5** T5-Uplight module (individual lengths)
- 6 Baldachin rund, 1 Ausgang **mod-b-601-I** Round canopy (1 exit)
- 7 T-Verbindung **mod-v-002-t** T Connection
- 8 Lautsprecher **mod-ls-701** Loudspeaker
- 9 Y-Aufhängung **mod-a-601-y** Y Suspension
- 10 T5-Modul mit Unterseite aus Acryl-Satinice **mod-sa-202-T5**  
T5 module with underside of satin finished acrylic glass
- 11 Profilverbindung X **mod-v-002-x** X Connection profile
- 12 Profil pro Laufmeter, gerade **mod-m-001-I** Profile per linear meter, straight
- 13 T5-Modul mit Parabolspiegelraster mit Sonderwinkel **mod-pa-201-T5**  
T5 module with parabolic specular louvers with custom angle
- 14 Abdeckplatte, Alu eloxiert **mod-ab-003-I-aln** Cover plate, anodized aluminum
- 15 Abdeckplatte, Acryl-Satinice **mod-ab-003-I-acryl** Cover plate, satin finished acrylic glass

- 16 Lautsprecher mit 45°-Profilverbindung **mod-ls-701 + mod-v-002**  
Loudspeaker with 45°-profile connection
- 17 Strahlermodul mit 3 NV-Köpfen mit Sonderwinkel **mod-3e-101-NV**  
Spotlight module with 3 LV spot heads with custom angles
- 18 Strahlermodul mit 1 NV-Kopf **mod-1e-101-NV**  
Spotlight module with 1 LV spot head
- 19 Stromschiene **mod-str** Contact track
- 20 Strahlermodul mit 1 NV-Kopf mit 45° Profilverbindung Individuelllänge **mod-1e-101-NV + mod-v-002**  
Spotlight module with 1 LV spot head with 45° profile connection, individual lengths
- 21 Strahlermodul mit 1 NV-Kopf Individuelllänge **mod-1e-101 + mod-m-001-I**  
Spotlight module with 1 LV spot head, custom lengths
- 22 T5-Modul mit Unterseite aus Acryl – prismatisch **mod-pm-203-T5**  
T5 module with underside of prismatic acrylic glass
- 23 Strahlermodul mit 2 NV-Köpfen **mod-2e-101-NV** Spotlight module with 2 LV spot heads
- 24 Baldachin rund, 2 Ausgänge **mod-b-601-II** Round canopy, 2 exits
- 25 LED-Modul mit Uplight **mod-up-205-LED-lo-1400** LED module with uplight
- 26 Wandanschlussplatte stirnseitig **mod-wa-605** Wall connecting plate end face
- 27 TC-L-Uplight-Modul **mod-up-300 + mod-m-001-I** TC-L-Uplight module
- 28 mawa LED-Notlicht-Modul **mod-nl-500** mawa LED emergency light module
- 29 Wandanschlussplatte längsseitig **mod-wa-605-lä** Wall connecting plate long face

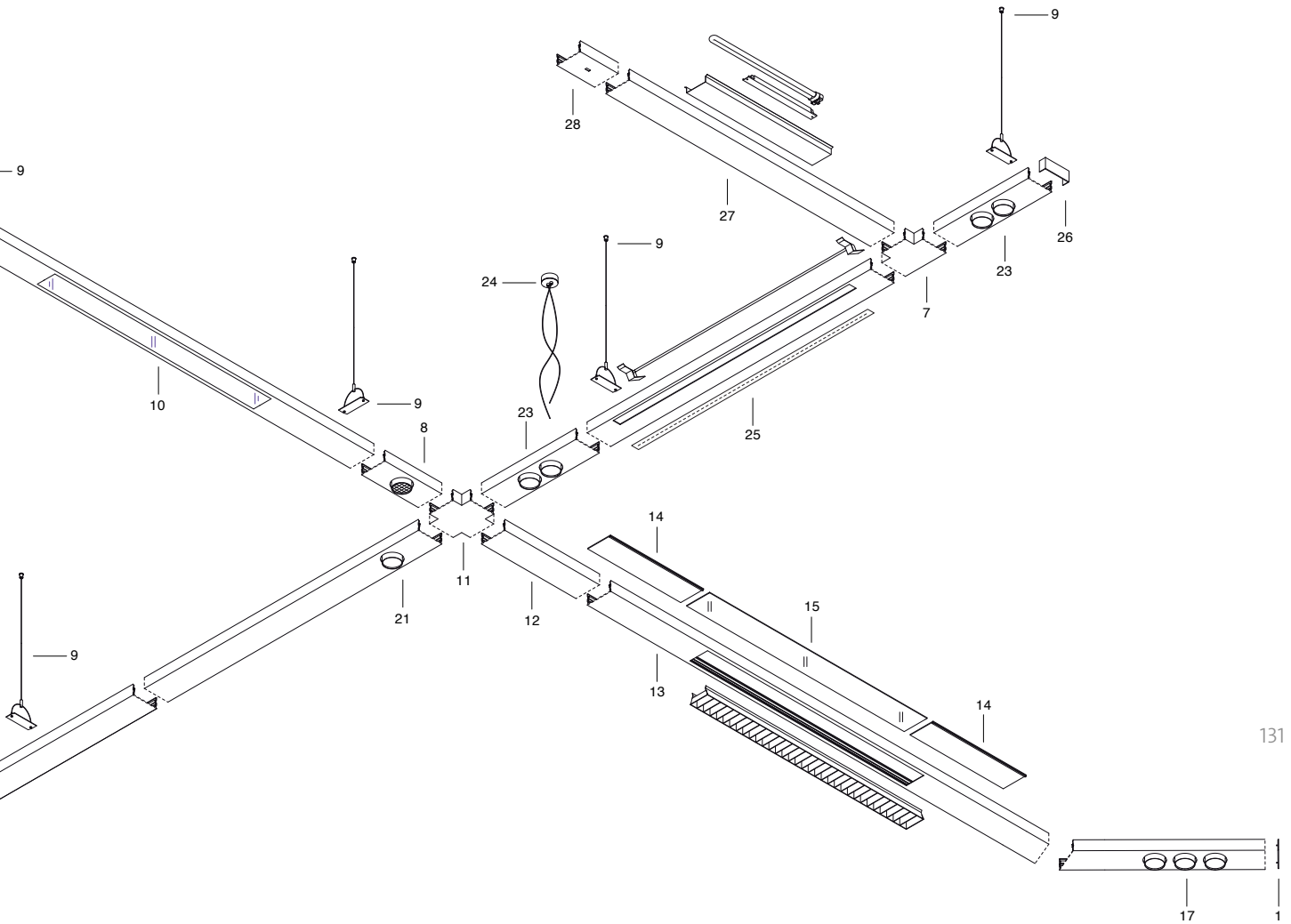

mod-m-001-l

Profil pro lfm  
profile per running meter

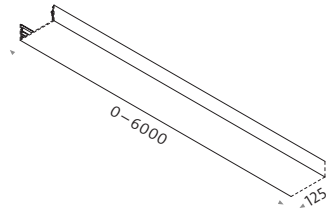

mod-v-002

Profilverbinder gerade Strecke  
profile connection straight lengths

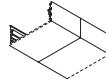

mod-g-002-45°

Gehrungsschnitt 45° bei Eckprofilen  
45° miter cut for corner profiles

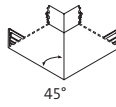

mod-v-002-90°

Profilverbinder 90°  
90° profile connection

mod-g-002-<>45°

Gehrungsschnitt <> 45° bei Eckprofilen  
<> 45° miter cut for corner profiles

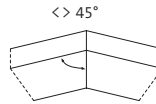

mod-v-002-<>90°

Profilverbinder <> 90°  
<> 90° profile connection

mod-v-002-x



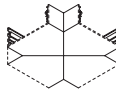

Profilverbinder X, 4-fach verschweißt  
X connection profile, welded 4 times

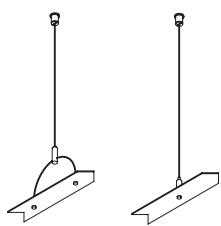
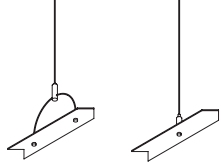
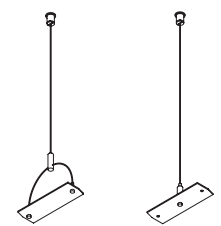
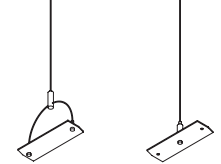

## 132 Module Basiselemente / Verbindungen Base element modules / connections

Individuallängen 0–6000 mm, Profilverbindung 90°, über Kreuz und für gerade Strecke, sowie individuelle Sonderwinkel nach Ihren Vorstellungen, Gehrungsschnitt 45° und <>45°

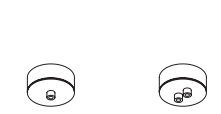
Individual lengths 0–6000 mm, 90° profile connections, at cross intersections and for straight lengths, as well as individual custom angles – according to your requirements, 45° and <>45° miter cuts

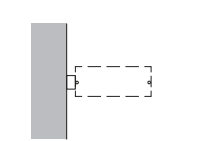
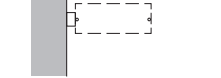
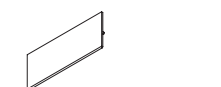
<b>mod-a-601-ye</b>	<b>Y-Aufhängungssystem Ecken</b> Y suspension system corner	
<b>mod-a-601-le</b>	<b>1er-Aufhängungssystem Ecken</b> single suspension system corner	
<b>mod-a-601-y</b>	<b>Y-Aufhängungssystem Standard</b> Y suspension system standard	
<b>mod-a-601-I</b>	<b>1er-Aufhängungssystem</b> single suspension system	
<b>mod-a-601-II</b>	<b>2er-Aufhängungssystem</b> double suspension system	
<b>mod-b-601-I</b>	<b>Baldachin rund 1 Ausgang</b> round canopy 1 exit	
<b>mod-b-601-II</b>	<b>Baldachin rund 2 Ausgänge</b> round canopy 2 exits <b>Sondergrößen möglich</b> custom sizes possible	
<b>mod-wa-605</b>	<b>Wandanschlussplatte stirnseitig</b> wall connecting plate end face	
<b>mod-wa-605-lä</b>	<b>Wandanschlussplatte längsseitig</b> wall connecting plate long face	
<b>mod-en-001</b>	<b>Endkappe, Stärke 3 mm mit umlaufender Schattenfuge</b> end cap, thickness 3 mm with shadow gap all-round	

## Montageelemente Mounting Elements

Baldachine (mit Schattenfuge, 1 mm und Zugentlastung zur Feststellung am Kabel), Aufhängungssysteme für Profilecken und Y-Standardaufhängung, Wandanschlussplatte für Stirn- und Längsseite, Endkappe für Profilabschluss

Canopy (with 1 mm, shadow gap and tension relief to secure the cable), suspension system for corner profiles and standard Y suspension, wall connection plate for end and long faces, end cap for completing profile

**mod-1e-101-nv-as** Strahlermodul mit 1 Downlight-Strahlerkopf, asymmetrisch  
spotlight module with 1 spot head downlight, asymmetric  
**NV Fassung:** GY6,35 für QT12 35 W / 12 V, inkl. elektr. Trafo  
**LV Socket:** GY6,35 for QT12 35 W / 12 V, incl. electronic transformer

**mod-1e-121-hit-as** HIT-Fassung: PGJ5, 20 W HIT Socket: PGJ5, 20 W

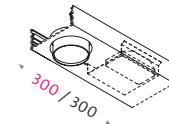

**mod-1e-101-nv-s** Strahlermodul mit 1 Downlight-Strahlerkopf, symmetrisch  
spotlight module with 1 spot head downlight, symmetric  
**NV Fassung:** GY6,35 für QT12 35 W / 12 V, inkl. elektr. Trafo  
**LV Socket:** GY6,35 for QT12 35 W / 12 V, incl. electronic transformer

**mod-1e-121-hit-s** HIT-Fassung: PGJ5, 20 W HIT Socket: PGJ5, 20 W

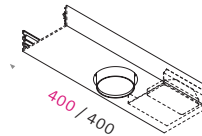

**mod-2e-101-nv-as** Strahlermodul mit 2 Downlight-Strahlerköpfen, asymmetrisch  
spotlight module with 2 spot head downlights, asymmetric  
**NV Fassung:** GY6,35 für QT12 35 W / 12 V, inkl. elektr. Trafo  
**LV Socket:** GY6,35 for QT12 35 W / 12 V, incl. electronic transformer

**mod-2e-121-hit-as** HIT-Fassung: PGJ5, 20 W HIT Socket: PGJ5, 20 W

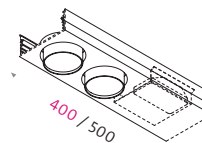

**mod-2e-101-nv-s** Strahlermodul mit 2 Downlight-Strahlerköpfen, symmetrisch  
spotlight module with 2 spot head downlights, symmetric  
**NV Fassung:** GY6,35 für QT12 35 W / 12 V, inkl. elektr. Trafo  
**LV Socket:** GY6,35 for QT12 35 W / 12 V, incl. electronic transformer

**mod-2e-121-hit-s** HIT-Fassung: PGJ5, 20 W HIT Socket: PGJ5, 20 W

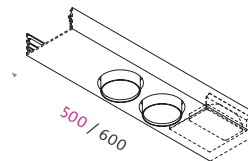

**mod-3e-101-nv-as** Strahlermodul mit 3 Downlight-Strahlerköpfen, asymmetrisch  
spotlight module with 3 spot head downlights, asymmetric  
**NV Fassung:** GY6,35 für QT12 35 W / 12 V, inkl. elektr. Trafo  
**LV Socket:** GY6,35 for QT12 35 W / 12 V, incl. electronic transformer

**mod-3e-121-hit-as** HIT-Fassung: PGJ5, 20 W HIT Socket: PGJ5, 20 W

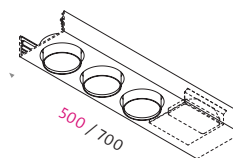

**mod-3e-101-nv-s** Strahlermodul mit 3 Downlight-Strahlerköpfen, symmetrisch  
spotlight module with 3 spot head downlights, symmetric  
**NV Fassung:** GY6,35 für QT12 35 W / 12 V, inkl. elektr. Trafo  
**LV Socket:** GY6,35 for QT12 35 W / 12 V, incl. electronic transformer

**mod-3e-121-hit-s** HIT-Fassung: PGJ5, 20 W HIT Socket: PGJ5, 20 W

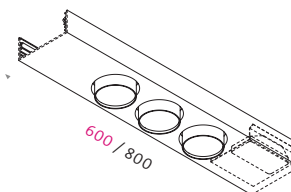

## 134 Strahlerköpfe NV/HIT Spot heads: LV/HIT

SPOT- UND FLOOD-STRAHLER für 35 W / 12 V Halostar Pro oder 20 W CDM-Tm (HIT), 355° dreh- und 90° schwenkbar, als 1-fach-, 2-fach-, oder 3-fach-Modul, asymmetrisch oder symmetrisch, für direktes Licht, alle Module (bis auf HIT) dimmbar: Phasen-/abschnittsdimmer (wahlweise Funk), 1–10 V (wahlweise Funk), DALI dimmbar, Touch dimmbar

SPOTLIGHTS AND FLOODLIGHTS for 35 W / 12 V Halostar Pro or 20 W CDM-Tm (HIT), 355° rotatable and 90° tiltable, available as a single, double, or triple module, asymmetric or symmetric, for direct light, all modules dimmable (except HIT): leading-edge/trailing-edge phase dimmers (optionally radio controlled), 1–10 V (optionally radio controlled), DALI dimmable, Touch dimmable

mod-1e-141-led-as

Strahlermodul mit 1 LED-Downlight-Strahlerkopf, asymmetrisch  
spotlight module with 1 LED spot head downlight, asymmetric  
3000 K, Optiken: 15°, 24°, 37°  
3000 K, Optics: 15°, 24°, 37°  
2700 K, Optiken: 15°, 24°, 37°  
2700 K, Optics: 15°, 24°, 37°

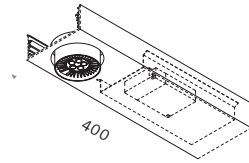

mod-1e-141-led-s

Strahlermodul mit 1 LED-Downlight-Strahlerkopf, symmetrisch  
spotlight module with 1 LED spot head downlight, symmetric  
3000 K, Optiken: 15°, 24°, 37°  
3000 K, Optics: 15°, 24°, 37°  
2700 K, Optiken: 15°, 24°, 37°  
2700 K, Optics: 15°, 24°, 37°

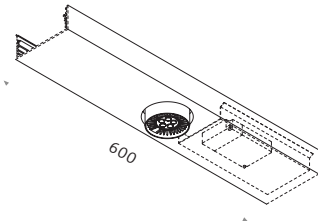

mod-1e-144-led-s

mod-2e-142-led-as

Strahlermodul mit 2 LED-Downlight-Strahlerköpfen, asymmetrisch  
spotlight module with 2 LED spot head downlights, asymmetric  
3000 K, Optiken: 15°, 24°, 37°  
3000 K, Optics: 15°, 24°, 37°  
2700 K, Optiken: 15°, 24°, 37°  
2700 K, Optics: 15°, 24°, 37°

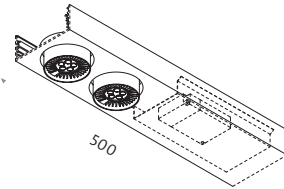

mod-2e-145-led-as

mod-2e-142-led-s

Strahlermodul mit 2 LED-Downlight-Strahlerköpfen, symmetrisch  
spotlight module with 2 LED spot head downlights, symmetric  
3000 K, Optiken: 15°, 24°, 37°  
3000 K, Optics: 15°, 24°, 37°  
2700 K, Optiken: 15°, 24°, 37°  
2700 K, Optics: 15°, 24°, 37°

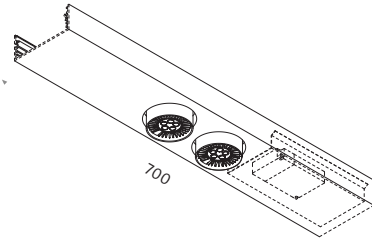

mod-2e-145-led-s

LED

neu  
new

## LED-Strahlerköpfe LED Spot heads

als 1-fach-, 2-fach-, oder 3-fach-Modul (asymmetrisch oder symmetrisch), 4 CREE-XPG-LEDs, 3000 K / 2700 K, 700 mA, speziell abgestimmte Optiken: 15°, 24°, 37°, spezielle Eigenentwicklung mit Hochleistungskühlkörper  
available as a single, double, or triple module (asymmetric or symmetric), 4 CREE-XPG-LEDs, 3000 K / 2700 K, 700 mA, specially calibrated optics: 15°, 24°, 37°, special in-house development with high performance heat sink

mod-3e-143-led-as

Strahlermodul mit 3 LED-Downlight-Strahlerköpfen, asymmetrisch  
spotlight module with 3 LED spot head downlights, asymmetric  
3000 K, Optiken: 15°, 24°, 37°  
3000 K, Optics: 15°, 24°, 37°

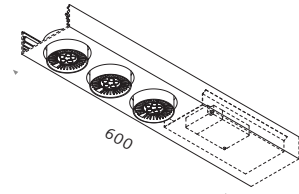

mod-3e-146-led-as

2700 K, Optiken: 15°, 24°, 37°  
2700 K, Optics: 15°, 24°, 37°

mod-3e-143-led-s

Strahlermodul mit 3 LED-Downlight-Strahlerköpfen, symmetrisch  
spotlight module with 3 LED spot head downlights, symmetric  
3000 K, Optiken: 15°, 24°, 37°  
3000 K, Optics: 15°, 24°, 37°

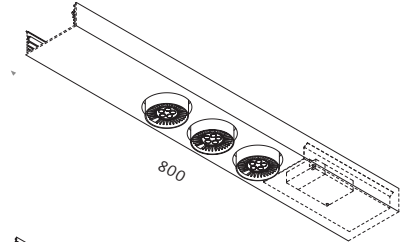

mod-3e-146-led-s

2700 K, Optiken: 15°, 24°, 37°  
2700 K, Optics: 15°, 24°, 37°

mod-pa-201-T5-1145-as

T5 Modul mit Downlight-Parabolspiegelraster, asymmetrisch  
Parabolausschnitt: 1145 × 93 mm oder 1445 × 93 mm, G5, 2 × T5,  
T5 module with parabolic specular louver downlight, asymmetric  
parabolic opening: 1145 × 93 mm or 1445 × 93 mm, G5, 2 × T5

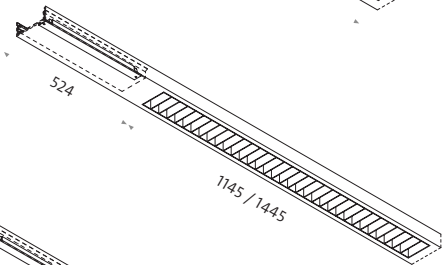

mod-pa-201-T5-1445-as

mod-pa-201-T5-1145-s

T5 Modul mit Downlight-Parabolspiegelraster, symmetrisch  
Parabolausschnitt: 1145 × 93 mm oder 1445 × 93 mm, G5, 2 × T5  
LED-Uplight-Modul, Ausschnitt: 1145 mm (mit 2 × LED-Modul)  
L 1140 mm, 350 mA, 6000 lm, 46 W, 3000 K  
T5 module with parabolic specular louver downlight, symmetric  
parabolic opening: 1145 × 93 mm or 1445 × 93 mm, G5, 2 × T5

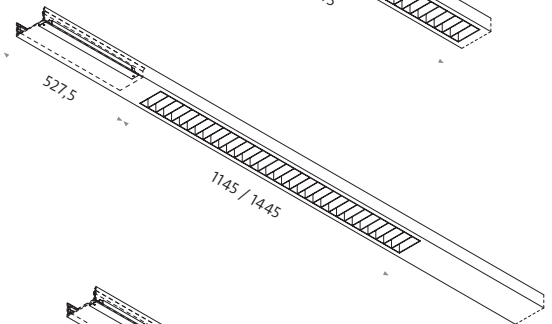

mod-pa-201-T5-1445-s

mod-sa-202-T5-1145-as

T5 Modul mit Acryl-Satinice-Downlight, asymmetrisch  
Acrylausschnitt: 1145 × 93 mm oder 1445 × 93 mm, G5, 2 × T5  
LED-Uplight-Modul, Ausschnitt: 1145 mm (mit 2 × LED-Modul)  
L 1140 mm, 350 mA, 6000 lm, 46 W, 3000 K  
T5 module with satin finished acrylic glass downlight, asymmetric  
acrylic glass opening: 1145 × 93 mm or 1445 × 93 mm, G5, 2 × T5

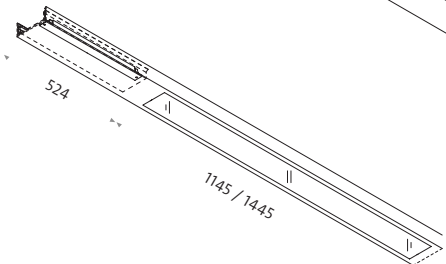

mod-sa-202-T5-1445-as

## 136 T5 Module T5 Module

2 T5 Einheiten mit Parabolspiegelraster, Aluminium hochglanz, unter- oder oberseitige satinierte, besonders lichtstreuende Acryl- oder prismatische Abdeckung für gleichmäßiges, weiches Licht, direkt oder indirekt, Büroarbeitsplatz-geeignet, optional dimmbar: 1–10 V, Touch oder DALI, TECHNIK: 4 × G5, 2 Längen für 28 / 54 W und 35 / 49 / 80 W

2 T5 elements with polished aluminum parabolic specular louver, satin finished underside or top, exceptionally light diffusing satin finished acrylic glass or prismatic cover for an even, soft light, direct or indirect, suitable for office workstations, optionally dimmable: 1–10 V, Touch or DALI, TECH. INFO: 4 × G5, 2 lengths for 28 / 54 W and 35 / 49 / 80 W



mod-sa-202-T5-1145-s  
mod-sa-202-T5-1445-s

T5 Modul mit Acryl-Satinice-Downlight, symmetrisch  
Acrylausschnitt: 1145 × 93 mm, 1445 × 93 mm, G5, 2 × T5  
T5 module with satin finished acrylic glass downlight,  
symmetric, acrylic glass openings: 1145 × 93 mm or 1445 × 93 mm,  
G5, 2 × T5

mod-pm-203-T5-1145-as  
mod-pm-203-T5-1445-as

T5 Modul mit prismaticem Acryl-Downlight, asymmetrisch  
Acrylausschnitt: 1145 × 93 mm, 1445 × 93 mm, G5, 2 × T5  
T5 module with prismatic acrylic glass downlight, asymmetric,  
acrylic glass openings: 1145 × 93 mm or 1445 × 93 mm, G5, 2 × T5

mod-pm-203-T5-1145-s  
mod-pm-203-T5-1445-s

T5 Modul mit prismaticem Acryl-Downlight, symmetrisch  
Acrylausschnitt: 1145 × 93 mm, 1445 × 93 mm, G5, 2 × T5  
T5 module with prismatic acrylic glass downlight, symmetric  
acrylic glass openings: 1145 × 93 mm or 1445 × 93 mm, G5, 2 × T5

mod-up-204-T5-1700-as  
mod-up-204-T5-2000-as

T5 Modul mit Uplight, asymmetrisch  
Gesamtlänge Modul: 1700 mm, 2000 mm, G5, 2 × T5  
T5 module with uplight, asymmetric  
total lengths of module: 1700 mm, 2000 mm, G5, 2 × T5

mod-up-204-T5-2000-s  
mod-up-204-T5-2400-s

T5 Modul mit Uplight, symmetrisch  
Gesamtlänge Modul: 2000 mm, 2400 mm, G5, 2 × T5  
T5 module with uplight, symmetric  
total lengths of module: 2000 mm, 2400 mm, G5, 2 × T5

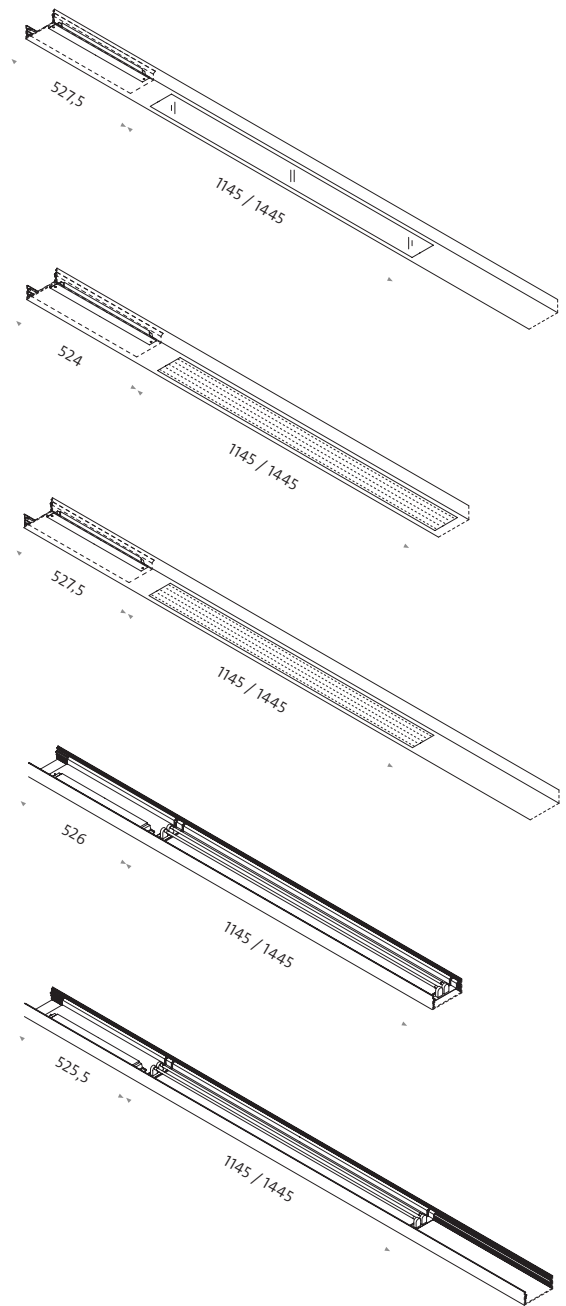

## T5 Uplights T5 Uplights

zur indirekten Raumbelichtung, optional dimmbar: 1–10V (wahlweise Funk), Touch oder DALI,  
Uplight inkl. Acrylabdeckung und Verschlüssen, TECHNIK: 2 × / 4 × G5, 1 oder 2 × T5, 2 Längen für 28 / 54 W  
und 35 / 49 / 80 W

for indirect room lighting, optionally dimmable: 1–10V (optionally radio controlled), Touch or DALI,  
uplight incl. acrylic cover and fasteners, TECH. INFO: 2 × / 4 × G5, 1 or 2 × T5, 2 lengths for 28 / 54 W and  
35 / 49 / 80 W

mod-sa-202-LED-lo-1145-as  
mod-sa-202-LED-hi-1145-as

LED Modul mit Acryl-Satinice-Downlight, asymmetrisch  
Acrylausschnitt: 1145 × 93 mm, LED-Modul (lo), 350 mA, 6000 lm,  
46 W, 3000 K oder LED-Modul (hi), 350 mA, 12.000 lm, 92 W, 3000 K

mod-ud-sa-202-LED-1145-as

LED-Modul mit Up- und Downlight, 350 mA, 12.000 lm, 92 W, 3000 K  
LED module with satin-finished acrylic downlight, asymmetrical  
acrylic opening: 1145 × 93 mm, LED module (lo), 350 mA, 6000 lm,  
46 W, 3000 K or LED module (hi), 350 mA, 12.000 lm, 92 W, 3000 K  
LED module with up and downlight, 350 mA, 12.000 lm, 92 W, 3000 K

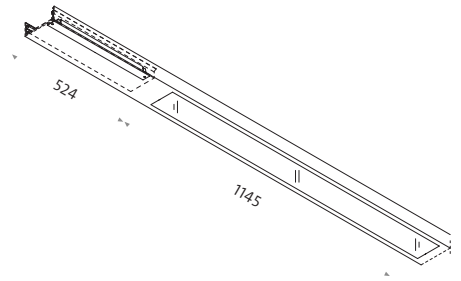

mod-sa-202-LED-lo-1145-s  
mod-sa-202-LED-hi-1145-s

LED Modul mit Acryl-Satinice-Downlight, symmetrisch Acryl-  
ausschnitt: 1145 × 93 mm, LED-Modul (lo), 350 mA, 6000 lm,  
46 W, 3000 K oder LED-Modul (hi), 350 mA, 12.000 lm,  
92 W, 3000 K

mod-ud-sa-202-LED-1145-s

LED-Modul mit Up- und Downlight, 350 mA, 12.000 lm, 92 W, 3000 K  
LED module with satin-finished acrylic downlight, symmetrical  
acrylic opening: 1145 × 93 mm, LED module (lo), 350 mA, 6000 lm,  
46 W, 3000 K or LED module (hi), 350 mA, 12.000 lm, 92 W, 3000 K  
LED module with up and downlight, 350 mA, 12.000 lm, 92 W, 3000 K

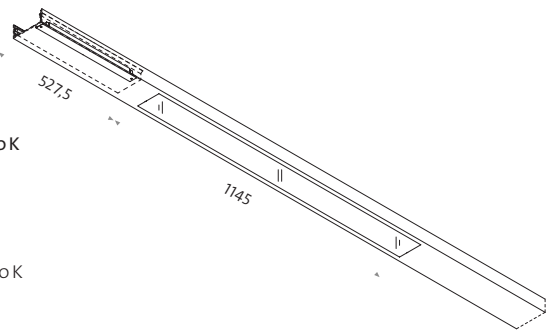

mod-pm-203-LED-lo-1145-as  
mod-pm-203-LED-hi-1145-as

LED Modul mit prismatischem Acryl-Downlight, asymmetrisch  
Acrylausschnitt: 1145 × 93 mm, LED-Modul (lo), 350 mA, 6000 lm,  
46 W, 3000 K oder LED-Modul (hi), 350 mA, 12000 lm, 92 W, 3000 K

mod-ud-pm-203-LED-1145-as

LED-Modul mit Up- und Downlight, 350 mA, 12000 lm, 92 W, 3000 K  
LED module with satin-finished acrylic downlight, asymmetrical  
acrylic opening: 1145 × 93 mm, LED module (lo), 350 mA, 6000 lm,  
46 W, 3000 K or LED module (hi), 350 mA, 12.000 lm, 92 W, 3000 K  
LED module with up and downlight, 350 mA, 12.000 lm, 92 W, 3000 K

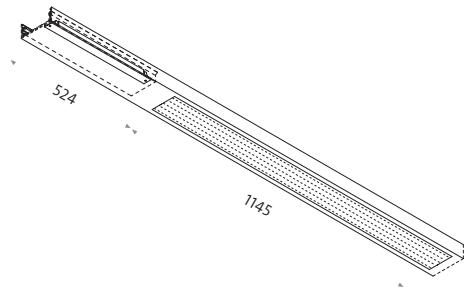

## 138 LED Module

LED-Einheiten mit besonders lichtstreuenden Acryl- oder prismatischen Abdeckungen für gleichmäßiges, weiches Licht, direkt oder indirekt, Büroarbeitsplatz-geeignet, Uplight inkl. Acrylabdeckung und Verschlüssen, TECHNIK: optional dimmbar: 1–10V, Touch oder DALI

mod-pm-203-LED-lo-1145-s  
mod-pm-203-LED-hi-1445-s

LED Modul mit prismatischem Acryl-Downlight, symmetrisch  
Acrylausschnitt: 1145 × 93 mm, LED-Modul (lo), 350 mA,  
6000 lm, 46 W, 3000 K oder LED-Modul (hi), 350 mA, 12.000 lm,  
92 W, 3000 K

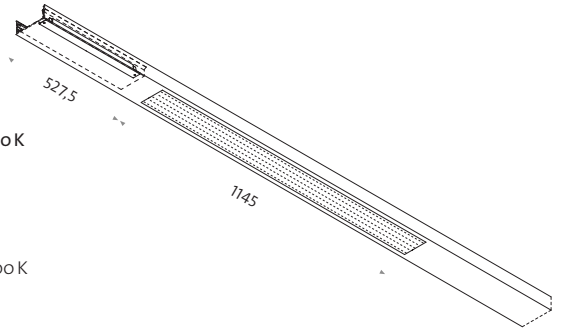

mod-ud-pm-203-LED-1445-s

LED-Modul mit Up- und Downlight, 350 mA, 12.000 lm, 92 W, 3000 K  
LED module with prismatic acrylic downlight, symmetrical  
acrylic opening: 1145 × 93 mm, LED module (lo), 350 mA, 6000 lm,  
46 W, 3000 K or LED module (hi), 350 mA, 12.000 lm, 92 W, 3000 K  
LED module with up and downlight, 350 mA, 12.000 lm, 92 W, 3000 K

mod-up-204-LED-lo-1700-as  
mod-up-204-LED-hi-1700-as

LED Modul mit Uplight, asymmetrisch, Gesamtlänge Modul:  
1700 mm, LED-Modul (lo), 350 mA, 6000 lm, 46 W, 3000 K oder  
LED-Modul (hi), 350 mA, 12.000 lm, 92 W, 3000 K  
LED module with uplight, asymmetrical, total length of module:  
1700 mm, LED module (lo), 350 mA, 6000 lm, 46 W, 3000 K or  
LED module (hi), 350 mA, 12.000 lm, 92 W, 3000 K

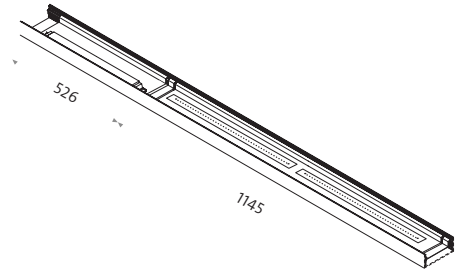

mod-up-204-LED-lo-2000-s  
mod-up-204-LED-hi-2000-s

LED Modul mit Uplight, symmetrisch, Gesamtlänge Modul:  
2000 mm, LED-Modul (lo), 350 mA, 6000 lm, 46 W, 3000 K oder  
LED-Modul (hi), 350 mA, 12.000 lm, 92 W, 3000 K  
LED module with uplight, symmetrical, total length of module:  
2000 mm, LED module (lo), 350 mA, 6000 lm, 46 W, 3000 K or  
LED module (hi), 350 mA, 12.000 lm, 92 W, 3000 K

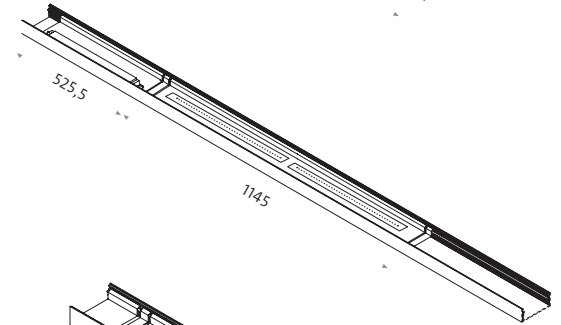

mod-up-205-LED-lo-1400  
mod-up-205-LED-hi-1400

LED Modul mit Uplight, Gesamtlänge Modul: 1400 mm, LED-  
Modul (lo), 350 mA, 6000 lm, 46 W, 3000 K oder LED-Modul (hi),  
350 mA, 12.000 lm, 92 W, 3000 K  
LED module with uplight, total length of module: 1400 mm, LED  
module (lo), 350 mA, 6000 lm, 46 W, 3000 K or LED module (hi),  
350 mA, 12.000 lm, 92 W, 3000 K

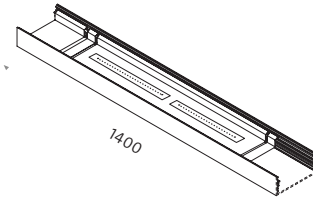

## LED module

LED components with especially effective light dispersing acrylic or prismatic covers for even soft light, direct or indirect, workplace approved, uplight incl. Acrylic cover and fasteners, TECH. INFO: optionally dimmable: 1–10 V, Touch or DALI

mod-up-205-T5-1400  
mod-up-205-T5-1700

T5 Modul mit Uplight  
Gesamtlänge Modul: 1400 mm, 1700 mm,  
Fassung: G5, 1×T5 für 28/54 W und 35/49/80 W  
T5 module with uplight  
total lengths of module: 1400 mm, 1700 mm,  
Socket: G5, 1×T5 for 28/54 W and 35/49/80 W

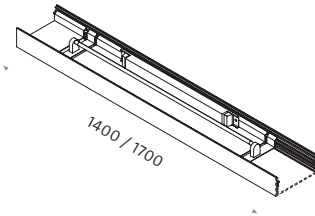

mod-up-301-TCL-400  
mod-up-301-TCL-500  
mod-up-301-TCL-600  
mod-up-301-TCL-700

TC-L-Modul mit Uplight  
Gesamtlänge Modul: 400 mm, 500 mm, 600 mm, 700 mm  
Fassung: 2G11, 28–80 W, 1×TC-L  
TC-L module with uplight  
total lengths of module: 400 mm, 500 mm, 600 mm, 700 mm  
Socket: 2G11, 28–80 W, 1×TC-L

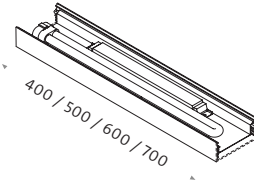

mod-up-401

R7s-Uplight  
für 1×QT-DE für verschiedene Wattagen, Fassung: R7s, indirekt,  
HIT auf Anfrage  
for 1×QT-DE for different wattages, Socket: R7s, indirect,  
HIT on request

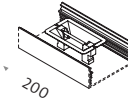

mod-up-402-1145  
mod-up-402-2145

Stromschiene  
Einzellänge 1000 mm, Addition von Einzellängen möglich,  
Gesamtlänge: 1145 mm und 2145 mm  
Contact track  
individual lengths 1000 mm, additions to individual lengths  
possible, total lengths: 1145 mm and 2145 mm

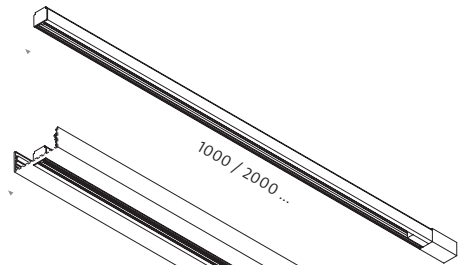

mod-str-407-1400-T5-up  
mod-str-408-1700-T5-up

Stromschiene mit T5 Uplight asymmetrisch  
Einzellänge 1000 mm, Gesamtlänge: 1400 mm und 1700 mm  
contact track with T5 uplight, asymmetric, individual lengths  
1000 mm, total lengths: 1400 mm and 1700 mm

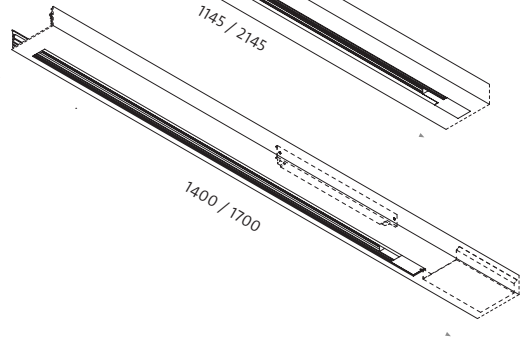

## 140 TC-L/R7s/T5 Uplights/Stromschienen Contact Track Lighting

Uplights zur indirekten Raumbelichtung, Kompakt-Leuchtstofflampen, TC-L optional DALI-dimmbar: 1–10 V (wahlweise Funk) oder DALI Touch, Stromschienen in Einzellängen zu 1000 mm, R7s optional mit Universaldimmer, Stromschiene mit 1×T5 Uplight, 2 Längen für 28/54 W und 35/49/80 W

Uplights for indirect room lighting, compact fluorescent lamps, TC-L optionally DALI-dimmable: 1–10 V (optionally radio controlled) or DALI Touch dimmable, contact track lighting in individual lengths up to 1000 mm, R7s optionally available with a universal dimmer, contact track with 1×T5 Uplight, 2 lengths for 28/54 W and 35/49/80 W

**mod-si-501-led1/led2** mawa LED-Modul Notlicht (eng- oder breitstrahlend)  
 mawa LED-module emergency light (narrow or wide angled)

**mod-si-501-zu-es** ZUMTOBEL Module Reclite Escape  
**mod-si-501-zu-ap** ZUMTOBEL Module Reclite Anti-Panic  
**mod-si-501-zu-sp** ZUMTOBEL Module Reclite Spot

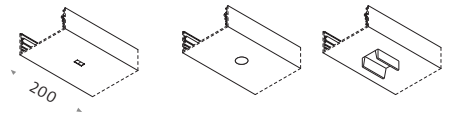

**mod-m-050-r / mod-m-060-e** Profil pro Laufmeter gebogen /elliptisch max. 2000 mm  
 profile per running meter (curved /elliptical) max. 2000 mm

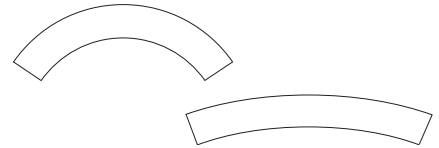

**mod-v-002-r** Profilverbinder für gebogene Strecke  
 profile connectors for curved lengths

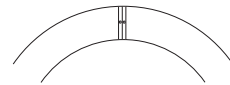

**mod-ab-003-l-alu/acryl** Alu- / Acryl-Satinice-Abdeckung, Profiloberseite gerade (pro Laufmeter)  
 aluminum /satin finished cover plate for profile top (straight length, per running meter)

**mod-ab-003-r-alu/acryl** Alu- / Acryl-Satinice-Abdeckung, Profiloberseite gebogen (pro Laufmeter)  
 aluminum /satin finished cover plate for profile top (curved length, per running meter)

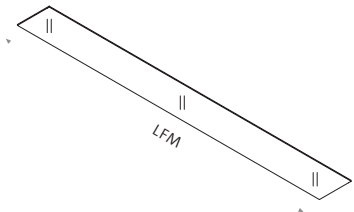

**mod-ab-004-v-alu** Verschluss für Aluabdeckung, 3 × pro Laufmeter  
 fastener for aluminum cover plate, 2 × per running meter

**mod-ab-004-v-acryl** Verschluss für Acrylabdeckung, 3 × pro Laufmeter  
 fastener for acrylic cover plate, 3 × per running meter

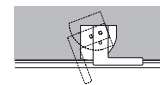

**mod-605-upv** U-Profil-Verstärkung  
 für Aluminium-Abdeckplatte zur direkten Deckenmontage  
 U-channel profile reinforcing  
 component for aluminum cover plate for direct mounting on ceiling



## Weitere Komponenten Additional Components

LED-Notlichteinheiten, Profile gebogen oder elliptisch und Profilverbinder, Aluminium- oder Acrylabdeckungen für Uplightmodule, U-Profil-Verstärkung für direkte Deckenmontage, elektrische Kupplung an Profiltrennungen, zusätzliche Schaltgruppen, Funkdimmungssysteme von z. B. INSTA /GIRA, Bewegungsmelder, Farbwechsel nach RAL oder DB

LED emergency lighting units, curved or elliptical profiles and profile connectors, aluminum or acrylic cover plates for uplight modules, U-channel profile reinforcing for mounting directly to ceiling, electrical coupling at profile separations, additional switching groups, radio controlled dimming systems from for example INSTA /GIRA, motion detectors, change of color according to RAL or DB

mod-e-002

**Elektrische Kupplung je Profiltrennung**  
(Profile über 3,50 m oder Winkelprofile, die für Transport oder Montage geteilt werden müssen)  
electrical coupling for profile separations (for each separation)  
(Profiles over 3,50 m or angle profiles, that must be divided for transport purposes or mounting)



mod-s-801

**zusätzliche Schaltgruppen**  
(1 Schaltgruppe ist Standard)  
additional switching groups  
(a single switching group is standard)



mod-fb-k

**Funkdimmungssystem, z. B. INSTA / GIRA**  
radio controlled dimming system for example INSTA / GIRA  
**Komfort-Funkhandsender, 3 Gruppen mit 8 Kanälen**  
handheld radio transmitter, comfort, 3 groups with 8 channels

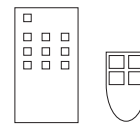

mod-fb-m

**Mini-Funkhandsender, 2 Kanäle**  
handheld radio transmitter, mini, 2 channels

mod-ds-601-1,5

**Drahtseil ø 1,5 mm**  
mit Pressnippel 0,7 mm (pro Laufmeter)  
wire suspension ø 1,5 mm  
with pressure nipple 0,7 mm (per running meter)



mod-fa-801

**Schaltaktor für NV-, HV-, LED- und Leuchtstofflampen**  
switch actuator for LV-, HV-, LED- and fluorescent lamps

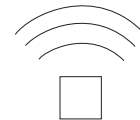

mod-fs-801

**Steuereinheit 1–10V** control unit 1–10V

mod-fu-801

**Universaldimmer** universal dimmer

mod-bm-701

**Bewegungsmelder** motion detector

mod-pm-701

**Präsenzmelder** presence detector

mod-rm-701

**Rauchmelder** smoke detector

mod-ka-701

**Kamera** camera

mod-ls-701

**Lautsprecher** loudspeaker



mod-fw-801

**Farbwechsel nach RAL, chrom bis max. 2000 mm**  
change of color according to RAL, chrome up to max.  
2000 mm







© Stefan Müller / Anatomisches Theater, Berlin / Lichtplanung: Edgar Schlaefle, Berlin









149 wi-pr-kr



153 wi-pe-kr



wittenberg wi-pr-kr Antora Shoe, Baden-Baden; Licht + Partner, Karlsruhe



Beispielhafte Größen und Bestückungen: Siehe Grafik Seite 130  
 Example sizes and components: see illustration, page 130

- ▶ 243
- ▶ 254
- ▶ 259

**wi-pr-kr** *Design: Martin Wallroth*

PROFILKRONLEUCHTER mit minimaler Bauhöhe und -breite, individuell konfigurierbar, Up- und Downlight in diversen Ausführungen und Wattagen möglich, transluzente Abdeckung, Abhängung via Drahtseilssystem, pulverbeschichtet Standard RAL und DB, andere Farben möglich, TECHNIK:

**NV:** GY6,35 je 35W/12 V, **LED:** 8,4 W, CRI > 90, je 750 lm, **UPLIGHT:** LED-Linear Modul, 4,3 W, 620 lm oder 11,4 W, 1550 lm, 3000 K/4000 K, Modullänge 300 mm, dimmbar: Phasenan- /-abschnitt, 1–10 V oder DALI, TC-L auf Anfrage

PROFILE CROWN LIGHT with minimal installation depth and width, individually configurable, up and downlights available in diverse variations and wattages, translucent cover, suspension via wire cable system, powder-coated standard RAL and DB, other colors possible, TECH. INFO: **LV:** GY 6,35 each 35W/12 V, **LED:** 8,4 W, CRI > 90, each 750 lm, uplight: LED linear module, 4,3 W, 620 lm or 11,4 W, 1550 lm, 3000 K/4000 K, module length 300 mm, dimmable: leading and trailing edge, 1–10 V or DALI, TC-L on request

-190-

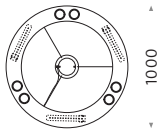
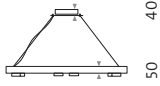

wi-pr-kr-1000

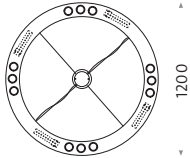

wi-pr-kr-1200

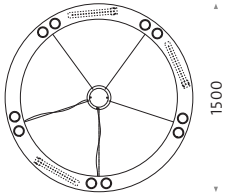

wi-pr-kr-1500

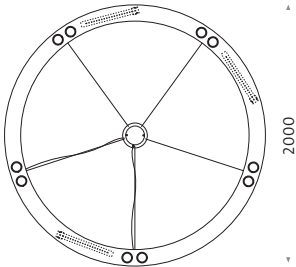

wi-pr-kr-2000

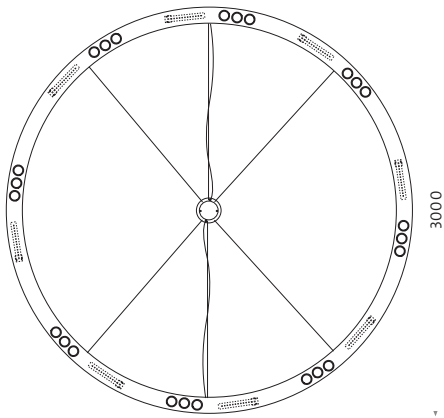

wi-pr-kr-3000

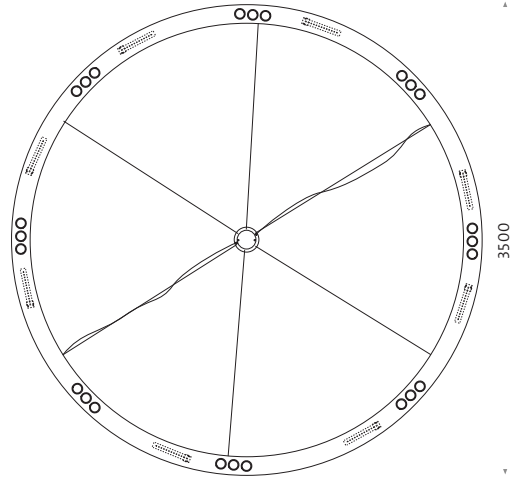

wi-pr-kr-3500

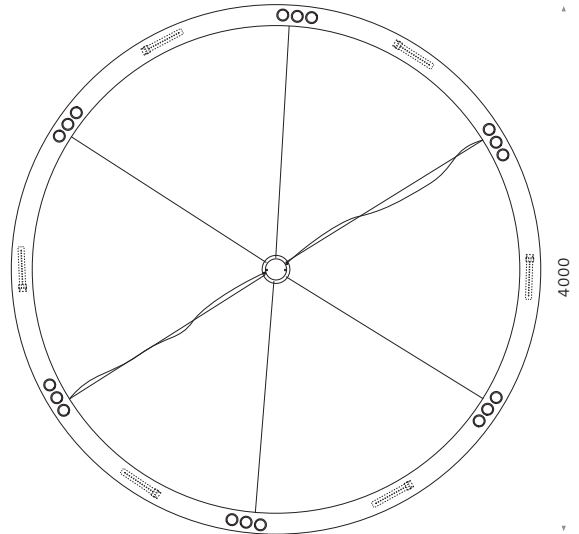

wi-pr-kr-4000

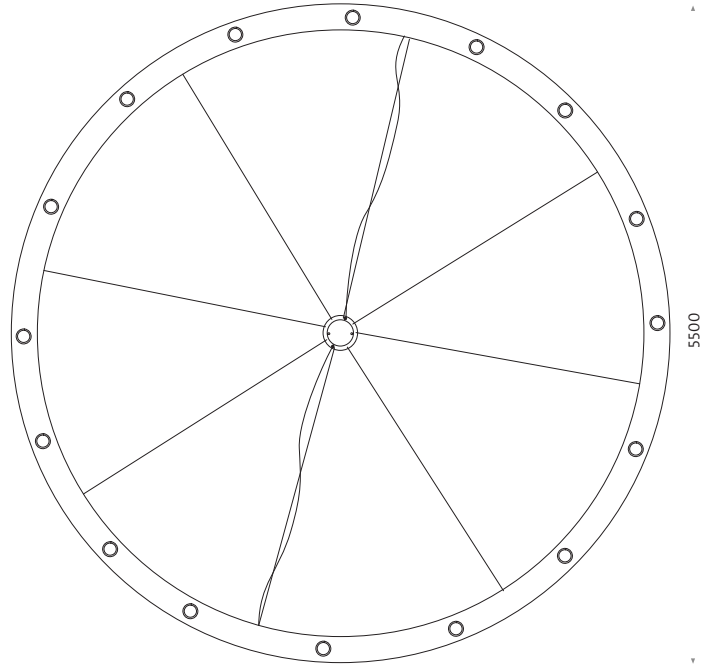

wi-pr-kr-5500



wittenberg wi-pr-kr-5500 Landgericht, Berlin



**wittenberg wi-pe-kr-1500** Villa Liebermann, Berlin; Nedelykov Moreira Architekten



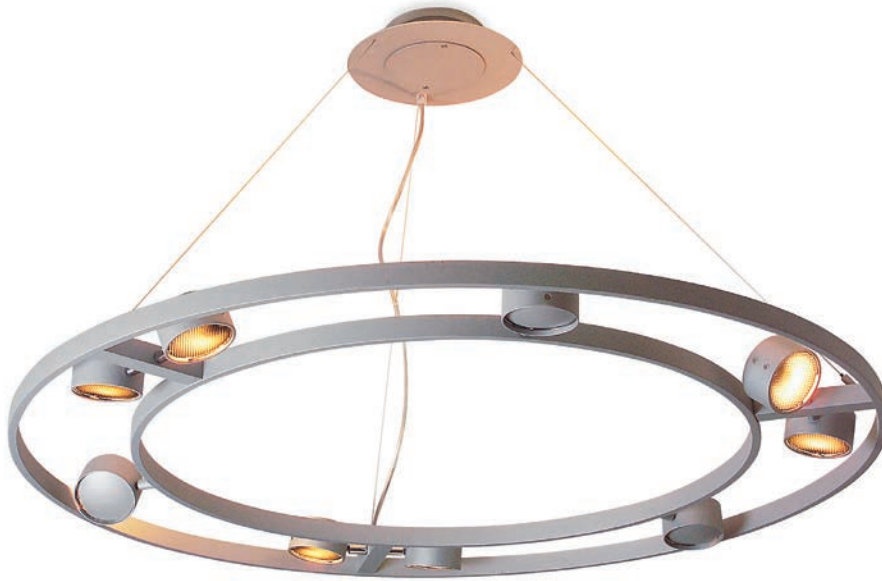

neu  
new

► 251  
► 253

### **wi-pe-kr** *Design: Martin Wallroth*

**KRONLEUCHTER** 2-reihig, Strahler können als Up- und Downlight ausgerichtet werden (Bestückung je nach  $\emptyset$  und Kundenwunsch), LED DIM: DALI, 1–10 V, Push, Phasenabschnitt, Abhängung Reutlinger-System, pulverbeschichtet RAL oder DB, **TECHNIK**: LED: 8,4 W, CRI > 90, je 750 lm  
**CROWN LIGHT** 2-ring, spotlights can be oriented as up or downlights, (Components dependent on  $\emptyset$  and client demands) LED DIM: DALI 1–10 V, Push, trailing edge, Reutlinger-system suspension, powder-coated RAL or DB, **TECH. INFO**: LED: 8,4 W, CRI > 90, je 750 lm

153

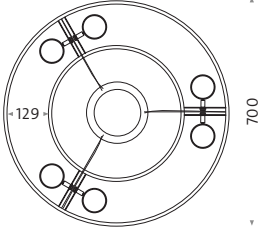
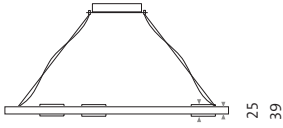

wi-pe-kr-700

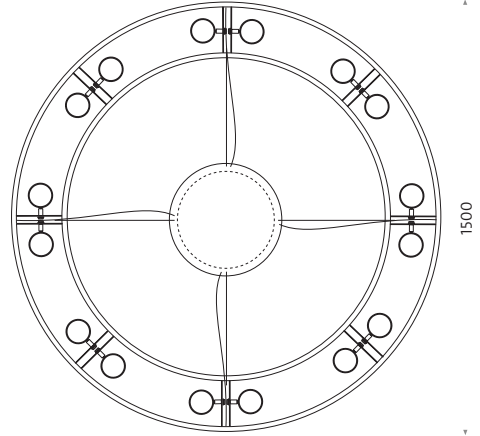

wi-pe-kr-1500

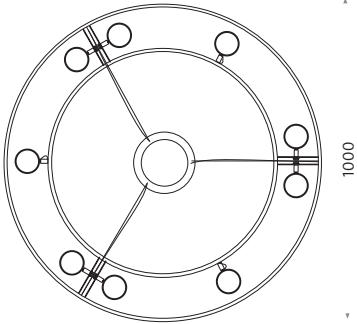

wi-pe-kr-1000

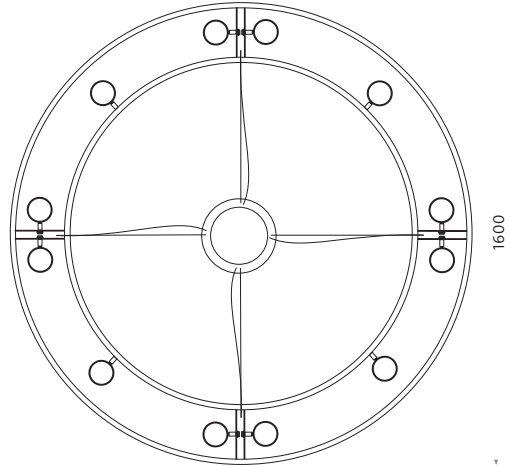

wi-pe-kr-1600

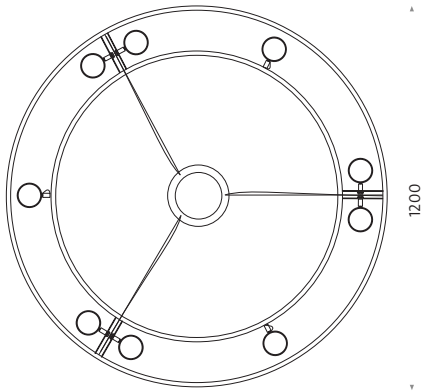

wi-pe-kr-1200

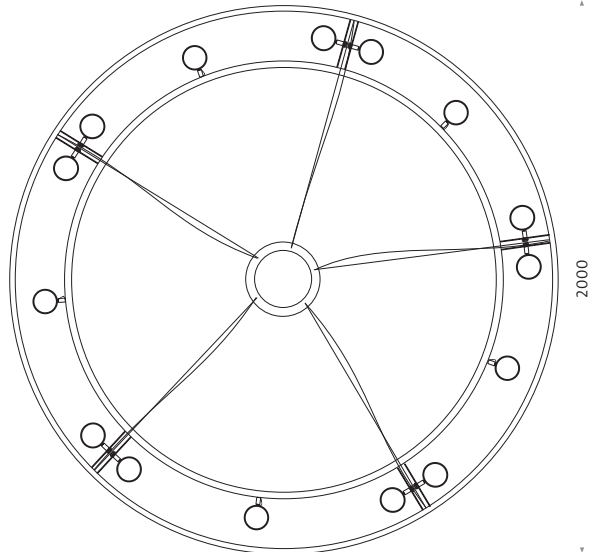

wi-pe-kr-2000

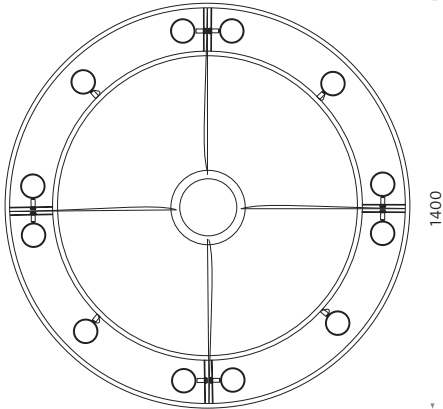

wi-pe-kr-1400

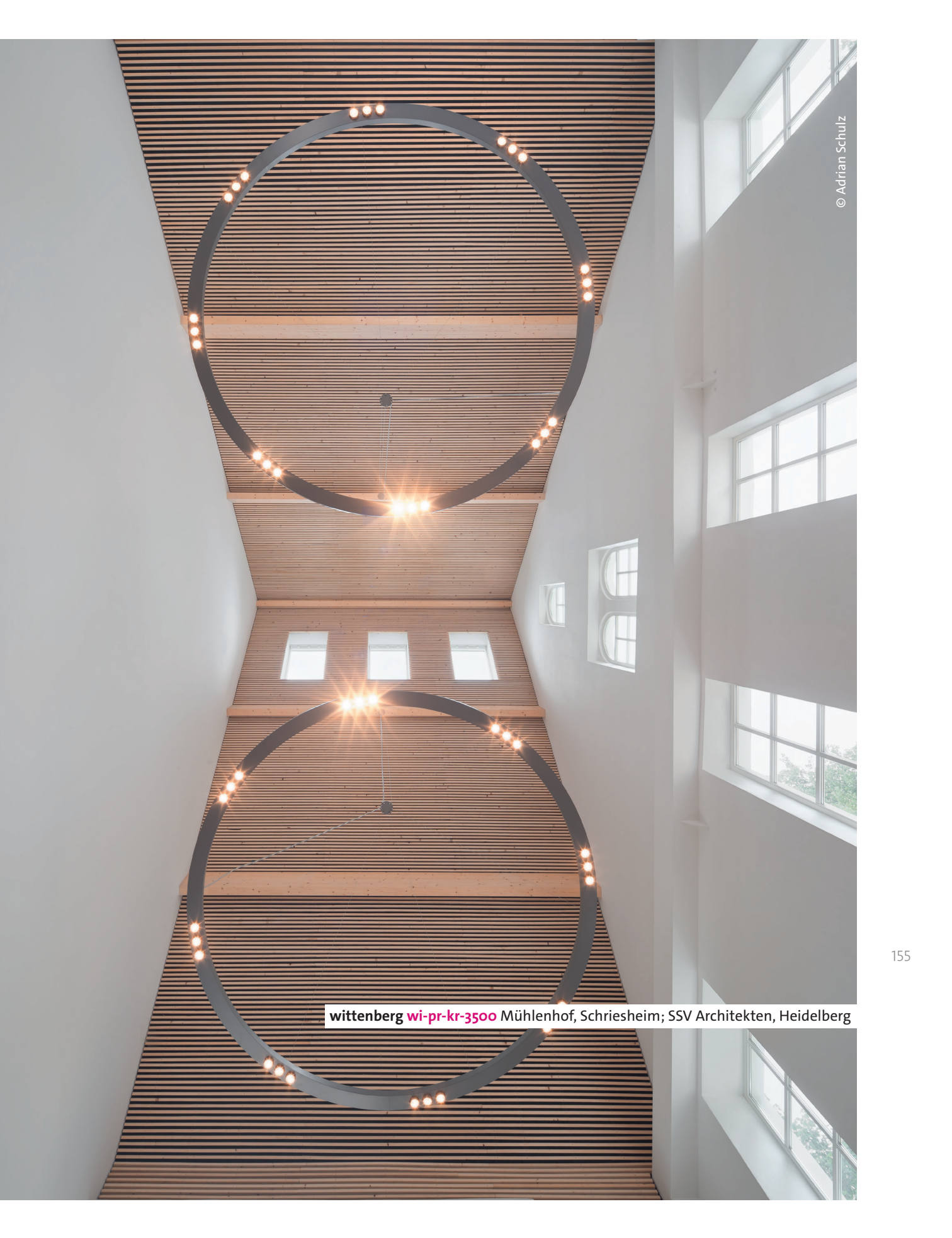

wittenberg **wi-pr-kr-3500** Mühlenhof, Schriesheim; SSV Architekten, Heidelberg





wittenberg Kronleuchter **wi-pr-kr-5500** und Kugelleuchten, Landgericht, Berlin





wittenberg **wi-pr-kr-3000** Gemeindesaal, Zähnteschüür Oberrohrdorf, Schweiz; Lichtplanung: Lichtblick, Möriken







162 wi-ab-1e-wa/  
-2e-wa



163 wi-pl-18o

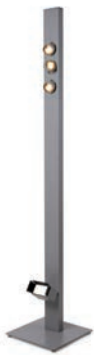

164 wi-st-pr-str



165 wi-st-pr-10-25o

166 Sonderfarben Special colors



wi-ab-2e-wa

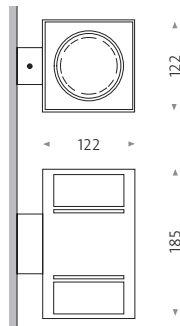

wi-ab-1e-wa

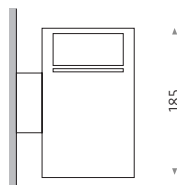

- pulverbesch. weiß matt (RAL 9016)  
powder-coated white matt
- chrom glänzend (chrom)  
polished chrome
- pulverbesch. DB 702 grau metallic (DB 702)  
powder-coated metallic grey
- pulverbesch. (mawa 9005) schwarz matt  
powder-coated matt black

RAL-Farben oder mawa-Eloxalfarben auf Anfrage  
RAL colors or mawa anodized colors on request





new

### wi-ab-1e-wa/-2e-wa *Design: mawa design*

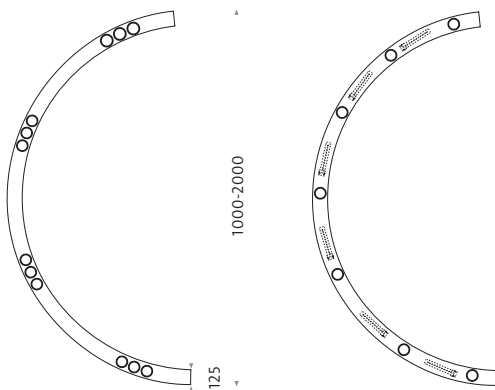
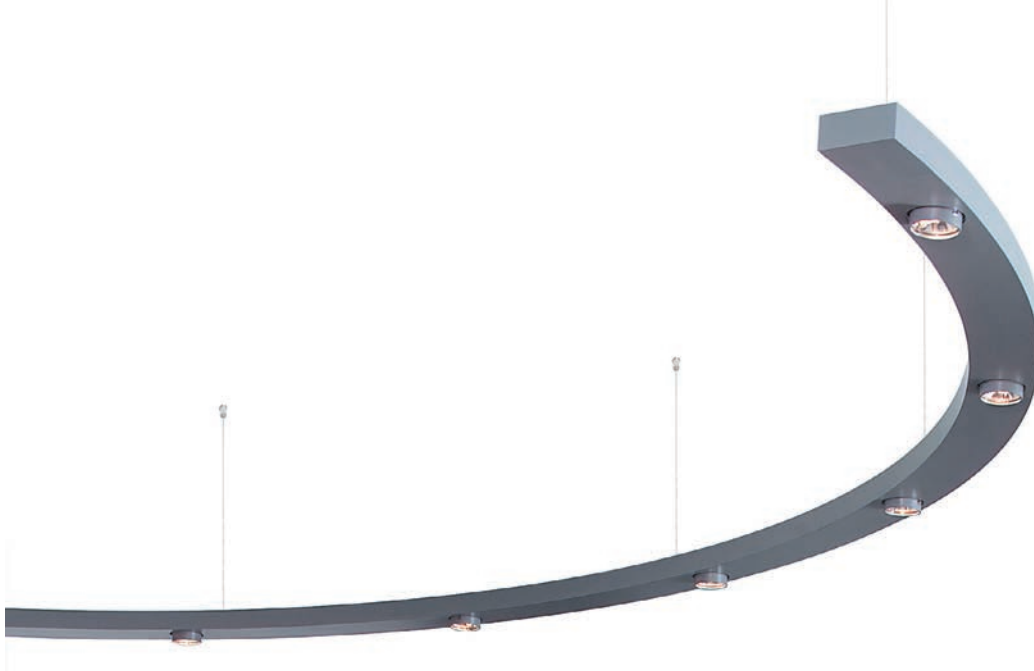
WANDAUFBAUSTRALER mit schwenkbaren Up- und /oder Downlight, Strahlerköpfe schließen in Ruheposition bündig mit dem Gehäuse ab, ideal für die Betonung von z. B. Kreuzgewölben bei gleichzeitiger Allgemeinbeleuchtung, TECHNIK: NV: GY6,35, QT12 35 W / 12 V Osram Halostar Pro, LED: 8,4 W, CRI > 90, 750 lm

WALL MOUNTED SPOTLIGHT with tiltable up and /or downlight, spot heads closed in the resting position lie flush with the housing, ideal for emphasizing, for example, cross shaped vaulted ceilings while providing general lighting, TECH. INFO: LV: GY6,35, QT12 35 W / 12 V Osram Halostar Pro, LED: 8,4 W, CRI > 90, 750 lm



-  pulverbesch. weiß matt (RAL 9016)  
powder-coated white matt
-  chrom glänzend (chrom)  
polished chrome
-  pulverbesch. DB 702 grau metallic (DB 702)  
powder-coated metallic grey
-  pulverbesch. (mawa 9005) schwarz matt  
powder-coated matt black

RAL-Farben oder mawa-Eloxalfarben auf Anfrage  
RAL colors or mawa anodized colors on request

► 269

## wi-pl-180

**PROFILLEUCHE** gebogen, U-Profil, zur Bestückung mit verschiedenen direkt und indirekt strahlenden lichttechnischen Einheiten, Profil B 125 / H 50 mm, pulverbeschichtet metallic DB 702 oder RAL 9016 weiß matt, optional nach RAL-System auf Anfrage

**PROFILE LIGHT** curved form, U-profile for mounting various direct and indirect lighting elements, profile B 125 / H 50 mm, powder-coated DB 702 metallic grey or RAL 9016 matt white, other RAL colors available on request



**wi-st-pr-str** *Design: Wolfgang Strümpfler / Modular / mawa design*

**STEHLEUCHE »WEIKERSHEIM«** pulverbeschichtet, mit 3 Strahlerköpfen je NV: GY6,35 für Halostar Pro 35 W / 12 V IRC oder LED: 8,4 W, CRI > 90, 750 lm; mit einer rückseitigen T5 / 39 W-Lampeneinheit mit satiniertes Acrylabdeckung und einem dreh- und schwenkbaren R7s-Strahlerkopf in Fußhöhe max. 150 W Halogen, QT-DE

**FLOOR LAMP »WEIKERSHEIM«** powder-coated, with 3 spot heads NV: GY6,35 for Halostar Pro 35 W / 12 V IRC each or LED: 8,4 W, CRI > 90, 750 lm; a rear side T5 / 39 W lamp element with satin-finished acrylic cover, and a rotatable and tiltable R7s-spot head at foot height max. 150 W Halogen, QT-DE.

»Die Entwicklung dieser Sonderleuchten in Zusammenarbeit mit einem Lichtplaner erforderte viel Ausdauer und Liebe zum Detail... Dank der guten Planung in Kombination mit einer phantastisch sauberen handwerklichen Verarbeitung stehen im Museumsbereich des Weikersheimer Schlosses nun Sonderleuchten, die qualitativ gut beleuchten und die sich sehen lassen können. Die Leistung der Firma mawa design hat hier die Note ›Eins mit Stern‹ verdient.«

*Erik Reinhold*  
 Vermögen und Bau Baden-Württemberg,  
 Amt Heilbronn

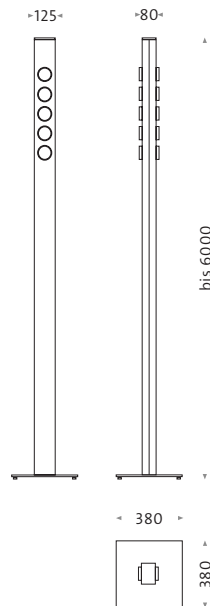

► 148

### wi-st-pr-10-250 *Design: mawa design*

**STHLEUCHE** Profilquerschnitt: 125 × 80 × 3 mm, mit beidseitig eingebrachten Strahlerköpfen, bis zu 2 × 5 Köpfe, Höhe max. 3000 mm, pulverbeschichtet, **TECHNIK:** NV: GY6,35 für Halostar Pro 35 W / 12 V IRC oder LED: 8,4 W, CRI > 90, 750 lm pro Fassung

**FLOOR LAMP** profile cross-section: 125 × 80 × 3 mm, with spot heads on both sides, up to 2 × 5 spot heads, max. height 3000 mm, powder-coated, **TECH. INFO:** NV: GY6,35 for Halostar Pro 35 W / 12 V IRC or LED: 8,4 W, CRI > 90, 750 lm per Socket.

165



**mawa-Eloxalfarben:**

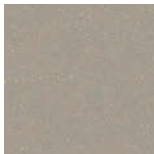

mawa-Eloxalfarbe  
leichtbronze (edelstahlähnlich) (C31)  
mawa anodized color  
anodized finish similar  
to stainless steel

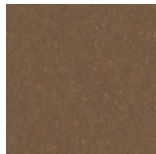

mawa-Eloxalfarbe  
mittelbronze (C33)  
mawa anodized color  
medium bronze

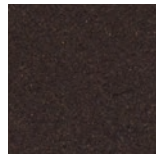

mawa-Eloxalfarbe  
dunkelbronze (C34)  
mawa anodized color  
dark bronze

**weitere Farben:**

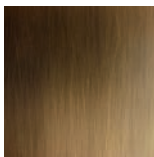

Messing (me)  
brass



Blattvergoldung (go)  
gold leaf



Blattversilberung (si)  
silver leaf



RAL-Farbpalette  
RAL color palette

## Sonderfarben Special colors

Sie haben die Möglichkeit, aus der gesamten RAL-Palette zu wählen. Des Weiteren haben Sie die Auswahl aus Strahlern in chrom glänzend oder matt veredelt, und den mawa-Eloxalfarben leichtbronze (edelstahlähnlich) C31, mittelbronze C33 und dunkelbronze C34. Messing, Blattvergoldung und Blattversilberung auf Anfrage.

You have the possibility to choose your color from the entire RAL color palette. Furthermore, spotlights may be finished in polished or matt chrome and the mawa anodized colors: anodized finish similar to stainless steel C31, medium bronze C33 and dark bronze C34. Brass, gold leaf and silver leaf on request.







Um für alle Einsatzmöglichkeiten gerüstet zu sein, haben Sie bei unserem Strahlersystem »wittenberg« nun eine Auswahl aus verschiedenen Komponenten und Zubehör.

Wählen Sie Ihre gewünschte Wattage sowie Gläser und Wabenraster. Wir bieten Ihnen des Weiteren eine Auswahl an Effektgläsern und Blendklappen an.

Explizite Angaben zu unserem Zubehörangebot finden Sie ab Seite 170 und selbstverständlich auf unserer Website: [www.mawa-design.de](http://www.mawa-design.de)

Dort haben Sie Zugriff auf unsere aktuelle Preisliste und eine ausführliche »wittenberg«-Produktinformation, der Sie alle Angaben zu unseren Leuchtmitteln und Transformatoren entnehmen können.

To be prepared for all possible applications, our »wittenberg« spotlight system offers a wide variety of components and accessories to choose from.

Choose your wattage, as well as glass types and louvers. Additionally, we offer a wide selection of special effect glasses and anti-glare flaps.

Specific details about our listed accessories starts from page 170 and is available on our homepage as well: [www.mawa-design.de](http://www.mawa-design.de)

There you have access to our current price list and thorough product information about our »wittenberg« system, where you can get all the relevant details about our lamps and transformers.

KOMPONENTEN COMPONENTS

Strahlerkopf mit  
spotlight with

HIT-Spotreflektor 18°  
HIT-spotreflector 18°  
**wi-re-hit-sr**

HIT-Floodreflektor 36°  
HIT-floodreflector 36°  
**wi-re-hit-fr**



Strahlerkopf mit  
spotlight with

NV-Spotreflektor 15°  
LV-spotreflector 15°  
**wi-re-15°**

NV-Mediumreflektor 30°  
LV-mediumreflector 30°  
**wi-re-30°**

NV-Floodreflektor 45°  
LV-floodreflector 45°  
**wi-re-45°**



Farbeffektglas  
dichroitisch 2,2 mm  
coloureffect glass  
dichroic 2,2 mm

magenta magenta  
**wi-g-mg**  
blau blue  
**wi-g-bl**  
grün green  
**wi-g-gr**

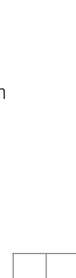

UV-Filterglas  
UV-filter glass  
**wi-g-uv**

Wärmeschutz-  
filterglas  
heat protection  
glass  
**wi-g-ws**



Strahlerkopf mit LED-Einheit  
spotlight with LED-Unit

2700 K  
15° **wi-k-led-g3-15°-2700**  
24° **wi-k-led-g3-24°-2700**  
37° **wi-k-led-g3-37°-2700**

3000 K  
15° **wi-k-led-g3-15°-3000**  
24° **wi-k-led-g3-24°-3000**  
37° **wi-k-led-g3-37°-3000**



Aufweitungsvorsätze für LED Köpfe  
beam diverging film  
for LED heads

20° **wi-led-vl-20°**  
30° **wi-led-vl-30°**  
40° **wi-led-vl-40°**  
60° **wi-led-vl-60°**

weitere Infos auf S. 183  
additional information on page 183



Borosilikatglas  
borosilicate glass

**wi-g-hec**  
klar hocheffizient  
clear high efficient  
**wi-g-hem**  
matt hocheffizient  
matt high efficient



Skulpturenlinse  
zur elliptischen  
Lichtverteilung  
sculpture lens  
for elliptical  
lightdistribution  
**wi-g-sk**



ZUBEHÖR ACCESSORIES

Glaslinse,  
rückseitig mattiert,  
Ø 67 mm, H 22 mm  
glass lens,  
reverse of glass  
matt, diameter  
67 mm, H 22 mm  
**wi-linse-m**

Blendklappe 4-fach  
Anti-glare flaps, 4 x  
**wi-bl-4**

asymmetrischer  
Blendschutzschirm  
asymmetrical glare shield  
**wi-bl-as**

symmetrischer  
Blendschutzschirm  
symmetrical glare shield  
**wi-bl-sy**

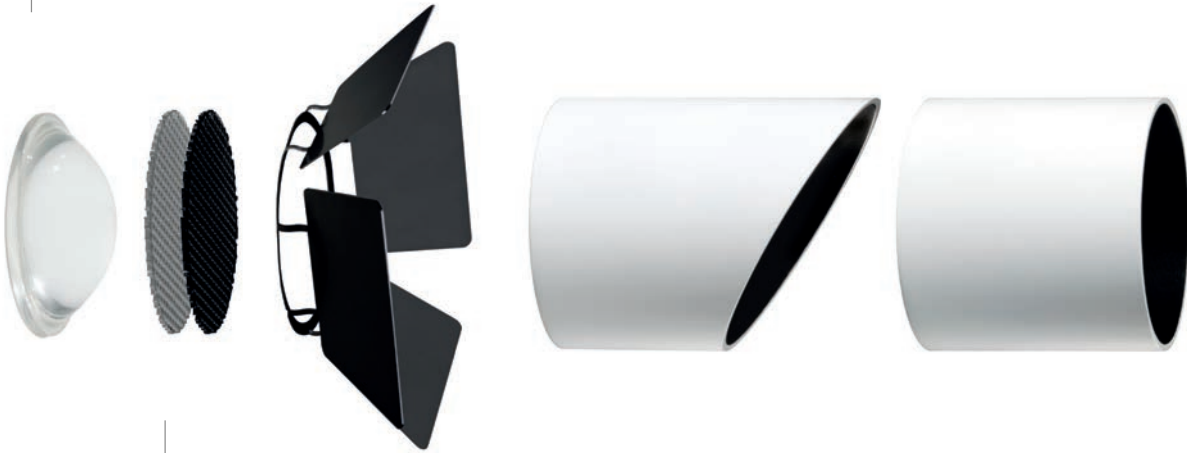

Wabenraster  
Honeycomb  
silber silver  
**wi-wa-si**  
schwarz black  
**wi-wa-s**

**Leuchtmittel und Trafo** lamps and transformers  
entnehmen Sie bitte der Preisliste please see price list

**Sonstige Extras (ohne Abbildung)**  
Additional extras (without illustrations)  
**wi-an** Werkzeug Glassauger glass removal tool  
**wi-te** Teflonlage teflon plate



## TECHNISCHE HINWEISE TECHNICAL NOTES

Produktinformationen zum System »wittenberg« werden bei jeder Auslieferung beigelegt. Sie stehen Ihnen allerdings auch auf unserer Website als PDF-Download zur Verfügung. Hier erhalten Sie überdies technische Daten unserer Einbau- und Aufbauserie und eine ausführliche Produktbeschreibung.

Product information for the »wittenberg« system is included in every delivery and is also available to download as a pdf on our website. Here you will find technical data about our recessed and surface mounted series and complete product descriptions.

### INFORMATIONEN ZU »WITTENBERG«-NIEDERVOLT-VARIANTEN INFORMATION FOR »WITTENBERG« LOW-VOLTAGE VARIATIONS

Der Niedervolt-Strahlerkopf wurde für eine 35 W-Osram-Halostar-Pro-Halogen-Stiftsockellampe entwickelt und sollte grundsätzlich mit diesem Fabrikat betrieben werden. Die Lichtausbeute einer 35 W-Pro-Lampe entspricht der Leistung einer herkömmlichen 50 W-Niedervolt-Halogen-Stiftsockellampe und ist 100 % dimmbar. Der Betrieb der Lampen ist ohne Abdeckglas zulässig. Ein Abdeckglas schützt jedoch Reflektor und Halogenlampe vor Verschmutzung und dem Eindringen von Insekten.

The low-voltage spotlight is designed specifically for the 35 W Osram Halostar Pro halogen pin base lamp, and should only be operated with this brand. The light output of a 35W Pro lamp is equivalent to the efficiency of a standard 50W low-voltage halogen pin base lamp and is 100% dimmable.

The operation of the lamp is permitted without a cover glass. However, the use of a cover glass protects the reflector and halogen lamp from dirt and insect penetration. **AUFBAUSTRALER** werden inklusive phasenabschnittsdimmbarer Vorschaltgeräte geliefert. Dieses gilt jedoch nicht für die Varianten wi-ab-1k-nv / -2k-nv und wi-ab-1k-to-nv.

Surface-mounted spotlights are delivered with a trailing-edge phase, dimmable ballast, except for wi-ab-1k-nv, wi-ab-2k-nv and wi-ab-1k-to-nv variations.

**EINBAUSTRALER** werden ohne Vorschaltgeräte geliefert. Diese sind optional bei uns erhältlich, aber immer für den Betrieb der Niedervolt-Leuchten nötig. Hierfür bieten wir verschiedene Möglichkeiten zur Dimmung an. Wir empfehlen den Trafo auf abgewinkelter Trafoaufnahmeplatte zu verwenden, was die Möglichkeit einer beiderseitigen Zugentlastung und des sogenannten Durchschleifens bietet.

Recessed spotlights are delivered without a ballast. These may be ordered optionally through us, but are always necessary for the operation of low-voltage lamps. We offer a number of possibilities for dimming. We recommend using a transformer fixed to an angled transformer base plate, which allows tension relief from either side, as well as permitting pass-through connectivity.

### Reflektoren Reflectors

Die Niedervolt-Strahlerköpfe sind standardmäßig mit engstrahlenden, facettierten 15°-Spot-Reflektoren ausgestattet. Optional bieten wir die Leuchten aber auch mit 30°-Medium- oder 45°-Flood-Reflektoren an. (Dadurch können verschiedene Anwendungen problemlos realisiert werden.)

The low-voltage spot-heads are outfitted standard with narrow beam distributing, faceted, 15° spot reflectors. Optionally, we also offer the lights with 30° medium or 45° flood reflectors. (They can, therefore, easily be used in a wide variety of situations.)

### Abdeckgläser Glass Covers

Wir empfehlen für den Betrieb der »wittenberg«-Niedervolt-Leuchten die Verwendung von klaren Abdeckgläsern, die ein frühzeitiges Altern der Halogenlampe durch Schmutz und Insekten verhindern. Alternativ haben Sie auch die Möglichkeit, mattes Abdeckglas zu verwenden. Hiermit wird das Licht noch breiter gestreut, was den jeweiligen Abstrahlwinkel der Reflektoren vergrößert. Jedoch reduziert sich hierbei durch den Transmissionsgrad des Glases die Lichtleistung, was zu einem Lichtverlust von ca. 15–20% führt. Der Glaswechsel erfolgt werkzeuglos über eine im Lieferumfang enthaltene Ringfeder.

For the operation of »wittenberg« low-voltage lights, we recommend the use of a clear glass cover, which helps prevent premature aging of the lamp through the accumulation of dirt and insects. Alternatively, you may use a matt glass cover, in which case the light is more broadly distributed, thereby increasing the beam angles of the reflectors respectively. However, consequently, the transmission factor of the glass is reduced, resulting in a loss of approximately 15–20% of the light. The exchange of glass covers is possible with a ring shaped spring included in the delivery, without the need for additional tools.

### Filter, Farbgläser und Wabenraster

#### Filters, Colored Lenses and Honeycomb louvers

Für besondere Beleuchtungsaufgaben stehen u. a. Farbeffektgläser mit UV-Filter zur Verfügung: dichroitische Borofloatgläser, bei denen die nicht durchgelassene Strahlung durch Reflexion abgetrennt wird. Das beschichtete Glas besteht aus mehreren optischen Interferenzschichten, die den jeweils gewünschten Farbeffekt hervorrufen.

Durch die Kombination hoch- und niedrigbrechender Schichten entsteht im Lichtkegelanschnitt ein Regenbogeneffekt. Je nach Sonneneinstrahlung, Betrachtungswinkel und Hintergrund variiert die Farbe des Glases.

Zur Beleuchtung von UV-empfindlichen Objekten, wie Gemälden oder hochwertigen Bekleidung, besteht der Einsatz eines Ultraviolett-Strahlungs-Filter und für temperaturempfindliche Beleuchtungsobjekte der Einsatz eines Wärmereflexionsfilters. Speziell für den Einsatz in Museen und Galerien stehen eine vom Kunden einstellbare Vierfach-Blendklappe, ein symmetrischer und ein asymmetrischer Blendschutzschirm (Tubus) sowie eine Skulpturenlinse zur elliptischen

Lichtverteilung zur Verfügung. Auch speziell für den Einsatz in Lebensmittelgeschäften, wie z. B. Bäckereien, bieten wir entsprechende Effektläser an. Zur seitlichen Entblendung des Strahlers können Wabenraster in den Farben schwarz oder silber eingesetzt werden. Der Wabenrastereinsatz oder -wechsel erfolgt, ebenso wie bei den Gläsern, werkzeuglos über eine Ringfeder. Ein für den Glaswechsel optionaler Glassauger ist ebenfalls erhältlich.

Color effects lenses with UV-filters, in addition to others, are available for special lighting applications: Dichroic borofloat glass lenses, which separate undesirable light rays by reflection from those which pass through the glass lens; The laminated glass lens is composed of several optical interference layers which produce the desired color effect in each case.

Through the combination of high and low breaking layers, a rainbow effect in the light cone section is created. The color of the lens varies depending upon the amount of sunlight, the angle of the observer, and the background.

An ultraviolet ray filter is available for the illumination of UV sensitive objects such as paintings or haute couture, and a heat reflecting filter is available for temperature sensitive objects. A four-sided baffle mechanism adjustable by the client, a symmetrical and an asymmetrical anti-glare shield (Tubus), as well as a sculpture lens for producing elliptical light distribution is available on request for special applications in museums and galleries. Additionally, we also offer special glass lenses for use in food service industries, for example, in bakeries.

A honeycomb grid available in black or silver can be inserted in the spotlight head to minimize sideways glare. The installation or exchange of baffles is possible without the use of tools, in the same way as the lenses, through a ring shaped spring. An optional glass suction cup for the exchange of glass lenses is also available.

#### **INFORMATIONEN ZU »WITTENBERG«-LED-VARIANTEN**

#### **INFORMATION FOR »WITTENBERG«-LED VARIATIONS**

Wir bieten alle unsere »wittenberg«-Varianten auch als LED-Ausführung an. Hierbei haben wir schon in der Entwicklung darauf geachtet, dass die bisherigen Niedervolt-Varianten auch weitestgehend problemlos gegen die aktuelle LED-Technik rückwärtskompatibel ausgetauscht werden können. Damit leisten wir einen entscheidenden Beitrag zur Schonung der Umwelt durch die Vermeidung von Elektroschrott. Aus der innovativen Lichttechnik resultieren besonders gleichmäßige Lichtkegel mit einem weichgezeichneten Rand in Verbindung mit einem hohen Wirkungsgrad.

Die »wittenberg«-LED-Strahler sind in den Farbtemperaturen 2700 K und 3000 K erhältlich. Durch die stetige Weiterentwicklung der LED-Platinen im Bereich des Thermo-Managements und der maximalen Lichtausbeute sowie Farbwiedergabe ist es uns gelungen, die neueste – die 4. – Generation der »wittenberg«-LED noch weiter zu verbessern. Bei nur 8,4 W Leistungsaufnahme (bei 700 mA) und einem Farbwiedergabewert von CRI > 90 erreicht ein Strahler 720 lm (2700 K) bzw. 750 lm

(3000 K). Es kann unter drei Abstrahlwinkeln gewählt werden: 15° (spot), 24° (medium) und 37° (flood). Alle Varianten sind mit entsprechenden Konvertern dimmbar. Die von uns empfohlenen Geräte mit Informationen zu Baugröße und Dimmbarkeit sowie Preise finden Sie ebenfalls unter:

[www.mawa-design.de/Download/Preisliste\\_wittenberg\\_LED\\_Konverter](http://www.mawa-design.de/Download/Preisliste_wittenberg_LED_Konverter)

We offer all our wittenberg variations in LED versions as well. Already in the development phase, we strove to ensure that existing low-voltage variations could be exchanged, in most cases practically and retroactively, with current LED technology. Thus, we are able to make an important contribution to environmental protection by reducing electronic waste. An extremely uniform light beam with a soft edge, combined with a high degree of efficiency, results from this innovative lighting technology.

The »wittenberg« LED spotlights are available in the color temperatures 2700 K and 3000 K. As a result of the continuous improvements of LED modules in the areas of thermal management and maximal light yield as well as color rendering we have been further able to improve the newest – the 4th – generation of our »wittenberg« LED. With power consumption of only 8,4 W (with 700 mA) and a color reproduction value of CRI > 90 our spotlight is able to reach 720 lm (2700 K) and 750 lm (3000 K). Three beam angles are available to choose from: 15° (spot), 24° (medium) and 37° (flood). All variations are dimmable in conjunction with the appropriate converters. The equipment we recommend, together with information about size and dimmability, as well as pricing, is available under:

[www.mawa-design.de/en/Download/Preisliste\\_wittenberg\\_LED\\_Konverter](http://www.mawa-design.de/en/Download/Preisliste_wittenberg_LED_Konverter)

#### **INFORMATIONEN ZUR HIT-LAMPE INFORMATION FOR HIT LAMPS**

Für professionelle und energieeffiziente Beleuchtungsaufgaben haben wir eine Strahlerkopfversion für eine 20 W- oder 35 W-Halogen-Metaldampf Lampe mit annähernd der gleichen minimalen Abmessung wie der unseres Standard-Strahlerkopfs entwickelt (d = 76 mm, h = 42 mm). Mit dem Einsatz des HIT-Leuchtmittels kann der »wittenberg«-Strahler nun sowohl in der Museums- und Ausstellungsbeleuchtung als auch in der professionellen Shopbeleuchtung effektiv eingesetzt werden.

For professional and energy efficient lighting applications, we have developed a spotlight version accepting a 20 W or 35 W halogen metal halide lamp, with nearly the same minimal dimensions as our standard spotlight (d = 76 mm, h = 42 mm). The »wittenberg« spotlight, using an HIT lamp, can now be effectively applied in museum and exhibition lighting, as well as in professional showroom lighting.

#### **INFORMATIONEN ZUM LED-NOTLICHT INFORMATION FOR LED EMERGENCY LIGHTS**

Für die Anforderungen im Notlichtbereich bietet mawa design eine bündige



Einbauvariante bei minimaler Sichtfläche für die meisten Einbau- und Profilveran-  
ten. Umsetzungen für Aufbaustrahler sind auf Anfrage möglich.

Der Betrieb erfolgt durch 2 standardisierte Notlichtmodule von CEAG und Inotec,  
für die eine TÜV-Zertifizierung nach DIN EN 60598-2-22 nachgewiesen werden  
kann.

To fulfill requirements in the area of emergency lighting, mawa design offers a  
flush-mounted option with minimum visible surface for most of the recessed and  
profile variations.

Implementation for surface-mounted spotlights is available on request. Emergency  
lighting operation is possible with two standardized emergency lighting modules  
from CEAG and Inotec, for which TÜV certification according to DIN EN 60598-2-22  
can be provided.

### INFORMATIONEN ZU DEN »WITTENBERG«-EINBAUSTRahlERN

#### INFORMATION FOR RECESSED »WITTENBERG«-SPOTLIGHTS

Alle Einbaustrahler aus der Serie »wittenberg« sind aufgrund ihrer mechanischen  
und thermischen Eigenschaften und ihrer extrem niedrigen Bauform besonders  
für den Einsatz in Trockenbaudecken mit geringer Hohlraumhöhe, Massivdecken  
mit geringer Stärke und Dachschrägen geeignet. Die Variante der deckenbündigen  
Einbauleuchten ist die unauffälligste Möglichkeit, Licht in den Raum zu bringen.  
Diese können als Einzelstrahler in Rund und Eckig sowie als Mehrfachstrahler in  
Eckig in die Decke gebracht werden.

Die Einbaustrahler-Varianten 1r, 1e, 2e und 20v sind für die Kaiser-Einbaugehäuse  
EnoX geeignet. Bei Betondecken empfehlen wir für den wi-eb-1r-kr die Modifikati-  
on für die Kaiser-Großdose 105.

All recessed spotlights from the »wittenberg« series, based on their mechanical  
and thermal characteristics as well as their extremely small form, are especially  
suited for installation in drywall ceilings with minimal ceiling cavities, solid ceilings  
with minimal thicknesses and vaulted ceilings. The series variation of flush-moun-  
ted, recessed spotlights are the least intrusive method to bring light into a room.  
These can be built into the ceiling as single spotlights in round or square forms or  
multiple spotlights in square or rectangular forms. The recessed spotlight varia-  
tions 1r, 1e, 2e and 20v are suitable for use with the Kaiser recessed housing Enox.  
For wi-eb-1r-kr installation in concrete ceilings, we recommend the modification  
for the Kaiser large box 105.

#### Einsatz in wärmeempfindlichen Decken Installation in Heat Sensitive Ceilings

Bei speziellen Decken im Trockenbau, wie z. B. Klimadecken und Decken  
mit Dampfsperrfolie und anderen wärmeempfindlichen Dämmschichten direkt  
über dem Strahler, empfehlen wir grundsätzlich den Einsatz einer Teflonzwischen-  
lage (ca. 150–200 mm größer als das Deckenausschnittsmaß), die den Bereich über  
der Leuchte und speziell dem Trafo abdeckt, so dass die im Betrieb bei Leuchte und  
Trafo entstehende Wärme nicht punktuell auf die Folie oder Dämmung trifft,  
sondern durch die Tefloneinlage breiter und dadurch reduzierter abgegeben wird.

Das flexible Teflon lässt sich durch Einrollen und anschließendes Einführen auch bei kleinen Ausschnittsmaßen problemlos positionieren.

Speziell für den Einbau in extrem hitzeempfindliche Decken, wie z. B. Kühldecken, wurde die runde Variante »Saturn« (wi-eb-1r-sa) entwickelt, deren Strahlerkopf 2-fach belüftet wird.

Alle »wittenberg«-Einbauleuchten können sowohl in 1- als auch in 2-lagigen Gipskartondecken eingesetzt werden.

With special drywall ceiling construction systems, for example air-handling ceilings and ceilings with vapor barrier foil and other heat sensitive insulation layers directly above the spotlight, we categorically recommend the installation of an intermediate teflon layer (approx. 150–200 mm larger than the ceiling opening) which protects the area over the light and especially over the transformer. During operation of the light and transformer, the resulting heat is not transferred directly to the foil or insulation at one point, but is first minimized by spreading out over the entire surface of the teflon layer before being transferred. The flexible teflon layer is rolled and inserted into the ceiling opening, and even in the case of small openings, is able to be inserted without difficulty.

The round »Saturn« variation (wi-eb-1r-sa), with a twice ventilated spot head, is designed for installation in extremely heat-sensitive ceilings, for example in cooled ceilings. All »wittenberg« recessed lights can be installed in single or double layer drywall ceilings.

#### Hinweise zur Montage Notes for Installation

Herstellung des Elektroanschlusses ausschließlich durch einen autorisierten Elektroinstallateur. Wechsel aller Komponenten nur spannungslos und in abgekühltem Zustand des Kopfes!

Der Abstand zur beleuchteten Fläche darf 0,75 m nicht unterschreiten.



Unser QM-System wird regelmäßig nach der Zertifizierungsordnung durch die DEKRA überwacht.

All electrical connections must be made by an authorized electrician only. Please exchange components only when the light is disconnected from the electrical supply and once the spot-head has cooled!

The distance to any lighted surface must be no less than 0.75 m.

Our QM-System is regularly monitored, according to certification regulations, by DEKRA.

### Vorwärts-rückwärts-kompatibel Forward-backward compatible

Unsere LED ist vorwärts- und rückwärtskompatibel! Besitzen Sie bereits einen Niedervolt-Kopf aus der »wittenberg«-Serie, kann dieser nachträglich und für die Zukunft mit LED bestückt werden. Mawa ist damit Vorreiter in Sachen Rückwärtskompatibilität/Nachhaltigkeit, das Schraubbild der Niedervolt-Version des »wittenberg«-Kopfes entspricht dem der LED-Version.

Übrigens: Falls die Industrie die mawa LED-Qualität im Hinblick auf, Abstrahlwinkel, Lichtfarbe und Farbwiedergabewert anbieten kann, ist unsere LED auch vorwärtskompatibel, denn unser Kühlkörper ist auch dafür geeignet.

Selbstverständlich ist für uns auch Nachhaltigkeit! Unsere Leuchten können alternativ mit Energiesparlampen ausgestattet werden.

Our LED is forward and backward compatible! If you already own a low-voltage spotlight from the »wittenberg«-series, it can be equipped with LED retroactively or at a later date.

Mawa is therefore the leader when it comes to reverse compatibility and sustainability. The screw pattern of the low-voltage version of the »wittenberg«-spot is identical to the LED version. Incidentally, if the industry alters LED quality in aesthetic, beam angle, light color, or color rendering index in the future, we will still remain forwards compatible, because our heat sink will still be suitable.

Naturally, sustainability is important to us! Mawa lights can be alternatively equipped with energy-saving lamps as well.



### FREQUENTLY ASKED QUESTIONS (FAQ)

#### Osram Halostar energy saver (IRC):

IRC-Lampen bieten gegenüber herkömmlichen Halogenlampen eine deutlich höhere Lichtausbeute. Mit weniger Leistung lässt sich gleich viel Licht erzielen, also Energie einsparen. Die Energieersparnis von bis zu 30 % wird durch 2 unterschiedliche technische Prinzipien erreicht:

IRC lamp offer a much higher luminous efficacy compared to standard halogen lamps. Less energy is needed to create an equivalent amount of light output, thereby achieving energy savings. Energy savings of up to 30 % are achieved through the use of two different technical principles:

### 1. Reduzierung der Verluste durch die Wärmestrahlung (IRC):

#### 1. Reducing heat loss through thermal radiation (IRC):

Durch eine spezielle Kolbengeometrie und eine aufwendige Beschichtung des Lampenkolbens, welche die Wärmestrahlung (Infrarot) reflektiert, wird die abgestrahlte Wärme von der Wendel wieder zu dieser zurückgelenkt. Dadurch wird die Wendel zusätzlich aufgeheizt. Somit muss der Wendel weniger elektrische Energie zugeführt werden.

Using a special lamp geometry together with a complex coating on the lamp allows thermal (infrared) radiation emitted from the filament to be reflected back upon it. This causes it to be warmed further and thus the filament needs less electrical energy to reach higher temperatures.

### 2. Reduzierung der Wärmeverluste über das Füllgas Xenon:

#### 2. Reducing loss of thermal radiation through a filling of Xenon gas:

Mit zunehmender Größe der Gasatome sinkt die Wärmeleitfähigkeit des Füllgases. Durch eine entsprechende Wahl des Lampenfüllgases kann der Wärmeverlust der Wolframwendel über das Gas reduziert werden. Durch diesen Effekt wird weniger elektrische Energie zum Aufheizen der Wendel benötigt.

Außerdem wird durch die Verwendung eines Füllgases mit möglichst schweren Atomen das Abdampfen der Wolframatom von der Wendel verlangsamt.

Dadurch kann die Lebensdauer der Lampen verlängert werden (mehr als doppelt so hohe mittlere Lebensdauer wie Standardhalogenlampen).

Weitere Effekte: Die bei gleicher Lichtleistung reduzierten Wattstufen der IRC-Lampen haben eine deutlich reduzierte Wärmebelastung zur Folge. Berücksichtigt man noch die daraus resultierenden geringeren Kosten für die Klimatisierung und die ebenfalls niedrigeren Auswechsellkosten (aufgrund der längeren Lebensdauer der Energy-Saver-Lampen), so ergeben sich (abhängig vom Strompreis) Kosteneinsparungen von bis zu 65 % gegenüber Standardlampen.

Bei Neuanlagen mit IRC-Lampen benötigen Sie weniger Transformatoren als bei einer Bestückung mit Standardhalogenlampen.

The ability to conduct thermal radiation through a gas filling decreases as the size of the gas atoms increases. Choosing the fill gas accordingly permits a reduction in heat loss experienced by the tungsten filament resulting from thermal radiation through the gas. Therefore, less energy is required to heat the filament to higher temperatures.

Additionally, the use of a fill gas with the heaviest atoms possible slows the vaporisation of tungsten atoms from the filament. Thus the life span of the lamp is increased (more than double the mean life of standard halogen lamps).

Further effects: The reduced wattage of an IRC lamp necessary for maintaining an equivalent light output has the additional effect of drastically reducing the heat load of the lamp. Taking the additional factors of a resulting reduction of cooling costs and lower replacement costs resulting from the longer life of the energy saver lamp into account results in a cost savings (depending on the cost of electric) of up to 65 % over standard lamps.

New installations of IRC lamps require fewer ballasts as opposed to installations with standard halogen lamps.

### Informationen zur Halogen-Metaldampf-Lampe:

#### Information on Metal Halide Lamps:

Die von uns eingesetzte Halogen-Metaldampf-Lampe (CDM-Tm) hat eine Lichtausbeute von etwa 80 lm/W (Lumen pro Watt) und eine mittlere Lebensdauer von ca. 9.000 Stunden und ist damit ein sehr wirtschaftliches Leuchtmittel.

Die Farbtemperatur liegt – ähnlich wie die des Halogen-Glühlampenlichts – bei 3000 Kelvin. Das Leuchtmittel benötigt nach dem Ausschalten zum Wiederzünden einige Minuten und eignet sich deshalb besonders für den Langzeitbetrieb.

Halogen-Metaldampf-Lampen können nicht gedimmt werden.

The metal halide lamp (CDM-Tm) included in our units has a luminous efficacy of approximately 80 lm/W (Lumens per Watt) and an average life-span of approximately 9 000 hours, and is therefore a very economical lamp. The color temperature, similar to the halogen incandescent, is 3 000 Kelvin. The lamp requires a few minutes to restart and is therefore more appropriate for long term operations.

Metal halide lamps are not dimmable.

### »WITTENBERG«-STRAHLER ZUR BILDBELEUCHTUNG

#### »WITTENBERG« SPOTLIGHTS FOR ILLUMINATING ARTWORK

Die Beleuchtung von Objekten kann mit einer Lichtrichtung von 30°–45° zur Senkrechten erfolgen. Je steiler das Licht fällt, desto stärker ist die Plastizität. Fällt das Licht unter 30°, dem so genannten Museumswinkel, ein, wird eine maximale vertikale Beleuchtung erzielt und gleichzeitig eine mögliche Reflexblendung des Betrachters vermieden. Bei reflektierenden Flächen, z. B. Ölgemälden oder verglasten Grafiken, muss der Einfallswinkel des Lichts beachtet werden, um störende Reflexe im Blickwinkel des Betrachters zu vermeiden. Außerdem werden so Schlagschatten, z. B. Rahmenschatten auf Bildflächen, vermieden.

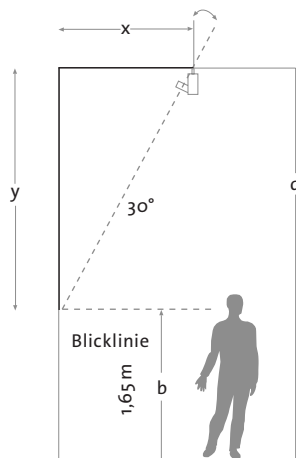

#### Museumswinkel Museum Angle

Formel zur Berechnung des Abstandes  $x$  zwischen Spot und Wand für die Beleuchtung eines Bildes mit der Höhe  $y$ :

$$y = d - b$$

$$x = \tan 30^\circ y$$

Formula for calculating the distance  $x$  between spotlight and wall for illuminating an object with a height of  $y$ :

$$y = d - b$$

$$x = \tan 30^\circ y$$

The illumination of wall objects can be accomplished using a projection angle of 30–45° to the perpendicular. The steeper the projection angle, the stronger the effect of plasticity. If the projection angle is less than 30°, the so called museum angle, a maximum vertical lightfall is achieved and, at the same time, the possibility of reflected glare to the viewer is avoided. The projection angle must be taken into account on reflective surfaces, such as oil paintings or glass encased graphics, in order to prevent disruptive reflections in the observer's field of vision. Furthermore, for example, cast shadows on picture frames are minimised.

#### »WITTENBERG« IM BAD / FEUCHTRAUM

#### »WITTENBERG« SPOTLIGHTS FOR BATH / DAMP ROOM APPLICATIONS

Der »wittenberg«-Strahler hat einen Schutzgrad von IP20. Aufgrund dessen ist laut VDE 0100, Teil 701 eine Installation in Bädern oder Feuchträumen nur außerhalb der in der Abbildung schraffiert dargestellten Zone zulässig (Montage nur höher als 2,25 m über dem Fußboden und mindestens 0,6 m von Duschtasse, Badewanne oder Waschbecken entfernt). »Wittenberg«-Strahler sollten nicht im direkten Wasserdampfbereich eingesetzt werden, und der Raum sollte ausreichend belüftet sein, um eine vorzeitige Alterung des Materials zu verhindern.

The wittenberg spotlight has a protection mode of IP20. As a result, according to VDE 0100, part 701, installation in baths or other damp rooms is only permissible outside the shaded zone in the picture (installation only over 2.25 m above the floor and more than 0.6 m away from showers, tubs, or sinks). Wittenberg spotlights should not be installed in areas affected by steam, and rooms should be well ventilated in order to hinder the premature aging of lamp materials.

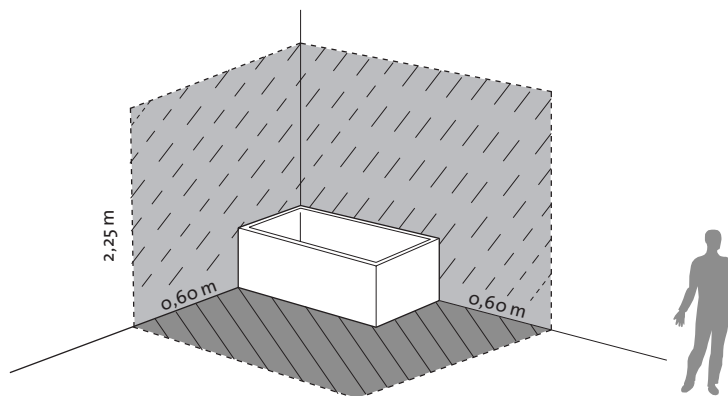

**Montage der »wittenberg«-Strahler nur außerhalb der markierten Zone!**

**NOTE! Mounting of the wittenberg spotlight only outside the shaded zone!**

#### LICHTBERECHNUNGSDATEN LIGHT DISTRIBUTION CURVE DATA

Zu jeder Spot- und Flood-Variante des Strahlers sowie zu den CDM-T-Varianten sind Lichtverteilungskurven (Eulumdat-Dateien) zur Lichtberechnung vorhanden. Sie finden die Daten auf unserer Website unter »wittenberg NV, LED, HIT Information«.

Light distribution curve data (Eulumdat – European lumen data format) for lighting calculations is available for each spot and flood variation of the »wittenberg« spotlight, as well as for the CDM-T variations. You can find the data on our website under »wittenberg LV, LED, HIT Information«.



#### AUFWEITUNGSVORSATZ BEAM DIVERGING FILM

Für unsere »wittenberg«-LED-Strahlerköpfe bieten wir verschiedene Aufweitungsvorsätze (20°, 30°, 40°, 60°) in matt schwarz eloxiert an. Dadurch kann mit ein und derselben Optik die ganze Bandbreite an Abstrahlwinkeln eingestellt werden (15°–70°). Trotz sorgfältiger Prüfung und höchsten Fertigungsstandards kann es zu Passungenauigkeiten kommen. Wir empfehlen daher ausdrücklich, die Vorsatzlinse mit den entsprechenden »wittenberg«-LED-Leuchten zu bestellen, damit diese intern vor Versand auf Passigkeit geprüft werden können.

For our »wittenberg« LED heads, we offer a variety of beam diverging films (20°, 30°, 40°, 60°) in anodized matt black finish. This allows the whole range of beam angles (15°–70°) to be set using the same LED head. In spite of careful testing and the most stringent manufacturing standards, there may still be slight differences in the accuracy of fit between components. We therefore strongly recommend to order the attachment lenses together with the relevant wittenberg LED lights, so that the components can be checked internally for fit accuracy prior to shipment.

►170





Dem großen Aufgabenfeld der Notbeleuchtung stellt sich mawa design mit einer patentierten Eigenentwicklung!

Die bündig eingelassenen LEDs bilden mit 10 × 20 mm sichtbarer Fläche eine der kleinsten Notlichtversorgungseinheiten, die derzeit auf dem Markt erhältlich sind.

Erhältlich ist die Einheit mit Linsen, die einen engen oder breiten Abstrahlwinkel erzeugen, wobei auch alternative Linsen realisierbar sind.

Durch die vielfältigen Einsatzmöglichkeiten in unseren »wittenberg«-System-, -Profil- und -Kronleuchtereinheiten können Sie zuverlässig mit mawa design planen.

Für die Nikolaikirche in Berlin entwickelte mawa design 2010 die Sonderleuchte »nikolai« und konnte HIT- und NV-Betrieb in Mischtechnik mit dimmbarer DALI-Steuerung sowie Notlichteinheiten in die Leuchten integrieren.

Auf Anfrage bieten wir ebenfalls Notlichteinheiten von Zumtobel an. Genaue Informationen erhalten Sie hierzu in unserer aktuellen Preisliste.

Kontaktieren Sie uns und wir beraten Sie gerne!

For the large field of emergency lighting, mawa design provides an in-house development.

The flush mounted LEDs with a visible area of 10 × 20 mm offer one of the smallest emergency lighting units currently available on the market.

The unit is available with lenses that produce a narrow or wide beam angle, though it is also possible to equip the units with other alternative lenses.

Through the numerous installation possibilities offered by our »wittenberg« system, profile and crown lighting, it is possible to reliably plan with mawa design. In 2010, for the Nikolai church in Berlin, mawa design developed the special light »nikolai« and was able to combine HIT and low voltage lamp units in a mixed technique with dimmable DALI controls, as well as integrating emergency lighting units into the light system.

On request we also offer emergency lighting units from Zumtobel. Specific information is available with our current price list.

Contact us and we will be happy to advise you!

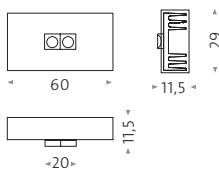

### si-led-1/led-2 *Design: Martin Wallroth*

NOTLICHTBELEUCHTUNG bündig eingelassen, Bestückung: 2 × 5,4 W LED Cree, XPGWHT-L1-0000-00H51, Lichtfarbe: ca. 6500 K / 139 lm (kaltweiß), 75 Ra, effektiver Lichtstrom: 135 lm, Lichtstärkenmaximum: 6873,00 cd / klm, Linse: breitstrahlend: 2 × Carclo, frosted wide, Effizienz 80 %, engstrahlend: 2 × Carclo, plain medium lens front, Effizienz 88,7 %, alternative Linsen möglich, Kühlkörper: 29 × 60 × 11,5 mm, schwarz eloxiert, Abstrahlwinkel: breitstrahlend: 36,7°, engstrahlend: 16,4°, Notlichtmodule: INOTEC J-ET 9 / 24 CSV, CEAG V-GG SLS500

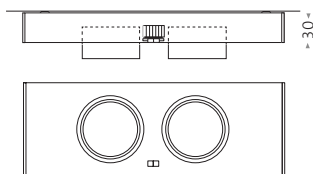

### si-led-1 / led-2 *Design: Martin Wallroth*

FLUSH, RECESSED, EMERGENCY LIGHTING equipped with: 2 × 5,4 W LED Cree, XPGWHT-L1-0000-00H51, light color: approx. 6500 K / 139 lm (cold white), 75 Ra, effective luminous flux: 135 lm, max. light strength: 6873,00 cd / klm, lenses: wide angle: 2 × Carclo, frosted wide, Efficiency 80 %, narrow beam: 2 × Carclo, plain medium lens front, Efficiency 88,7%, alternative lenses possible, Heat sink: 29 × 60 × 11,5 mm, black anodized, beam angle: wide beam: 36,7°, narrow beam: 16,4°, Emergency light module: INOTEC J-ET 9 / 24 CSV, CEAG V-GG SLS500



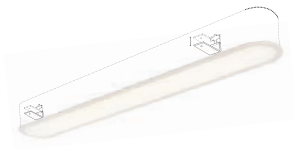

191 oval office 1/2



192 oval office 3



195 oval office 4



196 oval office 5



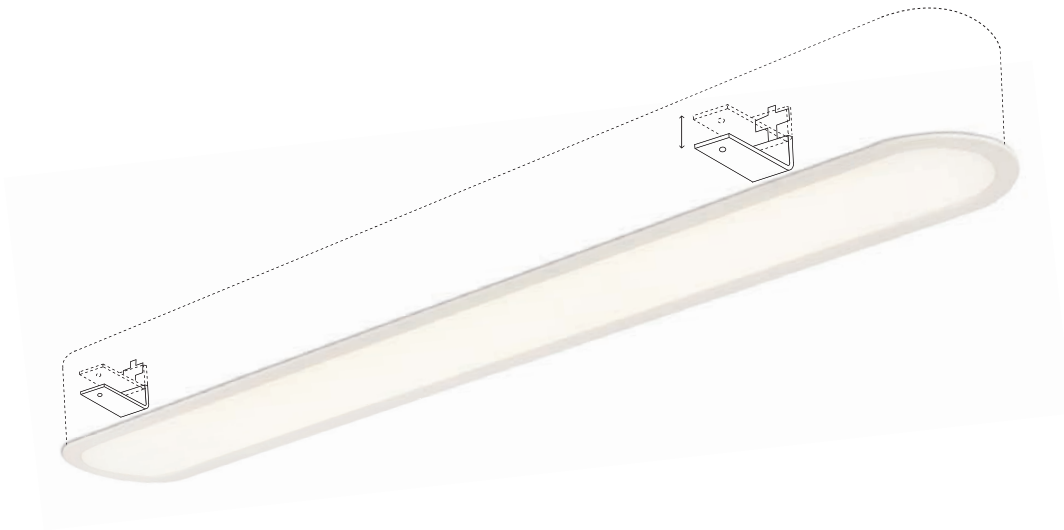

ov 1

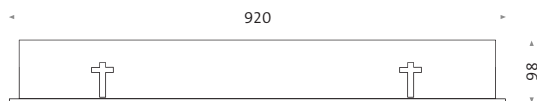

ov 2

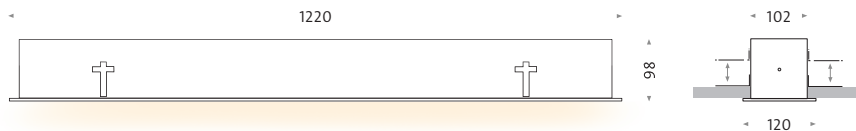

LED

new

## oval office 1 / 2 *Design: Martin Wallroth / Marco Schölzel*

WAND- UND DECKENLEUCHE werkzeuglose Revision, keine sichtbare Verschraubung, unterseitiges Acrylglas satiniert, verschiebbare Haltewinkel zum Einbau, optional als kleinere Variante und Pendelleuchte erhältlich, für 1- oder 2-lagige Rigipsdecken, TECHNIK: **ov 1**: LED, 27 W, 3300 lm, CRI > 80, **ov 2**: LED, 36 W, 4400 lm, CRI > 80, Phasen- / -abschnitt dimmbar, inkl. Konverter  
 WALL AND CEILING LIGHT tool-free access, no visible screws, underside satin-finished acrylic glass, movable fixing angle for installation, optionally available as a smaller variation or pendant light, for single or double layer drywall ceilings, TECH. INFO: **ov 1**: LED, 27 W, 3300 lm, CRI > 80, **ov 2**: LED, 36 W, 4400 lm, CRI > 80, leading edge / trailing edge dimmable, incl. converter

**ov 1** 191

**ov 2**

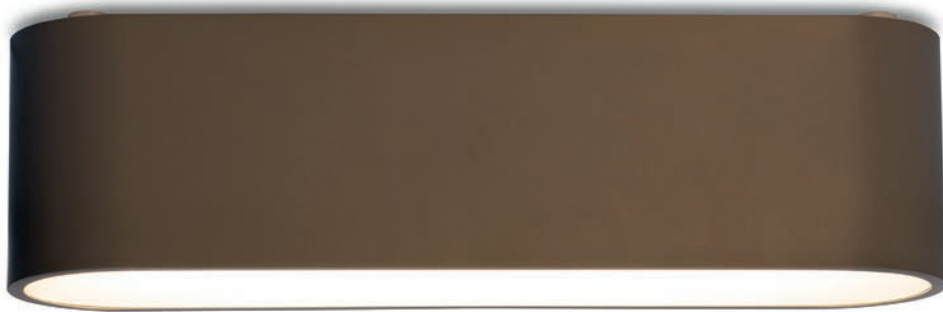

LED

new

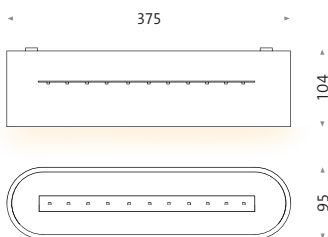

pulverbesch. (RAL 9016) weiß matt  
powder-coated white matt

pulverbesch. (DB 702) grau metallic  
powder-coated metallic grey

pulverbesch. (br) dunkelbronze  
powder-coated dark bronze

RAL-Farben oder mawa-Eloxalfarben auf Anfrage  
RAL colors or mawa anodized colors on request

192 ov 3

### oval office 3 *Design: Marco Schölzel / Martin Wallroth*

WAND-UND DECKENLEUCHTE Aluminiumgehäuse pulverbeschichtet, keine sichtbare Verschraubung, unterseitiges Acrylglas satiniert, TECHNIK: LED, 8,3 W, CRI > 80, 1100 lm, Lichtfarben: 2700 K oder 3000 K, Phasen-/abschnitt dimmbar, inkl. Konverter

WALL AND CEILING LIGHT aluminum housing powder-coated, no visible screws, underside: satin-finished acrylic glass, TECH. INFO: LED, 8,3 W, CRI > 80, 1100 lm, Lightcolor: 2700 K or 3000 K, leading edge/trailing edge dimmable, incl. converter





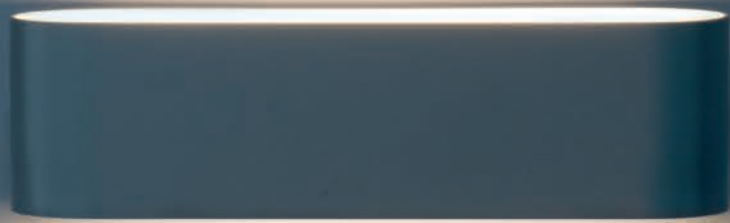

oval office 4 ov 4 Haus in Stavanger, Lichtplanung: Creolight, Norwegen

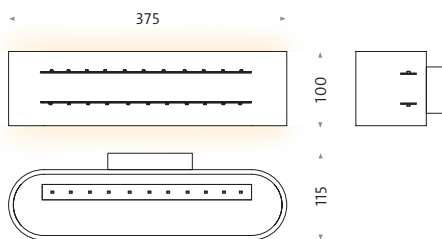
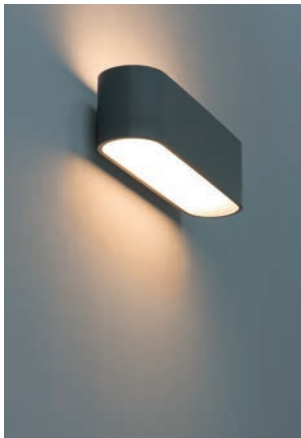



 pulverbesch. (RAL 9016) weiß matt  
powder-coated white matt

 pulverbesch. (DB 702) grau metallic  
powder-coated metallic grey

 pulverbesch. (br) dunkelbronze  
powder-coated dark bronze

RAL-Farben oder mawa-Eloxalfarben auf Anfrage  
RAL colors or mawa anodized colors on request

LED

new

## oval office 4 *Design: Marco Schölzel / Martin Wallroth*

WANDLEUCHTE Aluminiumgehäuse pulverbeschichtet, Up- und Downlight, TECHNIK: LED, 16,6 W, CRI > 80, 2200 lm, Lichtfarben: 2700 K oder 3000 K, Phasen- / -abschnitt dimmbar, inkl. Konverter

WALL LIGHT aluminum housing powder-coated, up and downlight, TECH. INFO: LED, 16,6 W, CRI > 80, 2200 lm, Light color: 2700 K or 3000 K, leading edge / trailing edge dimmable, incl. converter

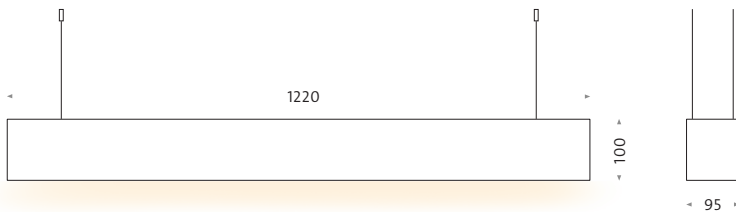

LED

new



196 **ov 5**

**oval office 5** *Design: Marco Schölzel / Martin Wallroth*

**PENDELLEUCHE** Aluminiumgehäuse pulverbeschichtet, keine sichtbare Verschraubung, Drahtseilabhängung stufenlos höhenverstellbar, Baldachin in Leuchtenfarbe, FASSUNG: LED, 35 W, CRI 80, 4400 lm, Lichtfarben: 2700 K oder 3000 K, Phasen-/abschnitt dimmbar, inkl. Konverter  
**SUSPENDED LIGHT** aluminum housing powder-coated, no visible screws, fully height adjustable cable suspension, canopy same color as light, TECH. INFO: LED, 35 W, CRI > 80, 4400 lm, Light color: 2700 K or 3000 K, leading edge/trailing edge dimmable, incl. converter







201 **bullauge 6**



209 **bullauge 7**



200

bullauge 6 **bu 6-450-p-u** ø 450 mm



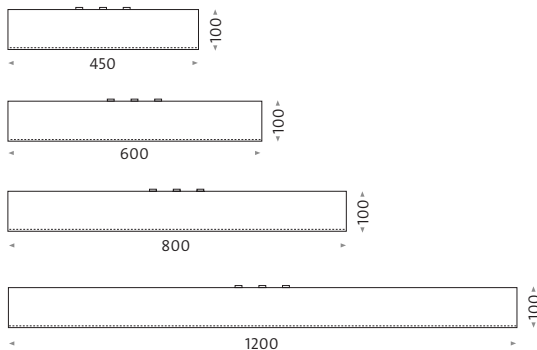
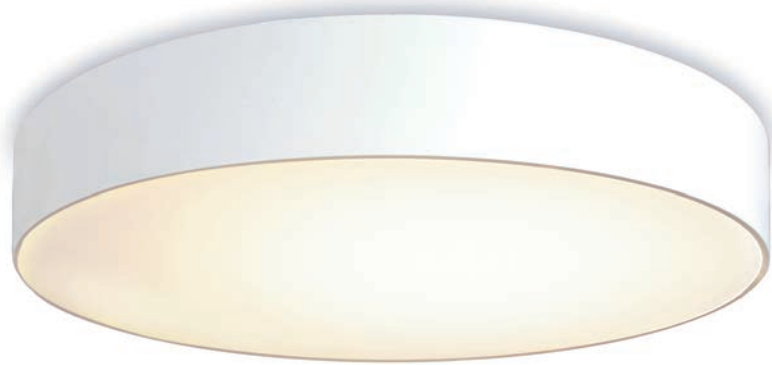

pulverbesch. (RAL9016) weiß matt  
powder-coated white matt

RAL-Farben auf Anfrage  
RAL-colors on request



## bullauge 6 *Design: Martin Wallroth*

WAND-, DECKEN- UND PENDELLEUCHE Aluminiumgehäuse pulverbeschichtet, satiniertes Spezialplexiglas, TECHNIK: **bu 6-450-LED**: 24,5 W, 1870 lm, **bu 6-600-LED**: 42,5 W, 3245 lm, **bu 6-800-LED**: 80,7 W, 6160 lm, **bu 6-1200-LED**: 95 W, 6624 lm, 3000 K, CRI > 80, dimmbar: 1–10 V, DALI, Push-Dim

WALL, CEILING AND PENDANT LIGHT aluminum housing powder-coated, satin-finished special plexiglass, TECH. INFO: **bu 6-450-LED**: 24,5 W, 1870 lm, **bu 6-600-LED**: 42,5 W, 3245 lm, **bu 6-800-LED**: 80,7 W, 6160 lm, **bu 6-1200-LED**: 95 W, 6624 lm, 3000 K, CRI > 80, dimmable: 1–10 V, DALI, Push-Dim

**bu 6** 201

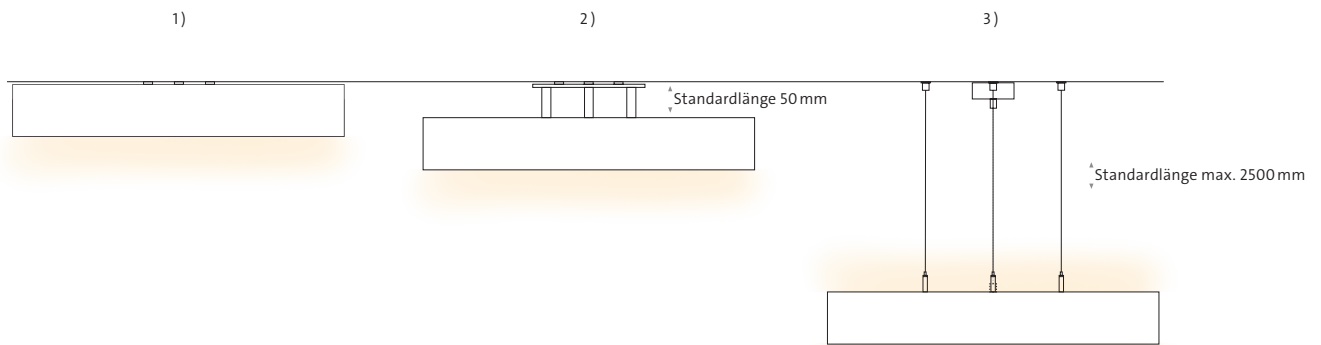

- 1) direkte Wand- und Deckenmontage Direct mounting on walls and ceilings
- 2) Wand- und Deckenabstandhalter, Standardlänge 50 mm, andere Längen auf Anfrage  
Wall and ceiling spacer, standard length 50mm, other lengths available on request
- 3) Pendelabhängung mit Uplight, 3-fach-Parallelabhängung, ab ø 1200 mm, 4-fach, separater Baldachin, Standardlänge max. 2500 mm, andere Längen auf Anfrage  
Pendant suspension with uplight, 3-part parallel suspension, from ø 1200 mm, 4-part, separate canopy standard lengths max. 2500 mm, other lengths available on request

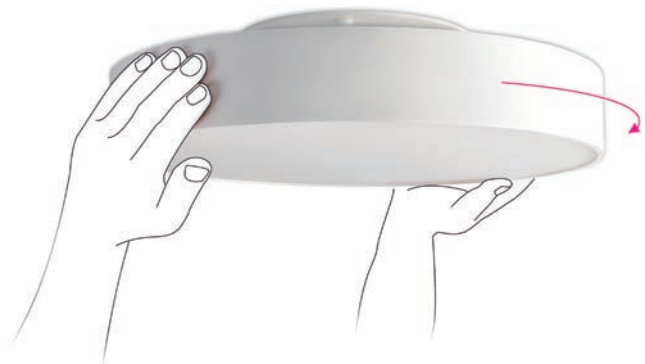

## Uplightvarianten: bullauge 6 *Design: Martin Wallroth*

angenehme Deckenbeleuchtung durch satiniertes Spezialplexiglas, ab ø 1200 mm, segmentiertes Uplight in gerader oder gebogener Ausführung, keine sichtbare Verschraubung, werkzeuglose 1-Mann-Revision, patentierter Verschluss  
comfortable ceiling illumination from satin-finished special plexiglass, from ø 1200 mm, segmented uplight in linear or curved form, no visible screws, one person for mounting and maintenance, no tools required patented closing technique



**bullauge 6 bu 6-wa** Energiegenossenschaft, Odenwald, Planung: möbel & raum GmbH, Michelstadt



**bullauge bu 6-p-u** ø 450 / 600 / 1200 mm, Planung: möbel & raum GmbH, Michelstadt





**bullauge 6 bu 6-p-u** Pendelvariante mit Uplight, ø 800/1200 mm, Planung: möbel & raum GmbH, Michelstadt



**bullauge 6 bu 6-wm** ø 450 mm als Einbau-Sonderlösung, Planung: möbel & raum GmbH, Michelstadt



Sonderausführung bullauge bu7 ø 180 cm inkl. Notlicht, Bikinihaus Berlin, Hild und K Architekten



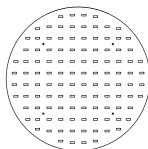
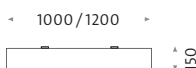
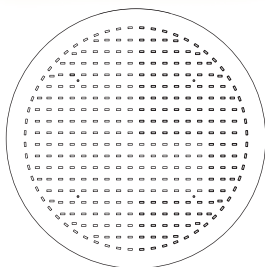
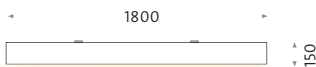

pulverbesch. (RAL9016) weiß matt  
powder-coated white matt

RAL-Farben auf Anfrage  
RAL-colors on request

LED

new

## bullauge 7 *Design: Daniel Frey / Martin Wallroth*

AUSSEN-, WAND- UND PENDELLEUCHE Gehäuse Aluminium pulverbeschichtet, Barrisol-Lichtmembran mit umlaufendem Kedersystem, IP 53, DEKRA-Baureihen-geprüft, Sonderausführungen bis max. 3 m, Pendelabstand max. 3,5 m, TECHNIK: **bu 7-1000**: LED Osram BackLED, 2570 lm, 45 W, **bu 7-1200**: LED Osram BackLED, 3400 lm, 60 W, **bu 7-1800**: LED Osram BackLED, 7720 lm, CRI > 80, 3000 K, 120 W, optional 1–10 V / DALI dimmbar

OUTDOOR, WALL AND PENDANT LIGHT Housing: aluminum powder-coated, Barrisol light membrane with circumferential keder system, IP 53, DEKRA tested series, custom installations up to max. 3 m, suspension distance max. 3.5 m, TECH. INFO: **bu 7-1000**: LED Osram BackLED, 2570 lm, 45 W, **bu 7-1200**: LED Osram BackLED, 3400 lm, 60 W, **bu 7-1800**: LED Osram BackLED, 7720 lm, CRI > 80, 3000 K, 120 W, optional 1–10 V / DALI dimmable

**bu 7-1000** 209

**bu 7-1200**

**bu 7-1800**



Sonderausführung bullauge bu7 ø 180 cm inkl. Notlicht, Bikinihaus Berlin, Hild und K Architekten



## freiformen mit barrisol lichtmembran

Rund bis max. 3000 mm, und Freiformen auf Anfrage möglich. Der Einsatz der Barrisol-Membran erfordert einen Vor-Ort-Service von Barrisol NORMALU S. A. S. Ein entsprechendes Angebot über die Montagekosten ist separat einzuholen und nicht Gegenstand des Angebots- / Lieferumfangs von mawa design. Informieren Sie sich bitte vorab über einen Vertragspartner in Ihrer Nähe.

FREE FORMS WITH BARRISOL MEMBRANES Round until max. 3000 mm and free-form shapes available upon request. The installation of the Barrisol membrane must be done using an approved on-site service from Barrisol NORMALU S. A. S. An appropriate offer covering the installation costs must be obtained separately and is not a part of the offer / scope of delivery from mawa design. Please consult the address information to find the nearest authorized service partner.





214 **quadrat 320 ab-LED**



217 **quadrat 320 eb / fb-LED**



218 **quadrat 100 fb-LED**

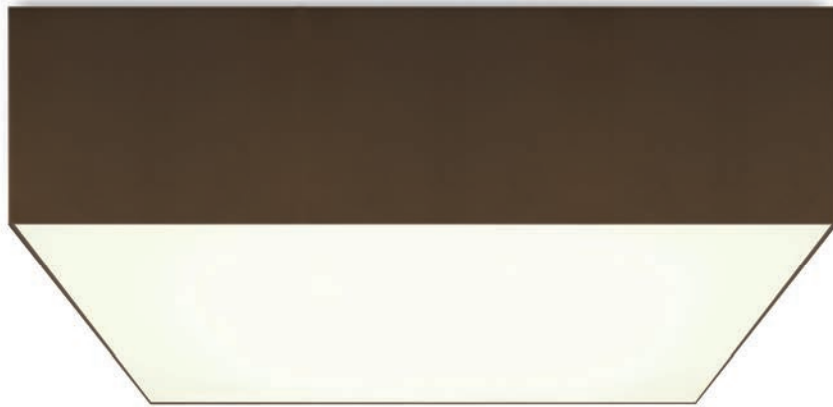

LED

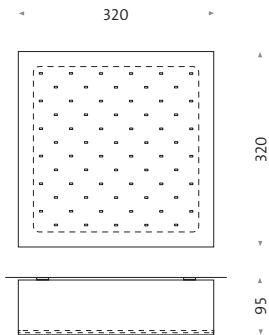

□ pulverbesch. (RAL 9016) weiß matt  
powder-coated white matt

RAL-Farben oder mawa-Eloxalfarben auf Anfrage  
RAL colors or mawa anodized colors on request

Abb. oben: Sonderfarbe dunkelbronze (br)  
Image above: special colour dark bronze

266 ◀ new

214 **qu 320 ab-LED** **quadrat 320 ab led** *Design: Martin Wallroth*

WAND- UND DECKENLEUCHTE Aluminiumgehäuse pulverbeschichtet, rückversetzte spezialsa-  
tinierte, opake Acrylglascheibe, keine sichtbare Verschraubung, werkzeuglose Revision (mawa  
design Patentverschluss), spritzwasser- und staubgeschützt IP 54 bei Deckenmontage, inkl. Kon-  
verter, TECHNIK: LED, 11,5 W, 350 mA, 3000 K, CRI < 85, 1670 lm, optional dimmbar: Phasen- und  
-abschnitt /1–10V /DALI /Push

WALL AND CEILING LIGHT aluminum housing powder-coated, inset opaque satin-finished acrylic  
glass pane, no visible screws, tool-free access (patented mawa design latch), splash and dust proof  
IP 54 when installed on ceiling, incl. converter, TECH. INFO: LED, 11,5 W, 350 mA, 3000 K, CRI < 85,  
1670 lm, optional dimmable: leading and trailing edge /1–10V /DALI /Push





quadrat **qu 270 ab** Bundesministerium für Verkehr und Technik, Berlin



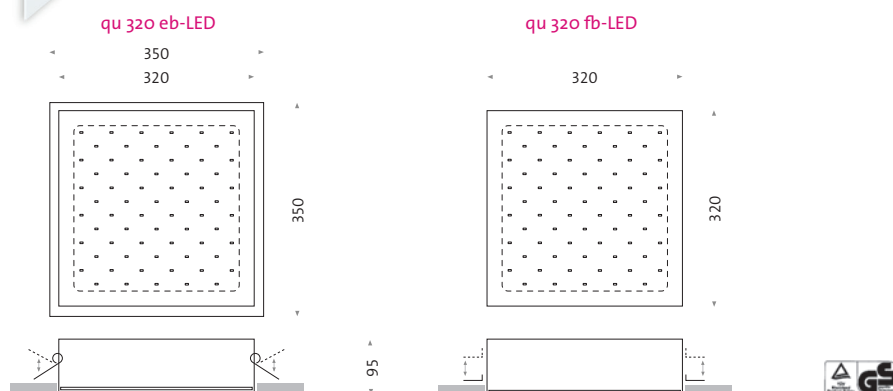

## quadrat 320 eb / fb led *Design: Kai Franzel / Martin Wallroth*

WAND- UND DECKENLEUCHTE Aluminiumgehäuse pulverbeschichtet RAL 9016 weiß matt (Sonderfarben auf Anfrage möglich), keine sichtbare Verschraubung, werkzeuglose Revision, spezialsatinierte, opake Acrylglasscheibe zum Ausschwenken, **quadrat 320 eb** mit Rahmen, **quadrat 320 fb** flächenbündig zum Einputzen, **TECHNIK:** LED, 11,5 W, 350 mA, 3000 K, CRI < 85, 1670 lm  
WALL AND CEILING LIGHT aluminum housing powder-coated in RAL 9016 matt white (custom colors available on request), no visible screws, tool-free access, swing out opaque satin-finished acrylic glass pane, **quadrat 320 eb** with frame, **quadrat 320 fb** flush-mounted for plastering applications, **TECH. INFO:** LED, 11,5 W, 350 mA, 3000 K, CRI < 85, 1670 lm

**quadrat 320 eb /  
fb-LED** 217



LED

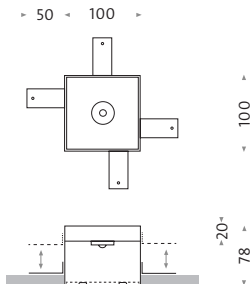

218 **qu100fb-LED**

### quadrat 100fb-led *Design: mawa design*

**WANDEINBAULEUCHE** minimierte Einbautiefe: 78 mm, Trockenbaubefestigung mit 3 verschiebbaren Haltewinkeln zum Einbau in Wandstärken von 12 mm bis 45 mm, flächenbündig einputzbar, Aluminiumgehäuse pulverbeschichtet RAL 9016 weiß matt, spezialsatinierte, opake Acrylglas-scheibe zum Ausschwenken, keine sichtbare Verschraubung, werkzeuglose Revision,

**TECHNIK:** LED, 1×4,1W, 165 lm, 3250 K

**RECESSED WALL LIGHT** minimized recess depth: 78 mm, 3 movable fixing angles for recessed installation in plaster board thicknesses from 12 mm to 45 mm, flush-mounted for plastering, aluminum housing powder-coated RAL 9016 matt white, swing out opaque satin-finished acrylic glass pane, no visible screws, tool-free access, **TECH. INFO:** LED, 1×4,1W, 165 lm, 3250 K





**FlatBoxLED 2700 K, 3000 K, 4000 K**

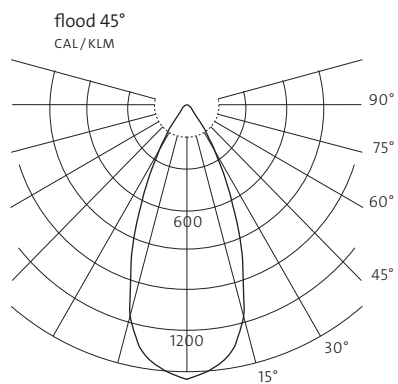
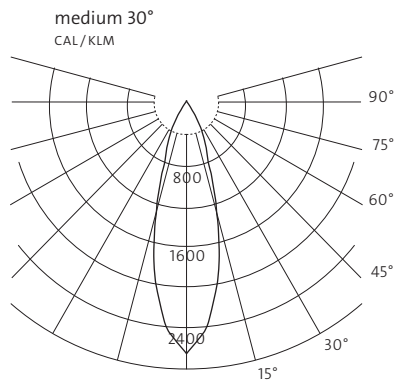
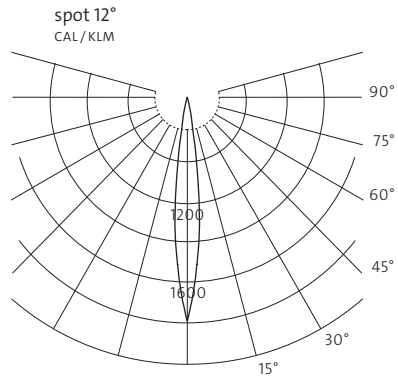
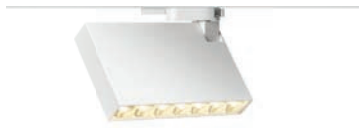

**seventies 2700 K, 3000 K, 4000 K**

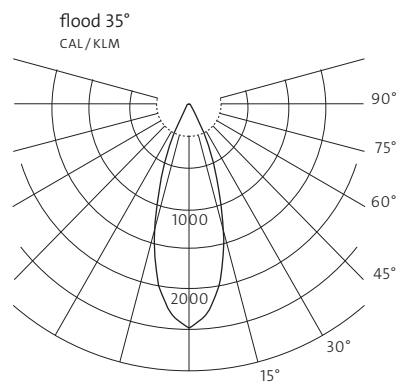
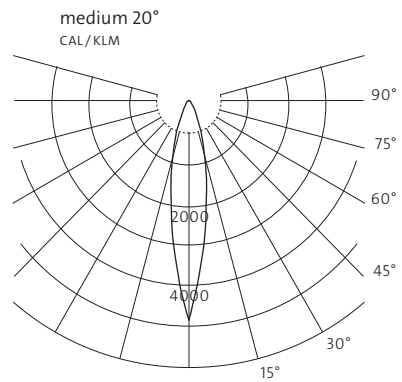
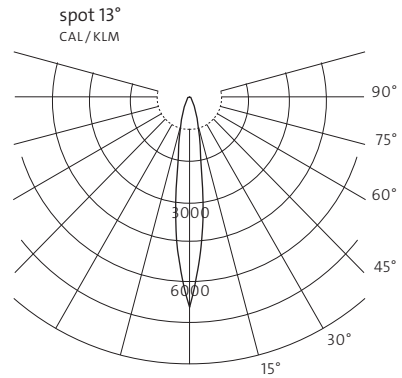

Hinweis: die aktuellen Lichtverteilungskurven (aufgrund stetiger technischer Verbesserung der LEDs / Optiken) finden Sie auf unserer Website.  
NOTE: The current light distribution curves (due to continuous technical improvements in LEDs / optics) can be found on our website.

WITTENBERG LICHTVERTEILUNGSKURVEN WITTENBERG LIGHT DISTRIBUTION CURVES

Niedervolt low voltage

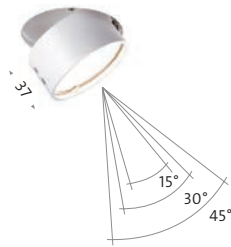

NV flood 15° (35W)  
CAL/KLM

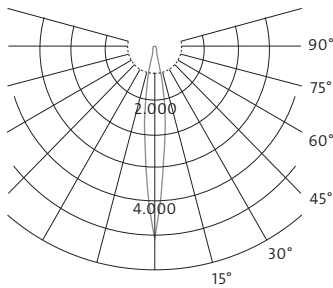

NV medium 30° (35W)  
CAL/KLM

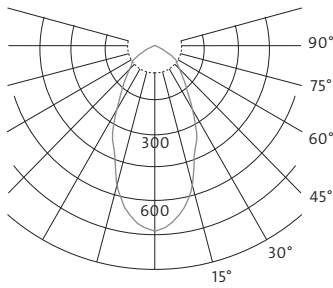

NV flood 45° (35W)  
CAL/KLM

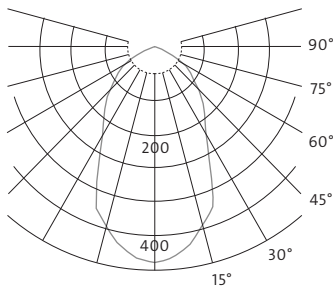

EEI = B

HIT HIT

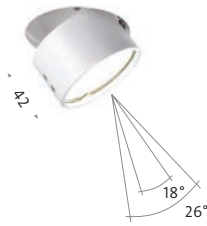

HIT spot 18°  
CAL/KLM

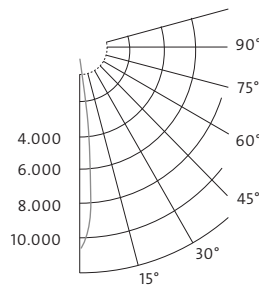

HIT flood 26°  
CAL/KLM

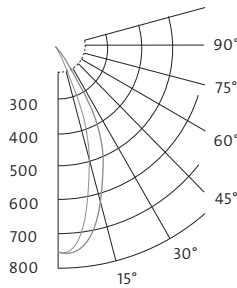

LED LED

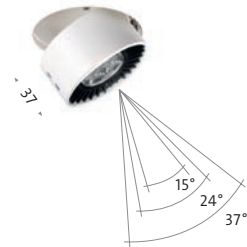

LED 8,4 W / 700 mA spot 15°  
CAL/KLM

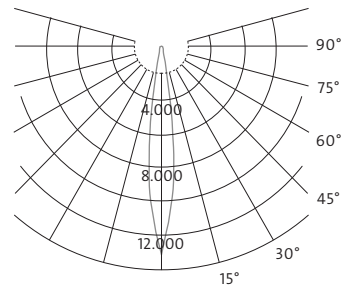

LED 8,4 W / 700 mA medium 24°  
CAL/KLM

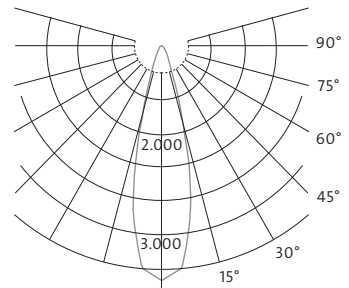

LED 8,4 W / 700 mA flood 37°  
CAL/KLM

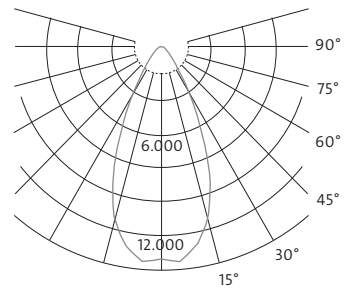

EEI = A



**Lichtverteilungskurve (je nach Wattage, beispielhaft)**

**Acrylglas prismatisch**

Light distribution curves (according to wattage, typical example), prismatic Acrylic glass

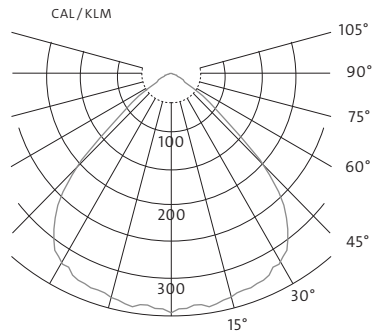

**Lichtverteilungskurve (je nach Wattage, beispielhaft)**

**Parabolspiegelraster**

Light distribution curves (according to wattage, typical example), parabolic specular louver

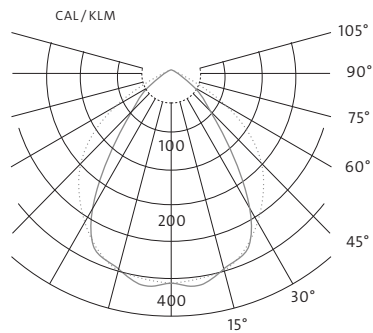





## SONDERFERTIGUNG CUSTOM MANUFACTURE

2014 wurden in unserer neuen Produktionshalle in Seddiner See über 54.000 Brennstellen gefertigt.  
In 2014, more than 54,000 light sources were constructed in our new production hall in Seddiner See.

Siemens AG, Nürnberg. MeridianSpa, Barmbek. bulthaup Showroom, Berlin. WHITEvoid, Kinetic Light.  
**Deutsche-Werkbund-Ausstellung, Venedig (IT).** Meisterhäuser Bauhaus Dessau. Museum Neuruppin. Sound-CloudFactory, Berlin. Festung Königsstein. Schadow-Haus, Berlin. Landgericht Tegeler Weg, Berlin. aja-Hotel, Grömitz. aja-Wellness-Resort, Warnemünde. TU Darmstadt. Götzelmann, Bad Dürkheim. Kreuzfahrtschiffe – Quantum of the Seas, Anthem of the Seas, Hamburg. nhow Hotel, Rotterdam. Heilig-Geist-Kirche Steinenbronn. Freie Universität Berlin. Bundesministerium des Innern, Berlin. Anatomisches Theater, Berlin. **Altersheim Wettingen (CH).** Landesbank Karlsruhe. Bundespatentgericht, München. Bikinihaus, Berlin. **Evangelische Kirche, Bürglen (CH).** Deutsches Archäologisches Institut, Berlin. Gemeindehaus, Karow. Museum Karl der Große, Aachen. Mensa Kunsthochschule Weißensee. St.-Laurentius-Kirche, Süsel. Liebfrauenkirche, Lübeck. Weinhaus Henninger, Kallstadt. Förderverein Waldorf-Schule, Berlin. Sparkasse, Kulmbach-Kronach. Heimatmuseum, Neuruppin. Old Mill Hotel, Belgrad. Villa Annastraße, Darmstadt. Villa Elsastraße, Köln. Sozialverband Deutschland e.V. (SoVD), Berlin. Bethlehemskirche, München. **Stadskantoor Zijlpoort, Haarlem (NL).** Kreishaus, Rathenow. Landgericht, Berlin. Haus der Energie, Erbach. Seniorenresidenz Ruhesitz Wetterstein, Augsburg. Absicht AG, Stuttgart. Alpine Versicherung, Aachen. Bihler & Oberneder, Düsseldorf. Bombardier Headquarter, Berlin. Büroumbau – Happold, Berlin. Cayenne, Düsseldorf. Cocoon Music Event GmbH, Frankfurt a. M. Complian GmbH, Potsdam. Collage Eulberg, Limburg a. d. Lahn. CTS-Container Terminal GmbH, Köln. DB – Schöneberger Ufer, Berlin. Ecke Design, Berlin. Gardena. GASAG, Berlin. Graselli 1763, Bad Dürrenheim. **Halo Greece, Athen (GR).** Informica / Arte Interior, Berlin. Kurt-Schumacher-Haus (SPD), Berlin. Kutscherstall, Potsdam. Lyttron Technology, Leverkusen. Sächsische Straße, Berlin. Mackensen-Fabrikgebäude Schwarzkopf, Berlin. Maschinenbaufabrik Scholz, Coesfeld. **Novartis Siza Building, Basel (CH).** Schattdecor, Bad Salzuflen. Schweitzer Chemie, Freiberg. Scholz & Friends Headquarter, Berlin. Siemens-Verwaltung, München. Sixt. SolarWorld AG, Bonn. **Station, Zürich (CH).** Upper Eastside, Berlin. Tecno – Allianz, München. Teekampagne, Potsdam. Trumpf-Maschinen-Headquarter, Dietzingen. Ausstellungsräume Sparkasse Brandenburg, Potsdam. **BEKB-Bundesplatz, Bern (CH).** BHF Bank, Mannheim. Deutsche-Bank-Vorstand, Berlin. Deutsche Bundesbank, Berlin. Dresdner Bank, Leipziger Platz, Berlin. Kreditanstalt für Wiederaufbau, Frankfurt a. M. Postbank Ku'damm, Berlin. Private Banking Sparkasse, Hannover. **Raiffeisenbank, Zufikon (CH).** Sparkasse, Celle. **Valiant Bank, Basel (CH).** Volksbank, Weingarten. Botschaft der Elfenbeinküste, Berlin. Botschaft der Vereinigten Arabischen Emirate, Berlin. Iranische Botschaft, Berlin. Saudi-arabische Botschaft, Berlin. Malaysische Botschaft, Berlin. Akademie der Künste, Berlin. Bibliothek Grimm-Zentrum, Berlin. Bibliothek Universität Frankfurt, Frankfurt a. M. Bibliothek Fachhochschule, Wildau. Ehem. Staatsratsgebäude (EMTS), Berlin. Fachhochschule Karlshorst, Berlin. Fachhochschule Senftenberg, Senftenberg. HNE – Hochschule für Nachhaltige Entwicklung, Eberswalde. Hochschule für Wirtschaft und Recht, Berlin. Humboldt-Universität, Berlin. Mensa Humboldt-Universität, Berlin. MIZ – Medieninnovationszentrum Babelsberg, Potsdam. Musikhochschule, Bremen. Overbergkolleg, Münster. Physikalisches Institut der Humboldt-Universität, Berlin. Sächsische Staats- und Landesbibliothek, Dresden. Technische Universität, Berlin. Universität Dammtor, Hamburg. Universität der Künste, Berlin. Apartmenthotel, Kaiserslautern. Bleibtreu, Berlin. Hofjägerpalais, Berlin. Hyatt, Berlin. Intercontinental, Berlin. Karl-Steeb-Seniorenheim, Berlin. Ku'damm 101, Berlin. Radisson SAS, Frankfurt a. M. **Radisson SAS, Tiflis (GE).** Reichspräsidentenpalais, Berlin. Seniorenheim, Jüterbog. **Serafu, Innsbruck (AT).** The Charleston-Mendelssohn-Bartholdy-Park III, Berlin. **Weingut Abadia Retuerta S. A., Valladoid (ES).** Atlantis-Kino, Mannheim. Filmmuseum, Potsdam. Broadway-Kino, Ramstein-Miesenbach. Anscharkirche, Neumünster. Dorfkirche, Güterfelde. **Heilig-Geist-Kirche, Basel (CH).** Heilig-Geist-Kirche, Falkensee. Kaiser-Wilhelm-Gedächtniskirche, Berlin. Kapelle, Wilhelmshorst. Kirche, Geltow. Kirche, Krummesse. Kirche, Langerwisch. Kirche, Oldesloe. Kirche, Stockelsdorf. Kirche, Wilhelmshorst. Mühlenhof, Berkun. Nikolaikirche, Berlin. Pfarrkirche, Weißensee. St. Barbara, Stuttgart. St. Klara, Birkenfeld. St. Lambertus, Brück. St.-Petri-Kapelle, Brandenburg. Yehivat Beth.

weitere Sonderfertigungen finden Sie unter Standardleuchten auf Seite 171 ...  
addition custom productions under Standard lights on page 171 ...



ANATOMISCHES THEATER, BERLIN

*Lichtplanung: Edgar Schlaefle, Berlin, Architekten: Müller Reimann Architekten, Berlin*



#### ANATOMISCHES THEATER, BERLIN

*Lichtplanung: Edgar Schlaefle, Berlin, Architekten: Müller Reimann Architekten, Berlin*

10 Zylinderleuchten, je 3 × 80 W T5 sowie 1 × 35 W HIT Downlight für eine gleichmäßige Lichtcharakteristik im Raum mit zusätzlichem Akzent durch das eingesetzte Downlight

10 cylinder lights, each 3 × 80 W T5 as well as 1 × 35 W HIT downlight for even illumination in the room, with additional accent provided by the built-in downlight



© J. Patrick Arbeiter

MUSEUM OF INNOCENCE, ISTANBUL

*Ausstellungsdesign: J. Sunder-Plassmann, C. Werner, Lichtplanung: Dinnebier + Blieske, Berlin*



► 056

229

MUSEUM OF INNOCENCE, ISTANBUL

Ausstellungsdesign: J. Sunder-Plassmann, C. Werner, Lichtplanung: Dinnebier + Blieske, Berlin

Ausstellungsräume exhibit rooms

»wittenberg«-Einbaustrahler »wi-eb-1r-kr«

# Process Automation



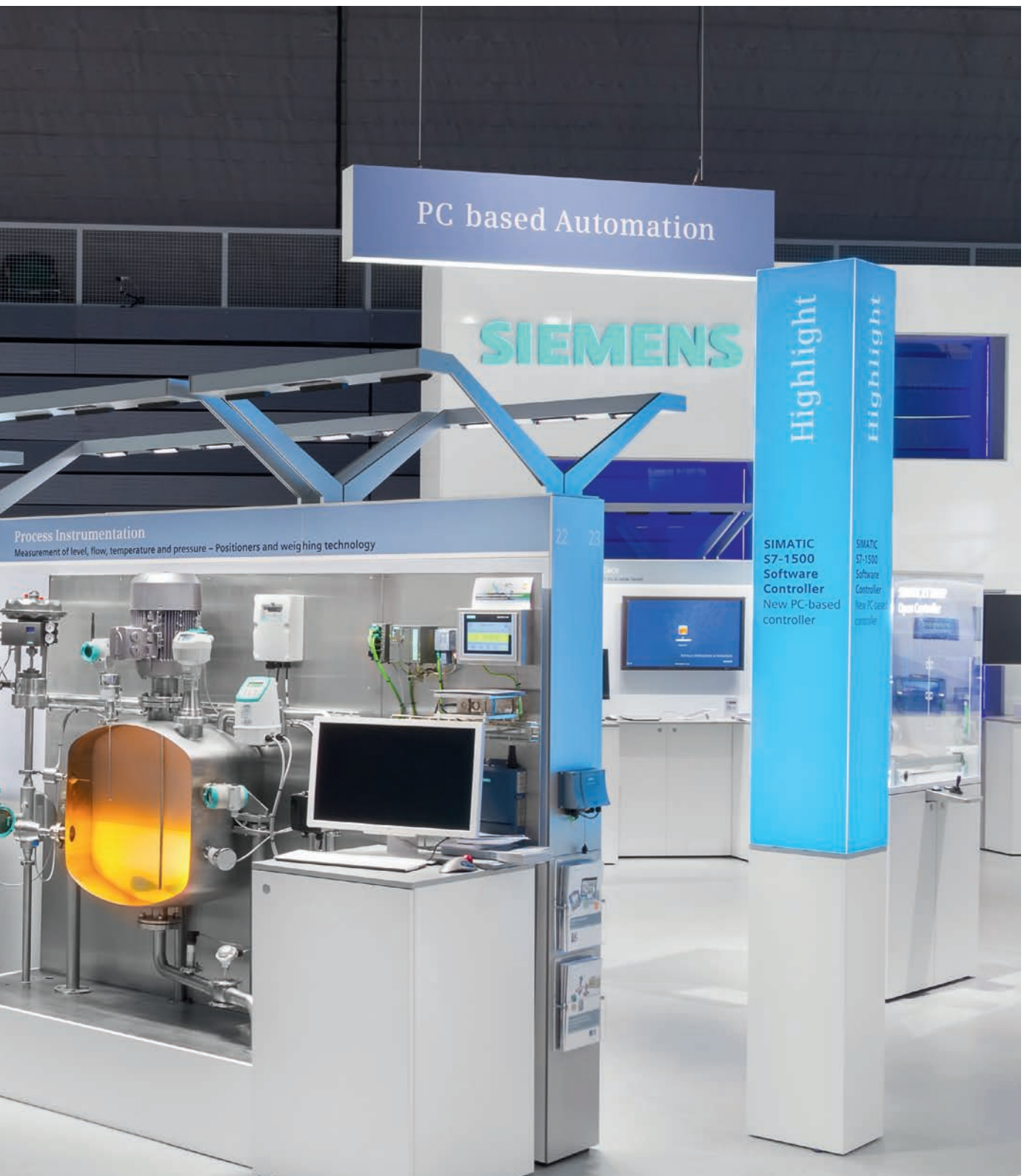

**SIEMENS-MESSESTAND, NÜRNBERG / HANNOVER**

*Licht- und Ausführungsplanung: weißpunkt und purpur, Berlin; Ausführung und Lichttechnik: mawa engineering*

Systemleuchte für den weltweiten Messeauftritt der Siemens AG, exaktes Binning, CRI > 95, 4000 K, optimale Entblendung, höchste Gleichmäßigkeit, werkzeuglose Montage und Demontage

System lighting for the worldwide trade fair exhibition of Siemens AG, exact Binning, CRI > 95, 4000 K, optimal glare control, maximum uniformity, no tools required for mounting and maintenance.



SIEMENS-MESSESTAND, NÜRNBERG / HANNOVER

*Licht- und Ausführungsplanung: weißpunkt und purpur, Berlin; Ausführung und Lichttechnik: mawa engineering*





SIEMENS-MESSESTAND, NÜRNBERG / HANNOVER

*Licht- und Ausführungsplanung: weißpunkt und purpur, Berlin; Ausführung und Lichttechnik: mawa engineering*



234

#### DEUTSCHE WERKBUND AUSSTELLUNG, VENEDIG

*Ausstellungsdesign: Kahlfeldt Architekten, Lichtplanung: mawa design*

Palazzo Ca' Tron, erbaut im späten 16. Jahrhundert. Umbau durch Carlo Scarpa in den frühen 1970er Jahren, als Istituto Universitario di Architettura di Venezia (IUAV) genutzt. »this is modern«, Deutsche Werkbund Ausstellung, anlässlich der 14. Architektur-Biennale in Venedig, 85 × mawa »fbl«, 4000 K, CRI 95



Ca'Tron Palace, built in the late 16th century. Restored by Carlo Scarpa in the early 1970's and used by the University Institute of Architecture of Venice (IUAV). »this is modern«, German Association of Craftsmen Exhibition, in connection with the 14th Architectural Biennale in Venice, 85 x mawa »fbl«, 4000 K, CRI 95





#### DOKUMENTATIONSZENTRUM BERLINER MAUER

*Ausstellungsdesign: ON architektur + Martin Bennis, Grafik: Weidner Händle Atelier, Lichtplanung: Anne Boissel, Berlin*

Ausstellungsräume mit Deckenaufbaustrahler wi-ab-1k »Stülerbau«, wi-ab-1r »Fernrohr«, »wi-ab-125-2e« und Einbaustrahler »wi-eb-1r«  
Exhibit rooms with surface mounted ceiling spotlight wi-ab-1k »Stülerbau«, wi-ab-1r »Fernrohr«, »wi-ab-125-2e« and recessed spotlight »wi-eb-1r«



101◀

238



LUTHERHAUS WITTENBERG Refektorium, Lucas Cranach d. Ä.: »Die zehn Gebote«  
Architekten: Pitz und Hoh, Berlin, Lichtplanung: Studio Dinnebie, Berlin

Stehleuchte »wi-str-pr-10-250« mit 6 Strahlern, werkzeuglos in 1-Mann-Arbeitsweise montierbar und demontierbar, perfekte Entblendung

Floor lamp »wi-str-pr-10-250« with 6 spotlights, one person for mounting and maintenance, no tools required perfect glare control

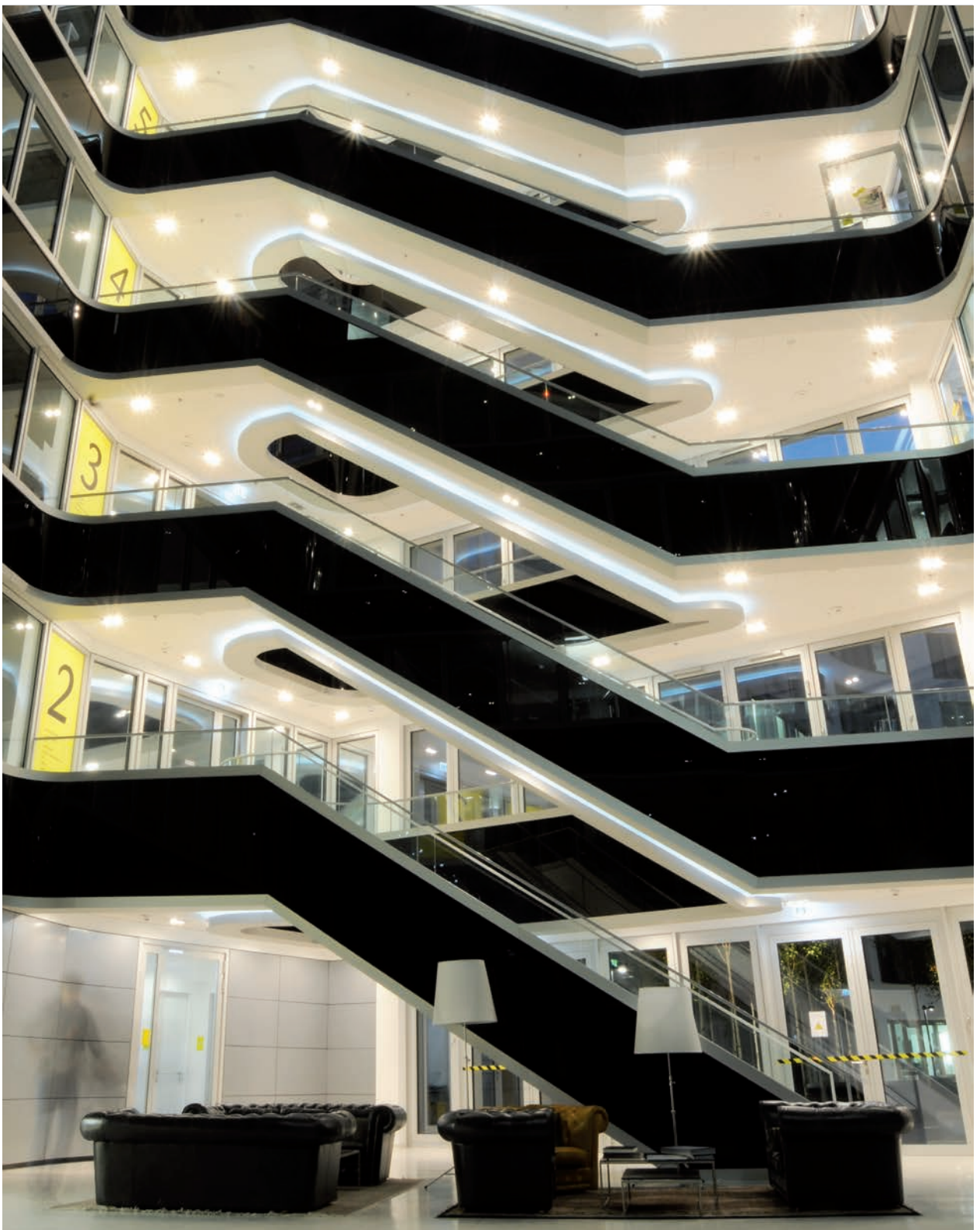

240

#### SCHOLZ & FRIENDS, HACKESCHES QUARTIER, BERLIN

Einbau-, Aufbau- und Sonderleuchten, Eigenentwicklung Notlichtmodul mit bündiger LED-Einheit für diverse Anforderungsbereiche wie Flure, Fahrstuhlvor- und Konferenzräume sowie Lobbys  
recessed, surface mounted, and custom lighting, in-house developed emergency lighting module with flush LED unit for diverse installation requirements including hallways, in front of elevators, conference rooms, and lobby areas





► 096

241

SCHOLZ & FRIENDS, HACKESCHES QUARTIER, BERLIN

Einbaustrahler »wi-eb-2e« als Flur- und Wegbeleuchtung  
recessed spotlight »wi-eb-2e« as hall and path lighting



242

MÜHLENHOF, SCHRIESHEIM

Planung: SSV Architekten, Heidelberg, Lichtplanung: mawa design



► 149

243

## MÜHLENHOF, SCHRIESHEIM

Planung: SSV Architekten, Heidelberg, Lichtplanung: mawa design

Einsatz von 2 »wittenberg«-Kronleuchtern »wi-pr-kr-3500«, pulverbeschichtet DB 702 metallic, 8×3 NV-Strahlereinheiten und 8×TC-L 24W Uplight, dimmbar 1–10 V

installation of 3 »wittenberg«-crown lights »wi-pr-kr-3500«, powder-coated DB 702 metallic grey, 8×3 LV spotlight units and 8×TC-L 24W Uplight, dimmable 1–10 V



**STÜLERBAU, BERLIN**

*Lichtplanung: Studio Dinnebier, Berlin*

Gesamtbeleuchtung Museum Sammlung Scharf / Gerstenberg  
complete lighting, museum collection Scharf / Gerstenberg



►075

245

## STÜLERBAU, BERLIN

*Lichtplanung: Studio Dinnebier, Berlin*

Ausstellung, Gesamtbeleuchtung Museum Sammlung Scharf / Gerstenberg  
exhibition, complete lighting, museum collection Scharf / Gerstenberg  
Deckeneinbaustrahler wi-eb-ze-db »Stülerbau« recessed spotlight



### MUSEUM KUNST DER WESTKÜSTE, ALKERSUM (FÖHR)

*Lichtplanung: Dinnebier + Blieske, Berlin*

»wittenberg« in 400-facher Ausführung; nach Schwelbrand von NV auf neuste LED-Technik umgerüstet, Verwendung in den Ausstellungensräumen, Beleuchtung von insgesamt 480 Gemälden

»wittenberg«, 400 units produced; converted from LV to the newest LED technology following a smoldering fire, used in the exhibition rooms, lighting for a total of 480 paintings



**MUSEUM KUNST DER WESTKÜSTE, ALKERSUM (FÖHR)**

*Lichtplanung: Dinnebier+Blieske, Berlin*

Stiftermuseum auf 600 m<sup>2</sup> in 6 harmonischen Sälen

Donor's museum with 600 qm in 6 harmonious salons



**NORDSEEMUSEUM NISSENHAUS, HUSUM**

*Lichtplanung: Studio Dinnebie, Berlin*

Gesamtbeleuchtung complete lighting





► 095

249

**NORDSEEMUSEUM NISSENHAUS, HUSUM**

*Lichtplanung: Studio Dinnebier, Berlin*

Ausstellungsraum mit Deckenaufbaustrahler wi-ab-2r »Fernglas«  
exhibition room with Surface mounted ceiling spotlight wi-ab-2r »Binoculars«



SCHLOSS RIBBECK IM HAVELLAND

*Lichtplanung: Architekturbüro Fleege & Oeser, Brandenburg, mawa design*



► 153

251

## SCHLOSS RIBBECK IM HAVELLAND

*Lichtplanung: Architekturbüro Fleege & Oeser, Brandenburg, mawa design*

Gesamtbeleuchtung complete lighting



124 ◀

252

## SCHLOSS RIBBECK IM HAVELLAND

*Lichtplanung: Architekturbüro Fleege & Oeser, Brandenburg, mawa design*

Gesamtbeleuchtung complete lighting

Restaurantbereich: »wittenberg«-Profile, 6000 mm am Stück, Up- und Downlights mit Infrarot-Fernbedienung

restaurant area: »wittenberg«-profile, 6000 mm per element, up and down lights with infrared remote control



© Sven Dörmer

► 153

253

## SCHADOWHAUS, BERLIN

Architekten/Lichtplanung: Schlenkhoff Architekten, Berlin; mawa design

Gesamtbeleuchtung complete lighting

Sonderausführung »wittenberg«-Profilkronleuchter, ø 1000 mm / 1500 mm, mit Niedervolt-Strahlerköpfen, Aufbaustrahler wi-sab »Alkasum«  
Custom »wittenberg«-crown light profiles, ø 1000 mm / 1500 mm, with low voltage spotlights, surface-mounted spotlights wi-sab »Alkasum«



149 ◀

254

## HAUS DER ENERGIE, ERBACH

*Lichtplanung: Licht & Raum GmbH, Michelstadt, mawa design*

Beleuchtung der Lobby und der Repräsentativräume einer Firmenzentrale, »bullauge« in diversen Ausführungen, 2 × wittenberg »wi-pr-kr-5900« mit insgesamt 18 Strahlerköpfen

Lighting for lobby and representative rooms of the office headquarters, »bullauge« in several versions, 2 × wittenberg »wi-pr-kr-5900« with a total of 18 spotlights



ST.-PETRI-KAPELLE, BRANDENBURG

Lichtplanung: pmp Architekten, Lichtplanung: mawa design

2 Kronleuchter mit  $\varnothing$  1600 mm, 12 Strahlerköpfe à 50 W, NV, funkfernbedienbar, 10 Aufbaustrahler wittenberg »fernglas«  
2 crown lights with  $\varnothing$  1600 mm, 12  $\times$  50 W, lamps LV, remote radio controlled, 10 surface mounted wittenberg »binoculars«



© Werner Huthmacher





► 072

257

RESTAURANTSCHIFF VAN LOON, BERLIN

Lichtplanung: Karsten Sahrer, mawa design

Gesamtbeleuchtung complete lighting

Deckeneinbaustrahler »wi-eb-1e-db-NV« recessed ceiling spotlight





© Andreas Bormann

## SCHLOSSTHEATER, CELLE

*Lichtplanung: Falke & Dettmer, Neustadt*

Sonderausführung ovaler »wittenberg«-Profilkronleuchter, 3500 × 2000 mm, mit Niedervolt-Strahlerköpfen und R75-Uplights  
custom curved oval »wittenberg«-crown light 3500 × 2000 mm with low voltage spot heads and R75-uplights



SOUNDCLOUD, BERLIN

Lichtplanung: Dinnebier + Blieske, Berlin, Architekten: Kinzo, Berlin



**SOUNDCLOUD, BERLIN**

*Lichtplanung: Dinnebier + Blieske, Berlin, Architekten: Kinzo, Berlin*

330 LED-Leuchteneinsätze in Sonderanfertigung für Akustikmodule, »seventies« und fbIs als Stromschienenvariante  
330 LED lighting inserts for custom designed acoustic modules, »seventies« and fbIs as tracklighting variations



**PALAIS RANTZAU, LÜBECK**

*Lichtplanung: Martin Stratmann, Mobiliar – Licht im Raum, Lübeck*



PALAIS RANTZAU, LÜBECK

*Lichtplanung: Martin Stratmann, Mobiliar – Licht im Raum, Lübeck*

Sonderfertigung »wittenberg«-Profile mit je 3 × LED-Strahlern, integrierter Präsenzmelder  
Custom »wittenberg« profiles with 3 × LED spotlights each, integrated presence detector

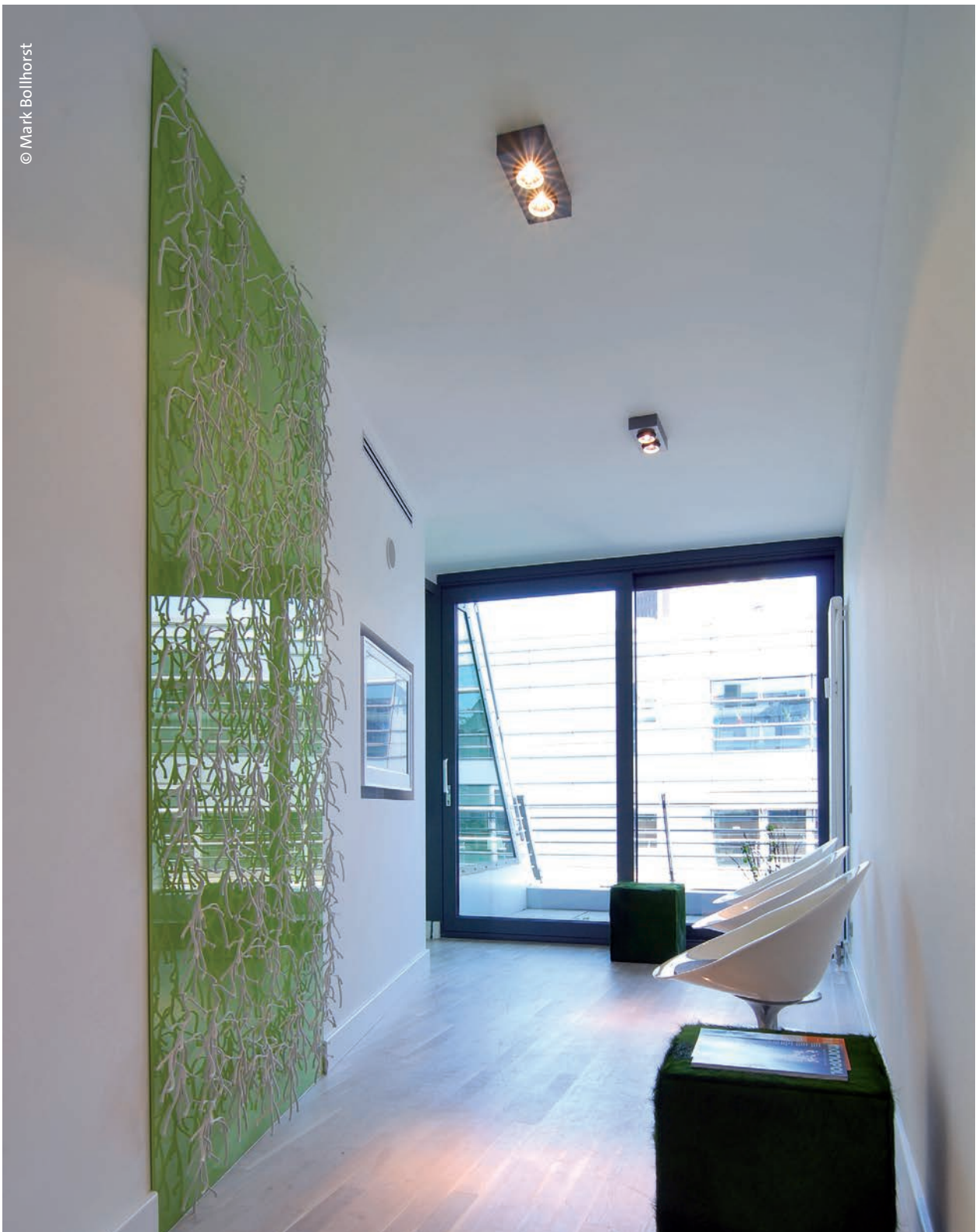

**ZAHNARZTPRAXIS DR. MATHIAS GNAUERT UND DR. OLIVER REDDAELLI, BERLIN**

*Architekten: Bettina Hagedorn interior architecture, Lichtplanung: Licht Kunst Licht, Berlin*

Designpreis für den »besten Behandlungsraum«, vergeben von »ZWP Zahnarzt Wirtschaft Praxis«:

Deckenaufbaustrahler »wi-ab-125-2e«

Design prize for the »Best Exam Room« presented by »ZWP Zahnarzt Wirtschaft Praxis« (Dental Economy / Practice)

surface mounted ceiling spotlight »wi-ab-125-2e«





► 066

265

ZAHNARZTPRAXIS DR. MATHIAS GNAUERT UND DR. OLIVER REDDAELLI, BERLIN

Architekten: Bettina Hagedorn interior architecture, Lichtplanung: Licht Kunst Licht, Berlin

Deckeneinbaustrahler »wi-eb-1e/-2e« recessed ceiling spotlight



214 ◀

266

#### BUNDESMINISTERIUM FÜR VERKEHR UND TECHNIK

Über 800 Auf- und Einbauleuchten der Serie »quadrat« wurden in den unterschiedlichen Gebäudeabschnitten verbaut:  
»quadrat« 270 / 370 / 470, Notlichttauglichkeit auf Anfrage möglich, TÜV-zertifiziert, patentierter Verschluss  
over 800 surface mounted and recessed spotlights from the »quadrat« series were installed in the various building sections:  
»quadrat« 270 / 370 / 470, emergency light module available on request, TÜV certified, patented latch



► 214

267

## MUSEUM RITTER SPORT, WALDENBUCH

*Lichtplanung: mawa design, Architekten: Architekturbüro Max Dudler, Berlin*

Treppenhausbeleuchtung mit »quadrat«-Sonderleuchten (1000 × 1000 × 350 mm), dimmbar für individuelle Beleuchtungsstärken, Lichtkissen durch Gasdruckdämpfer abklappbar, 1-Mann-Revision

stairwell lighting with »quadrat« custom lights (1000 × 1000 × 350 mm), dimmable for individual lighting strengths, light pillow housing opens easily with a compressed gas strut allowing for maintenance by a single person



124 ◀

268

**BÜRO HAPPOLD INGENIEURE, BERLIN, DUBLIN, WARSCHAU**

*Lichtplanung: mawa design*

Gesamtbeleuchtung complete lighting

Profil mit T5-Uplight und Niedervolt-Strahlerköpfen als Up- und Downlights  
profile with T5 uplight, low voltage spotlights as up and downlights



►163

269

ANWALTSKANZLEI, BERLIN

*Lichtplanung: mawa design*

Sonderausführung »wi-pl-180« gebogen, mit Niedervolt-Strahlerköpfen und Uplights  
custom curved »wi-pl-180« construction, with low voltage spot heads and uplights



055 ◀

270

WOHNHAUS PALMHOF, LANGERWISCH

Lichtplanung: mawa design

2 Deckeneinbauleuchten »wi-eb-1r« mit Einputzring »wi-ep-1r«, deckenbündig in Deckenwölbung  
2 recessed ceiling spots »wi-eb-1r« with plaster ring »wi-ep-1r«, flush mounted in curved ceiling



► 055

271

**WOHNHAUS PALMHOF, LANGERWISCH**

*Lichtplanung: mawa design*

2 Deckeneinbauleuchten »wi-eb-1r« mit Einputzring »wi-ep-1r«, deckenbündig in Dachschräge  
2 recessed ceiling spots »wi-eb-1r« with plaster ring »wi-ep-1r«, flush mounted in sloped ceiling



124 ◀

272

**PRIVATWOHNUNG, BERLIN**

*Lichtplanung: Joachim Kleine Allekotte Architekten, Berlin*

»wittenberg«-Profil mit 3 × 2 Strahlern, direkte Deckenmontage

»wittenberg«-profile with 3 × 2 spotlights, mounted directly on ceiling





► 069

273

PRIVATWOHNUNG WERZINGER, WILDENBRUCH

Deckeneinbaustrahler »wi-eb-ze« recessed ceiling spots



149◀

274

## KIRCHE ST. LAMBERTUS, BRÜCK

Planung: Architekturbüros Dr. Krekeler, Lichtplanung: mawa design

Einsatz von 3 »wittenberg«-Kronleuchtern »wi-pr-kr-3000«, 8×3 Strahlereinheiten = 24 Strahler pro Leuchter  
installation of 3 »wittenberg«-crown lights »wi-pr-kr-3000«, 8×3 spotlight units = 24 spotlights per crown light

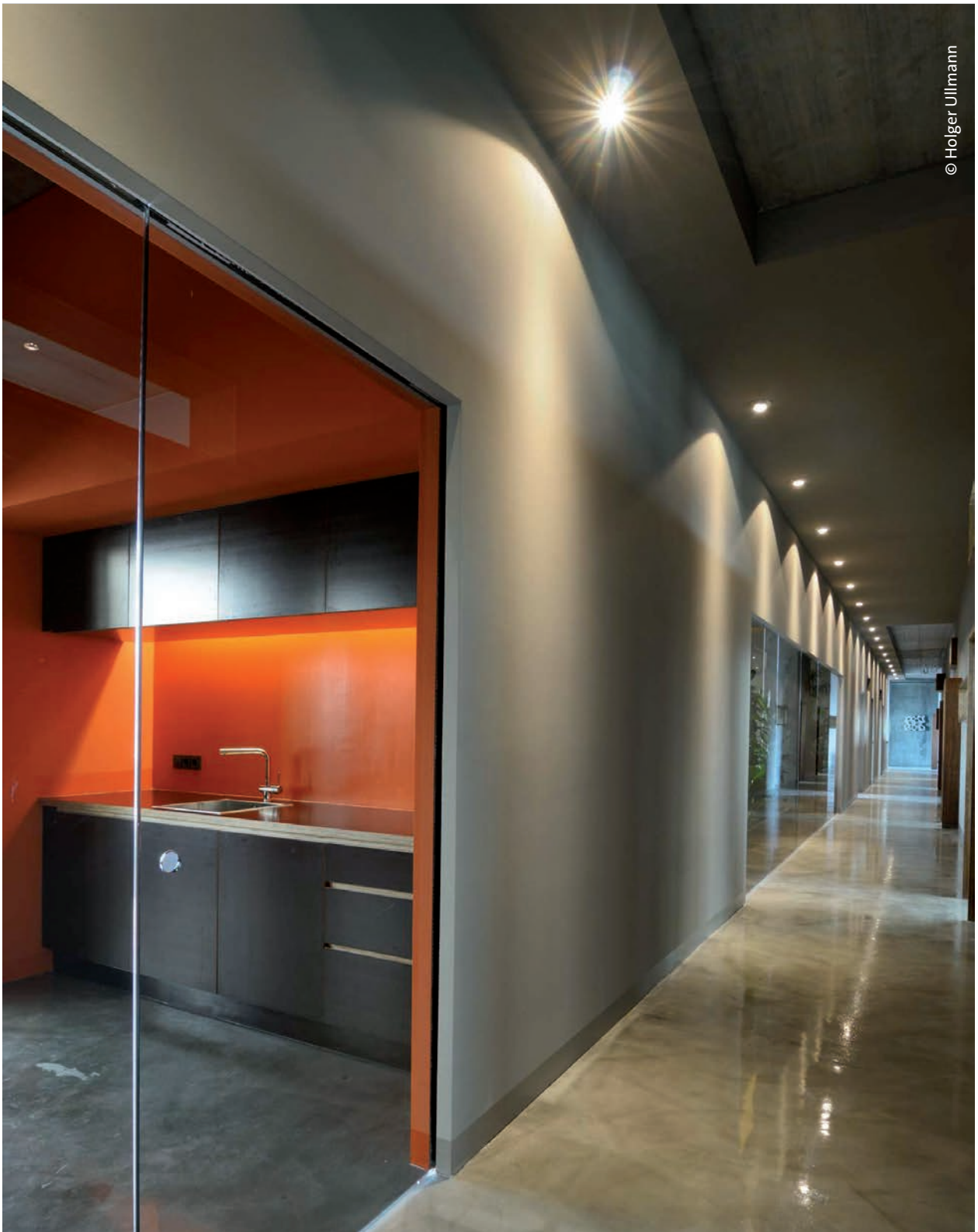

► 055

275

COCOON MUSIC EVENT GMBH, FRANKFURT A. M.

*Konzeption, Planung und Realisierung: Sabine Mühlbauer und Thomas Tritsch, MORGEN Fine Furniture & Fine Arts*

Deckeneinbaustrahler »wi-eb-1r«  
recessed ceiling spots »wi-eb-1r«





MAWA MESSESTAND, LIGHT+ BUILDING 2012, FRANKFURT A. M.  
Design: Susanne Philippson, Lichtplanung: mawa design





## VON DER DESIGNMANUFAKTUR ZUR HIGHTECHMANUFAKTUR

Mawa design GmbH ist ein seit 38 Jahren bestehendes Unternehmen, welches mit mehr als 60 Designauszeichnungen in wichtigen Sammlungen von Museen, national wie international, vertreten ist und sich einen Markennamen im Bereich Produktdesign von exklusiven Wohnaccessoires erarbeitet hat.

Was als kleine Manufaktur im Stadtteil Kreuzberg begann, hat sich in den ersten 20 Jahren zu einem wichtigen Trendsetter im Wohnbereich entwickelt.

Veränderungen auf dem Markt, die Öffnung der Grenzen nach Osten, auch die allgemeine Globalisierung führten zu erheblichen Marktveränderungen.

Ein Umdenken war erforderlich und die Strategie der Firma wurde hinterfragt. Mit der Verlagerung des Firmensitzes nach Langerwisch in Brandenburg wurden die Ziele der Firma mawa design neu definiert. Statt Bedürfnisse zu wecken, galt es, gezielt auf den Bedarf einzugehen.

2001 wurde die Firmenstrategie vollständig geändert: »Alles rund um das Licht.« Mawa musste sich nun ständig neuen technischen Herausforderungen stellen, die Erfahrungen nutzen und diese in die Kollektion einfließen lassen. In nur 10 Jahren gelang es der Firma, sich in ein mittelständisches Unternehmen zu wandeln. Mawa verfügt über einen exzellenten Namen als Entwickler, Produzent und Dienstleister im Bereich hochwertiger Beleuchtung für private und öffentliche Anwender.

Mawa design GmbH is a firmly established company in business for 38 years, with more than 60 design awards and representation in significant national and international museum collections, and has cultivated a brand name in the product design of exclusive home accessories.

What began as a small manufacturer in the Kreuzberg district, has developed in the first 20 years into an important trendsetter in the design of products for living spaces. Changes within the marketplace, the opening of the border with the East, as well as globalization in general all contributed to considerable changes in the market.

A change in thinking was necessary and the strategy of the company was examined. The goals of mawa design were newly defined with the relocation of the company to Langerwisch in Brandenburg. Instead of generating needs, the strategy was redefined to target needs.

In 2001, the company strategy was completely overhauled to read: »Everything to do with light« Mawa now had to continually investigate new technical challenges, draw upon the acquired experience and use this experience to inform the development of the collections. In only 10 years the firm was able to transform into a medium sized company.

Today, Mawa enjoys an excellent reputation as a designer, producer and service provider in the area of high quality lighting for both private and public customers.



**mawa design**

Licht- und Wohnideen GmbH

Verwaltung – Postanschrift:

Palmhof, Neu-Langerwisch 36

D-14552 Michendorf

Produktion – Lieferanschrift:

Ebereschenring 12

D-14554 Seddiner See

Tel +49 332 05.22 88 22

Fax +49 332 05.22 88 23

*info@mawa-design.de*

*www.mawa-design.de*

Möchten Sie mehr über uns wissen? Sind Ihre Unterlagen zu unseren Produkten nicht mehr ganz vollständig? Gern schicken wir Ihnen weitere Informationen zu und bringen Sie in Sachen mawa design auf den aktuellen Stand. Telefonisch, per Fax oder E-Mail – wir freuen uns, von Ihnen zu hören.

Sie finden uns im brandenburgischen »Palmhof« in Michendorf, ganz in der Nähe Potsdams und 30 km entfernt vom Berliner Ku'damm.

Would you like to know more about us? Are your company information and product catalogs about us no longer up-to-date? We would be happy to send you the latest information about mawa design to bring you up to date. Whether by telephone, fax, or E-Mail, we look forward to hearing from you.

We are located in Brandenburg »Palmhof«, Michendorf, near Potsdam, 30 km away from the Ku'damm in Berlin.

... A SCHAU ...

